



AJUNTAMENT DE SALOU  
S.T.M. ENGINYERIA

P-1360

*PROJECTE SIMPLIFICAT PER A LA MILLORA I AMPLIACIÓ DELS CARRILS BICI A DIFERENTS SECTORS DE SALOU.*

**PROJECTE SIMPLIFICAT  
PER A LA MILLORA I AMPLIACIÓ  
DELS CARRILS BICI A  
DIFERENTS SECTORS DE SALOU.**

**Salou, febrer del 2021  
P-1360**



AJUNTAMENT DE SALOU  
S.T.M. ENGINYERIA

P-1360

*PROJECTE SIMPLIFICAT PER A LA MILLORA I AMPLIACIÓ DELS CARRILS BICI A DIFERENTS SECTORS DE SALOU.*

---

# **I N D E X**

---



AJUNTAMENT DE SALOU  
S.T.M. ENGINYERIA

P-1360

PROJECTE SIMPLIFICAT PER A LA MILLORA I AMPLIACIÓ DELS CARRILS BICI A DIFERENTS SECTORS DE SALOU.

## **INDEX**

### **1. MEMORIA**

1. Antecedents.
2. Àmbit d'actuació.
3. Objecte del projecte.
4. Estat actual.
5. Descripció de les obres a realitzar.
6. Gestió de residus.
7. Declaració d'obra complerta.
8. Programa d'obra i termini de garantia.
9. Resum del pressupost.
10. Control de qualitat.
11. Consideracions finals.

### **2. ANNEX**

- Annex 1. Estudi de preus.
- Annex 2. Estudi Bàsic de Seguretat i Salut.

### **3. PLÀNOLS**

1. Situació.
2. Passeig de Miramar – Planta (6 fulls).
3. Passeig de Jaume I – Planta (6 fulls).
4. Avinguda del Batlle Pere Molas – Planta (2 fulls).
5. Carrer del Terror (Avinguda Batlle Pere Molas-Aut. Salou-Tarragona) (2 fulls).
6. Carrer de Casp (1 full).
7. Detalls Senyalització.
8. Detall Rampa.
9. Detall Marc i Tapa D-400.
10. Detall Planta Carrer del Terror.

### **4. PLEC DE CONDICIONS GENERALS**

- CAP. 1 Prescripcions tècniques generals.
- CAP. 2 Materials, instal·lacions i les seves característiques.
- CAP. 3 Amidaments, valoració i abonament de les obres.
- CAP. 4 Obligacions i drets dels contractista.
- CAP. 5 Direcció i execució de les obres.
- CAP. 6 Consideracions finals.

### **5. PRESSUPOST**

- \* Amidaments.
- \* Quadre de preus.
- \* Aplicació de preus.
- \* Pressupost general.



AJUNTAMENT DE SALOU  
S.T.M. ENGINYERIA

P-1360

PROJECTE SIMPLIFICAT PER A LA MILLORA I AMPLIACIÓ DELS CARRILS BICI A DIFERENTS SECTORS DE SALOU.

---

# MEMÒRIA

---



AJUNTAMENT DE SALOU  
S.T.M. ENGINYERIA

P-1360  
PROJECTE SIMPLIFICAT PER A LA MILLORA I AMPLIACIÓ DELS CARRILS BICI A DIFERENTS SECTORS DE SALOU.

## **MEMÒRIA**

### **1. ANTECEDENTS**

A l'any 2010 es va procedir a l'ordenació del carril de convivència del Passeig de Miramar el qual és molt utilitzat pels ciclistes, anys més tard es va continuar aquest carril de convivència al llarg del Passeig de Jaume I, si bé, al llarg del temps s'han observat aspectes conflictius sobre els quals es considera que cal intervenir, així com seguir ampliant la xarxa de carrils bici dins del municipi.

Actualment el carril bici del Passeig de Miramar disposa majoritàriament del mateix paviment de peces de terratzo que la resta del passeig i la diferenciació s'efectua només amb el pintat d'una línia discontinua de separació. Això fa que indueixi a confusió tant als vianants com als ciclistes, sobre tot als punts a on coincideixen el carril bici amb els passos de vianants.

Al Passeig de Jaume I, aquest problema es menor donat que el carril de convivència es a l'interior del passeig, però es considera que s'hauria de reforçar la senyalització horitzontal.

El carril bici del carrer de Josep Carner, queda interromput a la seva confluència amb el Passeig de Jaume I.

### **2. ÀMBIT D'ACTUACIÓ**

El present Projecte Simplificat, estudia la millora i ampliació de diferents carrils bici existents així com la construcció d'uns altres de nous per tal de ampliar la xarxa de carrils bici del municipi.

### **3. OBJECTE DEL PROJECTE SIMPLIFICAT**

Per encàrrec del propi Ajuntament, es procedeix a la redacció del present Projecte Simplificat, consistent en l'estudi, valoració i característiques constructives de la millora i ampliació dels carrils bici a diferents sectors de Salou amb l'objecte de poder procedir a l'execució de les obres.

### **4. ESTAT ACTUAL**

Tal com ja hem indicat a l'apartat 1 de la present Memòria, als carrils bici existents i que son molt utilitzats, s'han observat diferents conflictes que poden induir a confusió als vianants i als ciclistes, per la qual cosa s'ha considerat que s'haurien de modificar, ampliar i millorar la senyalització horitzontal i vertical dels mateixos.



## **5. DESCRIPCIÓ DE LES OBRES A REALITZAR**

Es proposa la millora i l'ampliació dels carrils bici a diferents sectors del municipi.

Els treballs a realitzar en aquests trams són:

- Tallat amb màquina dels laterals del paviment existent a la franja a ocupar per carril bici.
- Fresat de línies i marques vials de la senyalització horitzontal.
- Demolició dels diferents paviments existents segons el tram:
  - Passeig de Miramar – Paviment de terratzo i asfàltic.
  - Avinguda del Batlle Pere Molas – Paviment de panot.
  - Carrer del Terror – Paviment asfàltic, panot i terra vegetal a la zona enjardinada.
  - Carrer del Terror amb Avinguda del Batlle Pere Molas – Modificació de la illeta existent per tal d'ampliar el pas de vianants i bicicletes.
  - Carrer Casp – Paviment asfàltic.
- Refinat i compactació de l'esplanada al 95% PM.
- Pavimentació del carril bici amb formigó color vermell amb acabat raspallat.
- Construcció d'una jardinera de separació al Carrer del Terror.
- Reposició del paviment de llambordes a l'emplaçament de l'antiga caseta de control d'entrada-sortida de l'aparcament de llevant del Passeig de Jaume I i diverses illetes.
- Adaptació a la rasant del paviment dels marcs i tapes D-400 dels registres existents.
- Substitució de marcs i tapes a D-400 i adaptació a la rasant del paviment.
- Pintat dels pictogrames i línies sobre el nou carril bici segons s'indica als plànols corresponents.
- Repintat i modificació dels pictogrames i línies sobre els carrils bici existents segons s'indica als plànols corresponents.
- Modificació de la senyalització horitzontal a la calçada:
  - Cruïlla del Carrer de Josep Carner amb el Passeig de Jaume I.
  - Cruïlla del Carrer del Terror i l'Avinguda del Batlle Pere Molas.
  - Carrer del Terror (entre l'Avinguda del Batlle Pere Molas i l'Autovia Tarragona-Salou).
- Col·locació de la senyalització vertical adient segons plànols.
- Càrrega de la runa i transport de residus a l'abocador autoritzat.

## **6. GESTIÓ DE RESIDUS**

Els residus obtinguts de l'obra es dipositaran en abocadors autoritzats per la qual cosa es seleccionaran convenientment i, a l'inici de les obres, es comunicarà a la Direcció el destí dels mateixos. Posteriorment l'adjudicatari haurà de justificar-ho aportant els documents que acreditin que els residus han estat abocats a l'indret proposat i que s'han abonat les taxes corresponents, les quals aniran al seu càrrec.

Els residus que es preveuen produir són els següents:

Restes vegetació.....	35,00 m <sup>3</sup>
Paviment de panot.....	138'00 m <sup>3</sup>
Paviment asfàltic.....	94'00 m <sup>3</sup>
Runa procedent de la demolició de voreres	



AJUNTAMENT DE SALOU  
S.T.M. ENGINYERIA

P-1360

PROJECTE SIMPLIFICAT PER A LA MILLORA I AMPLIACIÓ DELS CARRILS BICI A DIFERENTS SECTORS DE SALOU.

i restes de material d'obra ..... 10,00 m<sup>3</sup>

En tot cas caldrà ajustar-se a les prescripcions que marca la Llei 6/1993, de 15 de juliol, reguladora dels residus i el Decret 201/1994, de 26 de juliol reguladora dels enderrocs i altres residus de construcció.

## **7. DECLARACIÓ D'OBRA COMPLERTA**

Com a compliment del Reial Decret 1098/2001 i en concret del darrer paràgraf de l'article 127 del Reglament General de la Llei de Contractes de les Administracions Públiques, es fa constar que aquest Projecte Simplificat comprèn tots i cadascun dels elements que són precisos per a la utilització de l'obra i, es manifesta que una vegada executada constitueix una obra completa que es pot lliurar a l'ús públic per al que ha estat concebuda, d'acord amb les prescripcions establertes i en el sentit exigint en l'article 125 de l'esmentat Reglament.

## **8. PROGRAMA D'OBRA I TERMINI DE GARANTIA**

L'obra tindrà un termini d'execució de quatre (4) mesos a partir de l'adjudicació.

El termini de garantia serà de 12 mesos a partir de la finalització dels treballs

## **9. RESUM DEL PRESSUPOST**

El pressupost **d'execució per contracte** d'aquestes obres, ascendeix a la quantitat de **DOS-CENTS NORANTA MIL DOS-CENTS NORANTA-VUIT EUROS AMB VUITANTA CÉNTIMS** (290.298'80 €).

## **10. CONTROL DE QUALITAT**

El Contractista adjudicatari estarà obligat a realitzar totes les proves, assatjos i controls de Qualitat que sol·liciti la direcció facultativa de l'obra i d'acord amb el Plec de Condicions i els Reglaments i Normativa que l'afectin.

La direcció de l'obra elegirà el laboratori que estimi més oportú per a l'execució del referit control de qualitat.

El contractista disposarà del suport d'un topògraf per tal de realitzar correctament el replanteig de les rasants generals i localització dels punts conflictius per a l'evacuació d'aigües pluvials, sempre que es precisi i sempre que la Direcció de l'obra ho demani.

La repetició de proves o assatjos a causa del no compliment de les especificacions del Plec o per negligència del Contractista, aniran a càrrec d'aquest.

La runa i residus de paviment procedents dels arranjaments i fressats, s'hauran de dipositar en abocadors autoritzats per a materials contaminants o indret que determini la Direcció d'Obra.



AJUNTAMENT DE SALOU  
S.T.M. ENGINYERIA

P-1360

PROJECTE SIMPLIFICAT PER A LA MILLORA I AMPLIACIÓ DELS CARRILS BICI A DIFERENTS SECTORS DE SALOU.

## **11. CONSIDERACIONS FINALS**

Es considera que amb la Present Memòria i amb els altres documents adjunts, queda completament definida l'obra i ajustada a la normativa vigent.

Salou, febrer del 2021  
L'Enginyera Tècnica d'Obres Públiques



M. Carne Hernández Travé





AJUNTAMENT DE SALOU  
S.T.M. ENGINYERIA

P-1360  
*PROJECTE SIMPLIFICAT PER A LA MILLORA I AMPLIACIÓ DELS CARRILS BICI A DIFERENTS SECTORS DE SALOU.*

---

# **ANNEX 1**

## **ESTUDI DE PREUS**

---

Num.	Codi	Ud	Descripció		Total	
1	DBA0310	M <sup>2</sup>	Solera de formigó en massa HM-20/P/20/I de 10 cms. de gruix, preparada per a rebre paviment de vorera.			
		UM08	0,015 H	Dumper.	29,60	0,44
		UF01	0,100 M <sup>3</sup>	Formigó en m...	86,00	8,60
		UMO03	0,028 H	Oficial de l...	22,68	0,64
		UMO05	0,290 H	Peó.	18,53	5,37
		%	5,000 %	Mitjanç auxi...	15,05	0,75
			0,000 %	Costos indir...	15,80	0,00
				Total per M <sup>2</sup> .....		15,80
			Són QUINZE EUROS AMB VUITANTA CÈNTIMS per M <sup>2</sup> .			
2	DDJ10	M <sup>2</sup>	Extracció del gruix de gespa, inclosa la càrrega de runa a camió i el transport a l'abocador autoritzat per a material contaminat. Inclòs canon abocador.			
		UM02	0,050 H	Retroexcavad...	58,00	2,90
		UMO05	0,050 H	Peó.	18,53	0,93
		%	5,000 %	Mitjanç auxi...	3,83	0,19
			0,000 %	Costos indir...	4,02	0,00
				Total per M <sup>2</sup> .....		4,02
			Són QUATRE EUROS AMB DOS CÈNTIMS per M <sup>2</sup> .			
3	DDJ10a	M <sup>2</sup>	Extracció del gruix de terra.			
		UM02	0,050 H	Retroexcavad...	58,00	2,90
		UMO05	0,050 H	Peó.	18,53	0,93
		%	5,000 %	Mitjanç auxi...	3,83	0,19
			0,000 %	Costos indir...	4,02	0,00
				Total per M <sup>2</sup> .....		4,02
			Són QUATRE EUROS AMB DOS CÈNTIMS per M <sup>2</sup> .			
4	DDM02Sa	Ut	Desmuntar resalt separació carrils, inclòs el seu emmagatzemantge per a posterior col·locació.			
		UM005	0,200 H	Peó.	18,53	3,71
		%	5,000 %	Mitjanç auxi...	3,71	0,19
			0,000 %	Costos indir...	3,90	0,00
				Total per Ut .....		3,90
			Són TRES EUROS AMB NORANTA CÈNTIMS per Ut.			
5	DDM02Sb	Ut	Desmuntar Pivot de protecció de carrils, inclòs el seu emmagatzemantge per a posterior col·locació.			
		UM005	0,200 H	Peó.	18,53	3,71
		%	5,000 %	Mitjanç auxi...	3,71	0,19
			0,000 %	Costos indir...	3,90	0,00
				Total per Ut .....		3,90
			Són TRES EUROS AMB NORANTA CÈNTIMS per Ut.			

Num. Codi	Ud	Descripció			Total	
6	DDM04S	M	Fresat de línia de 20 cm. d'amplada com a màxim, inclòs material i ma d'obra			
	UM26E	0,200 M <sup>2</sup>	Maquinaria i...	18,80	3,76	
	UMO01	0,001 H	Encarregat.	25,29	0,03	
	UMO03	0,005 H	Oficial de l...	22,68	0,11	
	UMO04	0,005 H	Peó Especial...	18,98	0,09	
	%	5,000 %	Mitjanç auxi...	3,99	0,20	
		0,000 %	Costos indir...	4,19	0,00	
			Total per M .....		4,19	
		Són QUATRE EUROS AMB DINOU CÈNTIMS per M.				
7	DDM05S	M	Fresat de línia de 60 cm. d'amplada com a màxim, inclòs material i ma d'obra			
	UM26E	0,600 M <sup>2</sup>	Maquinaria i...	18,80	11,28	
	UMO01	0,001 H	Encarregat.	25,29	0,03	
	UMO03	0,008 H	Oficial de l...	22,68	0,18	
	UMO04	0,008 H	Peó Especial...	18,98	0,15	
	%	5,000 %	Mitjanç auxi...	11,64	0,58	
		0,000 %	Costos indir...	12,22	0,00	
			Total per M .....		12,22	
		Són DOTZE EUROS AMB VINT-I-DOS CÈNTIMS per M.				
8	DDM06S	Ut	Fresat de marques vials, inclòs material i ma d'obra			
	UM26E	1,000 M <sup>2</sup>	Maquinaria i...	18,80	18,80	
	UMO01	0,001 H	Encarregat.	25,29	0,03	
	UMO03	0,010 H	Oficial de l...	22,68	0,23	
	UMO04	0,010 H	Peó Especial...	18,98	0,19	
	%	5,000 %	Mitjanç auxi...	19,25	0,96	
		0,000 %	Costos indir...	20,21	0,00	
			Total per Ut .....		20,21	
		Són VINT EUROS AMB VINT-I-U CÈNTIMS per Ut.				
9	DDO03a	M	Demolició de mitjana, inclosa càrrega de runa a camió i transport a l'abocador autoritzat i taxes abocador.			
	UM07	0,030 H	Compressor.	6,05	0,18	
	AMT-06	0,200 M <sup>3</sup>	Càrrega mecà...	19,33	3,87	
	UMO03	0,030 H	Oficial de l...	22,68	0,68	
	UMO05	0,070 H	Peó.	18,53	1,30	
	%	5,000 %	Mitjanç auxi...	6,03	0,30	
		0,000 %	Costos indir...	6,33	0,00	
			Total per M .....		6,33	
		Són SIS EUROS AMB TRENTA-TRES CÈNTIMS per M.				

Num. Codi	Ud	Descripció			Total	
10	DDP01	M	Demolició de vorada de qualsevol tipus col.locada sobre fonament corregut de formigó, inclosa càrrega de runa a camió i transport a l'abocador autoritzat. Inclòs canon abocador.			
		UM07	0,100 H	Compressor.	6,05	0,61
		AMT-06	0,045 M <sup>3</sup>	Càrrega mecà...	19,33	0,87
		UMO03	0,100 H	Oficial de l...	22,68	2,27
		UMO05	0,150 H	Peó.	18,53	2,78
		%	5,000 %	Mitjanç auxi...	6,53	0,33
			0,000 %	Costos indir...	6,86	0,00
				Total per M .....		6,86
		Són SIS EUROS AMB VUITANTA-SIS CÈNTIMS per M.				
11	DDP03	M <sup>2</sup>	Demolició de vorera de qualsevol tipus de panot, inclosa demolició de la solera, càrrega de runa a camió i transport a l'abocador autoritzat. Inclòs canon abocador.			
		UM07	0,090 H	Compressor.	6,05	0,54
		AMT-06	0,180 M <sup>3</sup>	Càrrega mecà...	19,33	3,48
		UMO05	0,090 H	Peó.	18,53	1,67
		%	5,000 %	Mitjanç auxi...	5,69	0,28
			0,000 %	Costos indir...	5,97	0,00
				Total per M <sup>2</sup> .....		5,97
		Són CINC EUROS AMB NORANTA-SET CÈNTIMS per M <sup>2</sup> .				
12	DDP06	M	Tallat de paviment de mescla bituminosa de 10 cm. de gruix com a màxim, amb talladora de disc.			
		UM21	0,050 H	Talladora am...	10,28	0,51
		UMO05	0,050 H	Peó.	18,53	0,93
		%	5,000 %	Mitjanç auxi...	1,44	0,07
			0,000 %	Costos indir...	1,51	0,00
				Total per M .....		1,51
		Són U EURO AMB CINQUANTA-U CÈNTIMS per M.				
13	DDP06a	M	Tallat de paviment de panot, amb talladora de disc.			
		UM21	0,050 H	Talladora am...	10,28	0,51
		UMO05	0,050 H	Peó.	18,53	0,93
		%	5,000 %	Mitjanç auxi...	1,44	0,07
			0,000 %	Costos indir...	1,51	0,00
				Total per M .....		1,51
		Són U EURO AMB CINQUANTA-U CÈNTIMS per M.				

Num. Codi	Ud	Descripció		Total
14	DDP07	M <sup>2</sup>	Demolició de paviment de calçada d'aglomerat asfàltic de 12 cms de gruix com a màxim, inclosa la càrrega de runa a camió i el transport a l'abocador autoritzat per a material contaminat. Inclòs canon abocador.	
		UM07	0,055 H Compressor.	6,05
		AMT-06	0,120 M <sup>3</sup> Càrrega mecà...	19,33
		UMO05	0,200 H Peó.	18,53
		%	5,000 % Mitjanç auxi...	6,36
			0,000 % Costos indir...	6,68
			Total per M <sup>2</sup> .....	6,68
		Són SIS EUROS AMB SEIXANTA-VUIT CÈNTIMS per M <sup>2</sup> .		
15	DEP05a	Ut	Substitució i col·locació de marc i tapa D-400 de 0'60x0'60 i adaptació a nova rasant.	
		UVA06	1,000 Ut Marc i tapa ...	161,93
		AMT-05	0,050 M <sup>3</sup> Càrrega manu...	31,66
		AOP-P50	0,320 M <sup>2</sup> Envà de totx...	31,99
		AFM-10	0,360 M <sup>2</sup> Estucat en f...	25,78
		UMO01	0,100 H Encarregat.	25,29
		UMO03	1,500 H Oficial de l...	22,68
		UMO05	1,500 H Peó.	18,53
		UMO%	3,000 % Mitjans auxi...	64,35
		%	5,000 % Mitjanç auxi...	249,31
			0,000 % Costos indir...	261,78
			Total per Ut .....	261,78
		Són DOS-CENTS SEIXANTA-U EUROS AMB SETANTA-VUIT CÈNTIMS per Ut.		
16	DEP05x	Ut	Adaptació de marc i tapa de registre existent a nova rasant.	
		UMO01	0,100 H Encarregat.	25,29
		UMO03	0,500 H Oficial de l...	22,68
		UMO05	0,500 H Peó.	18,53
		%	5,000 % Mitjanç auxi...	23,14
			0,000 % Costos indir...	24,30
			Total per Ut .....	24,30
		Són VINT-I-QUATRE EUROS AMB TRENTA CÈNTIMS per Ut.		
17	DFM01a	M <sup>3</sup>	Formigó en massa HM-20/P/20/I, per a vorada jardí	
		UF01	1,000 M <sup>3</sup> Formigó en m...	86,00
		UMO03	0,100 H Oficial de l...	22,68
		UMO05	0,100 H Peó.	18,53
		%	5,000 % Mitjanç auxi...	90,12
			0,000 % Costos indir...	94,63
			Total per M <sup>3</sup> .....	94,63
		Són NORANTA-QUATRE EUROS AMB SEIXANTA-TRES CÈNTIMS per M <sup>3</sup> .		

Num. Codi	Ud	Descripció			Total	
18	DFM01b	M <sup>3</sup>	Formigó en massa HM-20/P/20/I, per a vorada de formigó.			
		UF01	1,000 M <sup>3</sup>	Formigó en m...	86,00	86,00
		UMO03	0,100 H	Oficial de l...	22,68	2,27
		UMO05	0,100 H	Peó.	18,53	1,85
		%	5,000 %	Mitjanç auxi...	90,12	4,51
			0,000 %	Costos indir...	94,63	0,00
				Total per M <sup>3</sup> .....		94,63
		Són NORANTA-QUATRE EUROS AMB SEIXANTA-TRES CÈNTIMS per M <sup>3</sup> .				
19	DFO01	M <sup>2</sup>	Paviment de formigó en massa HM-20/P/20/I, de 10 cms. de gruix, amb acabat superficial mecànic.			
		UF01	0,100 M <sup>3</sup>	Formigó en m...	86,00	8,60
		UMO03	0,300 H	Oficial de l...	22,68	6,80
		UMO05	0,360 H	Peó.	18,53	6,67
		%	5,000 %	Mitjanç auxi...	22,07	1,10
			0,000 %	Costos indir...	23,17	0,00
				Total per M <sup>2</sup> .....		23,17
		Són VINT-I-TRES EUROS AMB DISSET CÈNTIMS per M <sup>2</sup> .				
20	DFO05	M <sup>2</sup>	Paviment de formigó en massa HM-25/P/20/IIa colorejat en vermell i de 7 cm de gruix, amb acabat superficial respatllat.			
		UF02	0,070 M <sup>3</sup>	Formigó en m...	88,00	6,16
		UF10	0,028 Kg	Pigment colo...	85,76	2,40
		UMO03	0,250 H	Oficial de l...	22,68	5,67
		UMO05	0,300 H	Peó.	18,53	5,56
		%	5,000 %	Mitjanç auxi...	19,79	0,99
			0,000 %	Costos indir...	20,78	0,00
				Total per M <sup>2</sup> .....		20,78
		Són VINT EUROS AMB SETANTA-VUIT CÈNTIMS per M <sup>2</sup> .				
21	DFO10	M	Junta de dilatació paviments de formigó, fomada per planxa de poliuretà expandit baixa densitat i passadors de junta cada 40 cm.			
		PA02UMG38	0,300 M <sup>2</sup>	Planxa Poliu...	2,10	0,63
		PA02UMG39	2,000 Ut	Passador de ...	17,55	35,10
		UMO03	0,100 H	Oficial de l...	22,68	2,27
		%	5,000 %	Mitjanç auxi...	38,00	1,90
			0,000 %	Costos indir...	39,90	0,00
				Total per M .....		39,90
		Són TRENTA-NOU EUROS AMB NORANTA CÈNTIMS per M.				

Num. Codi	Ud	Descripció		Total
22	DJ07	M <sup>3</sup>	Subministrament, transport i estesa de terra vegetal adobada, desinfectada i garbellada.	
		UGJ02	1,000 M <sup>3</sup> Terra vegeta...	20,35
		UM09	0,100 H Camió.	41,00
		UM08	0,050 H Dumper.	29,60
		UMO03	0,050 H Oficial de l...	22,68
		UMO05	0,050 H Peó.	18,53
		%	5,000 % Mitjanç auxi...	27,99
			0,000 % Costos indir...	29,39
			Total per M <sup>3</sup> .....	29,39
		Són VINT-I-NOU EUROS AMB TRENTA-NOU CÈNTIMS per M <sup>3</sup> .		
23	DJ07a	M <sup>3</sup>	Subministrament, transport i estesa de terra seleccionada i garbellada.	
		UGJ02a	1,000 M <sup>3</sup> Terra selecc...	12,23
		UM09	0,100 H Camió.	41,00
		UM08	0,050 H Dumper.	29,60
		UMO03	0,050 H Oficial de l...	22,68
		UMO05	0,050 H Peó.	18,53
		%	5,000 % Mitjanç auxi...	19,87
			0,000 % Costos indir...	20,86
			Total per M <sup>3</sup> .....	20,86
		Són VINT EUROS AMB VUITANTA-SIS CÈNTIMS per M <sup>3</sup> .		
24	DP06	M	Vorada prefabricada de formigó de 17x28 cms., sobre solera de formigó H-150 de 50x20 cms.	
		UF01	0,100 M <sup>3</sup> Formigó en m...	86,00
		AFM-03	0,001 M <sup>3</sup> Morter dossi...	113,94
		UVR04	1,000 M Vorada formi...	3,52
		UMO03	0,200 H Oficial de l...	22,68
		UMO05	0,200 H Peó.	18,53
		%	5,000 % Mitjanç auxi...	20,48
			0,000 % Costos indir...	21,50
			Total per M .....	21,50
		Són VINT-I-U EUROS AMB CINQUANTA CÈNTIMS per M.		
25	DP11C	M	Vorada de jardí de granit serrat flamejat, corva, de 8x20 cms., sobre solera de formigó HM-15/P/20/I de 50x20 cms.	
		UF01	0,100 M <sup>3</sup> Formigó en m...	86,00
		AFM-03	0,001 M <sup>3</sup> Morter dossi...	113,94
		UVR10C	1,000 M Vorada jardí...	40,50
		UMO03	0,200 H Oficial de l...	22,68
		UMO05	0,200 H Peó.	18,53
		%	5,000 % Mitjanç auxi...	57,46
			0,000 % Costos indir...	60,33
			Total per M .....	60,33
		Són SEIXANTA EUROS AMB TRENTA-TRES CÈNTIMS per M.		

Num. Codi	Ud	Descripció			Total
26	DP11R	M	Vorada de jardí de granit serrat flamejat, recte, de 8x20 cms., sobre solera de formigó HM-15/P/20/I de 50x20 cms.		
		UF01	0,100 M <sup>3</sup>	Formigó en m...	86,00
		AFM-03	0,001 M <sup>3</sup>	Morter dossi...	113,94
		UVR10R	1,000 M	Vorada jardi...	27,30
		UMO03	0,200 H	Oficial de l...	22,68
		UMO05	0,200 H	Peó.	18,53
		%	5,000 %	Mitjanç auxi...	44,26
			0,000 %	Costos indir...	46,47
			Total per M .....		46,47
		Són QUARANTA-SIS EUROS AMB QUARANTA-SET CÈNTIMS per M.			
27	DP23MG	M	Rampa per a minusvàlids modular, executat amb peces de granit de 150 cms. d'amplada, inclosa la formació dels pendent i la part proporcional de les peces dels extrems (0,40x0,40 el capçal de terminació i de 0,55x0,40 les peces interiors).		
		UEU03	1,000 M	Gual granit ...	221,68
		AFM-01	0,030 M <sup>3</sup>	Morter dossi...	107,31
		UA05	2,500 Kg	Ciment Portl...	0,11
		UA01	0,030 M <sup>3</sup>	Aigua.	6,00
		UMO03	1,500 H	Oficial de l...	22,68
		UMO05	1,500 H	Peó.	18,53
		%	5,000 %	Mitjanç auxi...	287,18
			0,000 %	Costos indir...	301,54
			Total per M .....		301,54
		Són TRES-CENTS U EUROS AMB CINQUANTA-QUATRE CÈNTIMS per M.			
28	DPA01N	M <sup>2</sup>	Neteja del paviment existent que inclou el seu escombrat i regularització de clots, deixant el paviment actual a punt per a l'aplicació de la nova capa de paviment, i recollida de residus i transport a abocador. Inclós canon abocador.		
		DPA02	0,040 M <sup>2</sup>	S-20 sanejam...	19,91
		UM33	0,001 H	Escombradora...	12,28
		AMT-06	0,003 M <sup>3</sup>	Càrrega mecà...	19,33
		UMO05	0,005 H	Peó.	18,53
		%	5,000 %	Mitjanç auxi...	0,96
			0,000 %	Costos indir...	1,01
			Total per M <sup>2</sup> .....		1,01
		Són U EURO AMB U CÈNTIM per M <sup>2</sup> .			



Num. Codi	Ud	Descripció		Total
29	DPA04	M <sup>2</sup> Reg d'adherència tipus ECR-1, a raó d'1 Kg/m <sup>2</sup> .		
	UPA11	1,000 Kg	Reg d'adherè...	0,23
	UM33	0,001 H	Escombradora...	12,28
	UM12	0,003 H	Camió Cister...	41,93
	UMO03	0,003 H	Oficial de l...	22,68
	UMO05	0,003 H	Peó.	18,53
	%	5,000 %	Mitjanç auxi...	0,50
		0,000 %	Costos indir...	0,53
			Total per M <sup>2</sup> .....	0,53
		Són CINQUANTA-TRES CÈNTIMS per M <sup>2</sup> .		
30	DPA07P	T Aglomerat asfàltic en calent tipus D-12, amb àrid porfídic i betum tipus T-B60/70, inclosa la seva estesa per a volums inferiors a 500 T.		
	UM23	0,012 D	Equip mecàni...	1.749,20
	UPA09b	1,000 T	D-12 Aglomer...	84,23
	UMO10	0,012 D	Equip humà e...	534,80
	%	5,000 %	Mitjanç auxi...	111,64
		0,000 %	Costos indir...	117,22
			Total per T .....	117,22
		Són CENT DISSET EUROS AMB VINT-I-DOS CÈNTIMS per T.		
31	DPL08	M <sup>2</sup> Paviment de llambordes rectangulars de formigó de doble capa, resistència R-350, de 20x10x8 cm, color gris, col·locat amb morter 1:4, a trencajunts i rejuntat amb arena fina, inclòs l'escombrat final amb raspall.		
	UPV10	1,000 M <sup>2</sup>	Llamborda fo...	10,52
	EFM02	0,030 M <sup>3</sup>	Mortor dossi...	119,64
	UMO03	0,300 H	Oficial de l...	22,68
	UMO05	0,300 H	Peó.	18,53
	%	5,000 %	Mitjanç auxi...	26,47
		0,000 %	Costos indir...	27,79
			Total per M <sup>2</sup> .....	27,79
		Són VINT-I-SET EUROS AMB SETANTA-NOU CÈNTIMS per M <sup>2</sup> .		
32	DRP01	M Rasa en terra, 0'40x0'50, per a posterior col·locació de vorada, inclosa excavació en terra, càrrega de les terres sobreres a camió i transport a l'abocador.		
	DMT10	0,200 M <sup>3</sup>	Excavació ma...	58,37
	DMT22	0,200 M <sup>3</sup>	Càrrega manu...	32,69
	UMO03	0,020 H	Oficial de l...	22,68
	UMO05	0,020 H	Peó.	18,53
	%	5,000 %	Mitjanç auxi...	19,03
		0,000 %	Costos indir...	19,98
			Total per M .....	19,98
		Són DINOU EUROS AMB NORANTA-VUIT CÈNTIMS per M.		

Num. Codi	Ud	Descripció			Total	
33	DRP01a	M	Rasa en terra, 0'40x0'50, per a posterior col·locació de vorada jardí, inclosa excavació en terra, càrrega de les terres sobreres a camió i transport a l'abocador.			
		DMT10	0,100 M <sup>3</sup>	Excavació ma...	58,37	5,84
		DMT22	0,100 M <sup>3</sup>	Càrrega manu...	32,69	3,27
		UMO03	0,020 H	Oficial de l...	22,68	0,45
		UMO05	0,020 H	Peó.	18,53	0,37
		%	5,000 %	Mitjanç auxi...	9,93	0,50
			0,000 %	Costos indir...	10,43	0,00
				Total per M .....		10,43
		Són DEU EUROS AMB QUARANTA-TRES CÈNTIMS per M.				
34	DRP01j	M	Rasa en terra, 0'70x0'50, per a posterior jardinera, inclosa excavació en terra, càrrega de les terres sobreres a camió i transport a l'abocador.			
		DMT10	0,350 M <sup>3</sup>	Excavació ma...	58,37	20,43
		DMT22	0,350 M <sup>3</sup>	Càrrega manu...	32,69	11,44
		UMO03	0,025 H	Oficial de l...	22,68	0,57
		UMO05	0,025 H	Peó.	18,53	0,46
		%	5,000 %	Mitjanç auxi...	32,90	1,65
			0,000 %	Costos indir...	34,55	0,00
				Total per M .....		34,55
		Són TRENTA-QUATRE EUROS AMB CINQUANTA-CINC CÈNTIMS per M.				
35	DSH01b	M	Línia blanca contínua M-2.2 de 10 cm de gruix sobre paviment, amb pintura acrílica en solució aquosa o amb disolvent i reflectant amb àrid Glas 1000 antilliscant, inclòs el premarcatge.			
		USH01	0,072 Kg	Pintura acrí...	2,36	0,17
		USH20	0,048 Kg	Àrid Glas 10...	2,45	0,12
		UM24	0,001 H	Furgoneta de...	8,15	0,01
		UM26	0,001 H	Màquina auto...	27,82	0,03
		UMO01	0,001 H	Encarregat.	25,29	0,03
		UMO03	0,004 H	Oficial de l...	22,68	0,09
		UMO04	0,004 H	Peó Especial...	18,98	0,08
		%	5,000 %	Mitjanç auxi...	0,53	0,03
			0,000 %	Costos indir...	0,56	0,00
				Total per M .....		0,56
		Són CINQUANTA-SIS CÈNTIMS per M.				

Num. Codi	Ud	Descripció			Total	
36	DSH01g	M	Línia groga contínua M-2.2 de 10 cm de gruix sobre paviment, amb pintura acrílica en solució aquosa o amb disolvent i reflectant amb àrid Glas 1000 antilliscant, inclòs el premarcatge.			
		USH01	0,072 Kg	Pintura acrí...	2,36	0,17
		USH20	0,048 Kg	Àrid Glas 10...	2,45	0,12
		UM24	0,001 H	Furgoneta de...	8,15	0,01
		UM26	0,001 H	Màquina auto...	27,82	0,03
		UMO01	0,001 H	Encarregat.	25,29	0,03
		UMO03	0,004 H	Oficial de l...	22,68	0,09
		UMO04	0,004 H	Peó Especial...	18,98	0,08
		%	5,000 %	Mitjanç auxi...	0,53	0,03
			0,000 %	Costos indir...	0,56	0,00
				Total per M .....		0,56
		Són CINQUANTA-SIS CÈNTIMS per M.				
37	DSH02b	M	Línia blanca discontinua M-1.3 de 10 cm de gruix sobre paviment, amb pintura acrílica en solució aquosa o amb disolvent i reflectant amb àrid Glas 1000 antilliscant, inclòs el premarcatge.			
		USH01	0,019 Kg	Pintura acrí...	2,36	0,04
		USH20	0,013 Kg	Àrid Glas 10...	2,45	0,03
		UM24	0,001 H	Furgoneta de...	8,15	0,01
		UM26	0,001 H	Màquina auto...	27,82	0,03
		UMO01	0,001 H	Encarregat.	25,29	0,03
		UMO03	0,004 H	Oficial de l...	22,68	0,09
		UMO04	0,004 H	Peó Especial...	18,98	0,08
		%	5,000 %	Mitjanç auxi...	0,31	0,02
			0,000 %	Costos indir...	0,33	0,00
				Total per M .....		0,33
		Són TRENTA-TRES CÈNTIMS per M.				
38	DSH02g	M	Línia groga discontinua M-1.3 de 10 cm de gruix sobre paviment, amb pintura acrílica en solució aquosa o amb disolvent i reflectant amb àrid Glas 1000 antilliscant, inclòs el premarcatge.			
		USH01	0,019 Kg	Pintura acrí...	2,36	0,04
		USH20	0,013 Kg	Àrid Glas 10...	2,45	0,03
		UM24	0,001 H	Furgoneta de...	8,15	0,01
		UM26	0,001 H	Màquina auto...	27,82	0,03
		UMO01	0,001 H	Encarregat.	25,29	0,03
		UMO03	0,004 H	Oficial de l...	22,68	0,09
		UMO04	0,004 H	Peó Especial...	18,98	0,08
		%	5,000 %	Mitjanç auxi...	0,31	0,02
			0,000 %	Costos indir...	0,33	0,00
				Total per M .....		0,33
		Són TRENTA-TRES CÈNTIMS per M.				

Num. Codi	Ud	Descripció				Total
39	DSH05b1	M	Línia discontinua de 30 cm de gruix sobre paviment, amb pintura acrílica en solució aquosa o amb disolvent i reflectant amb àrid Glas 1000 antilliscant, inclòs el premarcatge.			
		USH01	0,108 Kg	Pintura acrí...	2,36	0,25
		USH20	0,072 Kg	Àrid Glas 10...	2,45	0,18
		UM24	0,002 H	Furgoneta de...	8,15	0,02
		UM26	0,002 H	Màquina auto...	27,82	0,06
		UMO01	0,001 H	Encarregat.	25,29	0,03
		UMO03	0,005 H	Oficial de l...	22,68	0,11
		UMO04	0,005 H	Peó Especial...	18,98	0,09
		%	5,000 %	Mitjanç auxi...	0,74	0,04
			0,000 %	Costos indir...	0,78	0,00
			Total per M .....			0,78
		Són SETANTA-VUIT CÈNTIMS per M.				
40	DSH06b	M	Línia contínua de parada M-4.1 de 40 cm de gruix sobre paviment, amb pintura acrílica en solució aquosa o amb disolvent i reflectant amb àrid Glas 1000 antilliscant, inclòs el premarcatge.			
		USH10	0,680 Kg	Pintura dobl...	3,94	2,68
		USH20	0,200 Kg	Àrid Glas 10...	2,45	0,49
		UM24	0,004 H	Furgoneta de...	8,15	0,03
		UM26	0,004 H	Màquina auto...	27,82	0,11
		UMO01	0,003 H	Encarregat.	25,29	0,08
		UMO03	0,010 H	Oficial de l...	22,68	0,23
		UMO04	0,010 H	Peó Especial...	18,98	0,19
		%	5,000 %	Mitjanç auxi...	3,81	0,19
			0,000 %	Costos indir...	4,00	0,00
			Total per M .....			4,00
		Són QUATRE EUROS per M.				
41	DSH08b	M	Línia contínua de pas de vianants M-4.3 de 50 cm de gruix sobre paviment, amb pintura doble component amb base de resina i reflectant amb àrid Glas 1000 antilliscant, inclòs el premarcatge.			
		USH10	0,850 Kg	Pintura dobl...	3,94	3,35
		USH20	0,250 Kg	Àrid Glas 10...	2,45	0,61
		UM24	0,006 H	Furgoneta de...	8,15	0,05
		UM26	0,006 H	Màquina auto...	27,82	0,17
		UMO01	0,005 H	Encarregat.	25,29	0,13
		UMO03	0,020 H	Oficial de l...	22,68	0,45
		UMO04	0,020 H	Peó Especial...	18,98	0,38
		%	5,000 %	Mitjanç auxi...	5,14	0,26
			0,000 %	Costos indir...	5,40	0,00
			Total per M .....			5,40
		Són CINC EUROS AMB QUARANTA CÈNTIMS per M.				

Num. Codi	Ud	Descripció				Total
42	DSH09b	M	Pintura vermella de pas de vianants sobre paviment, amb pintura doble component amb base de resina i reflectant amb àrid Glas 1000 antilliscant, inclòs el premarcatge.			
		USH10	0,850 Kg	Pintura dobl...	3,94	3,35
		USH20	0,250 Kg	Àrid Glas 10...	2,45	0,61
		UM24	0,006 H	Furgoneta de...	8,15	0,05
		UM26	0,006 H	Màquina auto...	27,82	0,17
		UMO01	0,005 H	Encarregat.	25,29	0,13
		UMO03	0,020 H	Oficial de l...	22,68	0,45
		UMO04	0,020 H	Peó Especial...	18,98	0,38
		%	5,000 %	Mitjanç auxi...	5,14	0,26
			0,000 %	Costos indir...	5,40	0,00
			Total per M .....			5,40
		Són CINC EUROS AMB QUARANTA CÈNTIMS per M.				
43	DSH09b1	M <sup>2</sup>	Superfície Pintura vermella indicant punt de precaució i/o parada per preferència de vianants vianants sobre paviment, amb pintura doble component amb base de resina i reflectant amb àrid Glas 1000 antilliscant, inclòs el premarcatge.			
		USH10	1,700 Kg	Pintura dobl...	3,94	6,70
		USH20	0,500 Kg	Àrid Glas 10...	2,45	1,23
		UM24	0,012 H	Furgoneta de...	8,15	0,10
		UM26	0,012 H	Màquina auto...	27,82	0,33
		UMO01	0,010 H	Encarregat.	25,29	0,25
		UMO03	0,040 H	Oficial de l...	22,68	0,91
		UMO04	0,040 H	Peó Especial...	18,98	0,76
		%	5,000 %	Mitjanç auxi...	10,28	0,51
			0,000 %	Costos indir...	10,79	0,00
			Total per M <sup>2</sup> .....			10,79
		Són DEU EUROS AMB SETANTA-NOU CÈNTIMS per M <sup>2</sup> .				
44	DSH10b	Ut	Flexta recta M-5.2 de 5 m de longitud, amb pintura doble component amb base de resina i reflectant amb àrid Glas 1000 antilliscant, inclòs el premarcatge.			
		USH10	2,040 Kg	Pintura dobl...	3,94	8,04
		USH20	0,600 Kg	Àrid Glas 10...	2,45	1,47
		UM24	0,020 H	Furgoneta de...	8,15	0,16
		UM26	0,020 H	Màquina auto...	27,82	0,56
		UMO01	0,005 H	Encarregat.	25,29	0,13
		UMO03	0,045 H	Oficial de l...	22,68	1,02
		UMO04	0,045 H	Peó Especial...	18,98	0,85
		%	5,000 %	Mitjanç auxi...	12,23	0,61
			0,000 %	Costos indir...	12,84	0,00
			Total per Ut .....			12,84
		Són DOTZE EUROS AMB VUITANTA-QUATRE CÈNTIMS per Ut.				

Num. Codi	Ud	Descripció				Total
45	DSH10b1	Ut Flexta recta de 2 m de longitud, amb pintura doble component amb base de resina i reflectant amb àrid Glas 1000 antilliscant, inclòs el premarcatge.				
	USH10	0,816 Kg	Pintura dobl...	3,94	3,22	
	USH20	0,240 Kg	Àrid Glas 10...	2,45	0,59	
	UM24	0,015 H	Furgoneta de...	8,15	0,12	
	UM26	0,015 H	Màquina auto...	27,82	0,42	
	UMO01	0,005 H	Encarregat.	25,29	0,13	
	UMO03	0,035 H	Oficial de l...	22,68	0,79	
	UMO04	0,035 H	Peó Especial...	18,98	0,66	
	%	5,000 %	Mitjanç auxi...	5,93	0,30	
		0,000 %	Costos indir...	6,23	0,00	
Total per Ut .....					6,23	
Són SIS EUROS AMB VINT-I-TRES CÈNTIMS per Ut.						
46	DSH11b	Ut Flexta de gir M-5.2 de 5 m de longitud, amb pintura acrílica doble component amb base de resina i reflectant amb àrid Glas 1000 antilliscant, inclòs el premarcatge.				
	USH10	2,550 Kg	Pintura dobl...	3,94	10,05	
	USH20	0,750 Kg	Àrid Glas 10...	2,45	1,84	
	UM24	0,030 H	Furgoneta de...	8,15	0,24	
	UM26	0,030 H	Màquina auto...	27,82	0,83	
	UMO01	0,050 H	Encarregat.	25,29	1,26	
	UMO03	0,050 H	Oficial de l...	22,68	1,13	
	UMO04	0,050 H	Peó Especial...	18,98	0,95	
	%	5,000 %	Mitjanç auxi...	16,30	0,82	
		0,000 %	Costos indir...	17,12	0,00	
Total per Ut .....					17,12	
Són DISSET EUROS AMB DOTZE CÈNTIMS per Ut.						
47	DSH14b	Ut Flexta doble M-5.2 de 5 m de longitud, amb pintura doble component amb base de resina i reflectant amb àrid Glas 1000 antilliscant, inclòs el premarcatge.				
	USH10	4,610 Kg	Pintura dobl...	3,94	18,16	
	USH20	1,356 Kg	Àrid Glas 10...	2,45	3,32	
	UM24	0,055 H	Furgoneta de...	8,15	0,45	
	UM26	0,055 H	Màquina auto...	27,82	1,53	
	UMO01	0,005 H	Encarregat.	25,29	0,13	
	UMO03	0,090 H	Oficial de l...	22,68	2,04	
	UMO04	0,090 H	Peó Especial...	18,98	1,71	
	%	5,000 %	Mitjanç auxi...	27,34	1,37	
		0,000 %	Costos indir...	28,71	0,00	
Total per Ut .....					28,71	
Són VINT-I-VUIT EUROS AMB SETANTA-U CÈNTIMS per Ut.						

Num. Codi	Ud	Descripció			Total	
48	DSH14b1	Ut Flexta doble de 2 m de longitud, amb pintura doble component amb base de resina i reflectant amb àrid Glas 1000 antilliscant, inclòs el premarcatge.				
		USH10	1,356 Kg	Pintura dobl...	3,94	5,34
		USH20	0,542 Kg	Àrid Glas 10...	2,45	1,33
		UM24	0,055 H	Furgoneta de...	8,15	0,45
		UM26	0,055 H	Màquina auto...	27,82	1,53
		UMO01	0,005 H	Encarregat.	25,29	0,13
		UMO03	0,090 H	Oficial de l...	22,68	2,04
		UMO04	0,090 H	Peó Especial...	18,98	1,71
		%	5,000 %	Mitjanç auxi...	12,53	0,63
			0,000 %	Costos indir...	13,16	0,00
				Total per Ut .....		13,16
		Són TRETZE EUROS AMB SETZE CÈNTIMS per Ut.				
49	DSH20b1	Ut Símbol "DONI PAS" de 2,0 m de longitud, amb pintura doble component amb base de resina i reflectant amb àrid Glas 1000 antilliscant, inclòs el premarcatge.				
		USH10	1,350 Kg	Pintura dobl...	3,94	5,32
		USH20	0,398 Kg	Àrid Glas 10...	2,45	0,98
		UM24	0,030 H	Furgoneta de...	8,15	0,24
		UM26	0,030 H	Màquina auto...	27,82	0,83
		UMO01	0,005 H	Encarregat.	25,29	0,13
		UMO03	0,050 H	Oficial de l...	22,68	1,13
		UMO04	0,050 H	Peó Especial...	18,98	0,95
		%	5,000 %	Mitjanç auxi...	9,58	0,48
			0,000 %	Costos indir...	10,06	0,00
				Total per Ut .....		10,06
		Són DEU EUROS AMB SIS CÈNTIMS per Ut.				
50	DSH21b	Ut Símbol "STOP" M-6.4, amb pintura doble component amb base de resina i reflectant amb àrid Glas 1000 antilliscant, inclòs el premarcatge.				
		USH10	2,091 Kg	Pintura dobl...	3,94	8,24
		USH20	0,615 Kg	Àrid Glas 10...	2,45	1,51
		UM24	0,020 H	Furgoneta de...	8,15	0,16
		UM26	0,020 H	Màquina auto...	27,82	0,56
		UMO01	0,005 H	Encarregat.	25,29	0,13
		UMO03	0,050 H	Oficial de l...	22,68	1,13
		UMO04	0,050 H	Peó Especial...	18,98	0,95
		%	5,000 %	Mitjanç auxi...	12,68	0,63
			0,000 %	Costos indir...	13,31	0,00
				Total per Ut .....		13,31
		Són TRETZE EUROS AMB TRENTA-U CÈNTIMS per Ut.				

Num. Codi	Ud	Descripció			Total	
51	DSH24b1	Ut	Símbol límit de velocitat, amb pintura doble component amb base de resina i reflectant amb àrid Glas 1000 antilliscant, inclòs el premarcatge.			
		USH10	4,104 Kg	Pintura dobl...	3,94	16,17
		USH20	1,207 Kg	Àrid Glas 10...	2,45	2,96
		UM24	0,050 H	Furgoneta de...	8,15	0,41
		UM26	0,050 H	Màquina auto...	27,82	1,39
		UMO01	0,005 H	Encarregat.	25,29	0,13
		UMO03	0,080 H	Oficial de l...	22,68	1,81
		UMO04	0,080 H	Peó Especial...	18,98	1,52
		%	5,000 %	Mitjanç auxi...	24,39	1,22
			0,000 %	Costos indir...	25,61	0,00
				Total per Ut .....		25,61
			Són VINT-I-CINC EUROS AMB SEIXANTA-U CÈNTIMS per Ut.			
52	DSH28b	Ut	Símbol de bicicleta, amb pintura doble component amb base de resina i reflectant amb àrid Glas 1000 antilliscant, inclòs el premarcatge.			
		USH10	0,321 Kg	Pintura dobl...	3,94	1,26
		USH20	0,150 Kg	Àrid Glas 10...	2,45	0,37
		UM24	0,015 H	Furgoneta de...	8,15	0,12
		UM26	0,025 H	Màquina auto...	27,82	0,70
		UMO01	0,050 H	Encarregat.	25,29	1,26
		UMO03	0,150 H	Oficial de l...	22,68	3,40
		UMO04	0,150 H	Peó Especial...	18,98	2,85
		%	5,000 %	Mitjanç auxi...	9,96	0,50
			0,000 %	Costos indir...	10,46	0,00
				Total per Ut .....		10,46
			Són DEU EUROS AMB QUARANTA-SIS CÈNTIMS per Ut.			
53	DSV02	Ut	Col·locació de senyal en carrer ja urbanitzat, exclòs el seu subministrament.			
		UM07	0,100 H	Compressor.	6,05	0,61
		AMT-06	0,008 M <sup>3</sup>	Càrrega mecà...	19,33	0,15
		UF01	0,002 M <sup>3</sup>	Formigó en m...	86,00	0,17
		UMO03	0,100 H	Oficial de l...	22,68	2,27
		UMO05	0,200 H	Peó.	18,53	3,71
		UMO%	3,000 %	Mitjans auxi...	5,98	0,18
		%	5,000 %	Mitjanç auxi...	7,09	0,35
			0,000 %	Costos indir...	7,44	0,00
				Total per Ut .....		7,44
			Són SET EUROS AMB QUARANTA-QUATRE CÈNTIMS per Ut.			



Num. Codi	Ud	Descripció			Total	
54	DSV02a	Ut Col·locació de senyal en carrer ja urbanitzat, exclòs el seu subministrament.				
		UM07	0,100 H	Compressor.	6,05	0,61
		AMT-06	0,008 M³	Càrrega mecà...	19,33	0,15
		UF01	0,002 M³	Formigó en m...	86,00	0,17
		UMO03	0,100 H	Oficial de l...	22,68	2,27
		UMO05	0,200 H	Peó.	18,53	3,71
		UMO%	3,000 %	Mitjans auxi...	5,98	0,18
		%	5,000 %	Mitjanç auxi...	7,09	0,35
			0,000 %	Costos indir...	7,44	0,00
				Total per Ut .....		7,44
		Són SET EUROS AMB QUARANTA-QUATRE CÈNTIMS per Ut.				
55	DSV10	Ut Subministrament i muntatge de senyal circular de 60 cmØ, d'alumini amb pintura reflexant.				
		USV01	1,000 Ut	Senyal circu...	66,11	66,11
		USV10	1,000 Ut	Accessoris d...	15,13	15,13
		UMO05	0,100 H	Peó.	18,53	1,85
		%	5,000 %	Mitjanç auxi...	83,09	4,15
			0,000 %	Costos indir...	87,24	0,00
				Total per Ut .....		87,24
		Són VUITANTA-SET EUROS AMB VINT-I-QUATRE CÈNTIMS per Ut.				
56	DSV14a	Ut Subministrament i muntatge de senyal rectangular de 60x40 cm, d'alumini amb pintura reflexant, amb pictograma de carril més doni pas.				
		USV05a	1,000 Ut	Senyal recta...	63,60	63,60
		USV10	1,000 Ut	Accessoris d...	15,13	15,13
		UMO05	0,100 H	Peó.	18,53	1,85
		%	5,000 %	Mitjanç auxi...	80,58	4,03
			0,000 %	Costos indir...	84,61	0,00
				Total per Ut .....		84,61
		Són VUITANTA-QUATRE EUROS AMB SEIXANTA-U CÈNTIMS per Ut.				
57	DSV30	Ut Subministrament de suport d'alumini estriat de 60 mmØ i 3'00 mts d'alçada, per a un element de senyalització.				
		UMO05	0,050 H	Peó.	18,53	0,93
		%	5,000 %	Mitjanç auxi...	0,93	0,05
		USV11	3,000 M	Pal d'alumin...	32,50	97,50
			0,000 %	Costos indir...	98,48	0,00
				Total per Ut .....		98,48
		Són NORANTA-VUIT EUROS AMB QUARANTA-VUIT CÈNTIMS per Ut.				

Num.	Codi	Ud	Descripció		Total	
58	P1360aPOR...	Ut	Fonament de formigó H-200 de 1'00x1'00x1'20 mts, per a columna de portic de senyalització vertical, inclosa excavació en terra, càrrega de terres sobreres a camió i transport a l'abocador.			
		AMT-11	1,200 M³	Excavació ma...	57,26	68,71
		AMT-05	1,440 M³	Càrrega manu...	31,66	45,59
		UF02	1,200 M³	Formigó en m...	88,00	105,60
		UMO01	0,200 H	Encarregat.	25,29	5,06
		UMO03	1,000 H	Oficial de l...	22,68	22,68
		UMO05	1,000 H	Peó.	18,53	18,53
		UMO%	3,000 %	Mitjans auxi...	46,27	1,39
		%	5,000 %	Mitjanç auxi...	267,56	13,38
			0,000 %	Costos indir...	280,94	0,00
				Total per Ut .....		280,94
			Són DOS-CENTS VUITANTA EUROS AMB NORANTA-QUATRE CÈNTIMS per Ut.			
59	P1360bPOR...	Ut	Desmuntatge, trasllat i muntatge de pórtic senyalització vertical del seu emplaçament actual a la mitjana. Inclós, petit material i pintura.			
		P1360Mate...	1,000 l	Petit Materi...	250,00	250,00
		UM11	4,000 H	Camió Grua.	46,00	184,00
		UMO01	0,500 H	Encarregat.	25,29	12,65
		UMO03	6,000 H	Oficial de l...	22,68	136,08
		UMO05	6,000 H	Peó.	18,53	111,18
		%	5,000 %	Mitjanç auxi...	693,91	34,70
			0,000 %	Costos indir...	728,61	0,00
				Total per Ut .....		728,61
			Són SET-CENTS VINT-I-VUIT EUROS AMB SEIXANTA-U CÈNTIMS per Ut.			
60	P1360IMP	PA	Imprevistos a Justificar			
				Sense descom...		9.350,00
			0,000 %	Costos indir...	9.350,00	0,00
				Total per PA .....		9.350,00
			Són NOU MIL TRES-CENTS CINQUANTA EUROS per PA.			
61	P1360SS	PA	Seguretat i Salut			
				Sense descom...		5.600,00
			0,000 %	Costos indir...	5.600,00	0,00
				Total per PA .....		5.600,00
			Són CINC MIL SIS-CENTS EUROS per PA.			

## Quadre de mà d'obra

Nº	Designació	Import		
		Preu (euros)	Quantitat (Hores)	Total (euros)
1	Encarregat.	25,29	30,804 H	779,03
2	Oficial de 1ª.	22,68	1.130,013 H	25.628,69
3	Peó Especialista.	18,98	96,657 H	1.834,55
4	Peó.	18,53	2.011,727 H	37.277,30
5	Equip per l'estesa d'asfalt format per cap de colla, 1 oficial i 3 peons.	534,80	1,490 D	796,85
			Import total:	66.316,42
	Salou, febrer 2021			

## Quadre de maquinària

Nº	Designació	Import		
		Preu (euros)	Quantitat	Total (euros)
1	Retroexcavadora.	58,00	59,112H	3.428,50
2	Formigonera.	2,04	2,501H	5,10
3	Compressor.	6,05	255,614H	1.546,46
4	Dumper.	29,60	3,200H	94,72
5	Camió.	41,00	209,024H	8.569,98
6	Camió Grua.	46,00	4,000H	184,00
7	Camió Cisterna.	41,93	0,178H	7,46
8	Talladora amb disc.	10,28	74,730H	768,22
9	Equip format com a màxim per Piconadora, camió, camió cisterna, estenedora, corró vibratori i corró pneumàtic, tots ells amb el corresponent conductor inclòs.	1.749,20	0,393D	687,44
10	Furgoneta de 3500 Kg	8,15	28,954H	235,98
11	Màquina autopropulsada per a pintar marques vials.	27,82	30,284H	842,50
12	Maquinaria i material de fresat	18,80	147,000M <sup>2</sup>	2.763,60
13	Escombradora paviment	12,28	3,486H	42,81
			Import total:	19.176,77
Salou, febrer 2021				

## Quadre de materials

Nº	Designació	Import		
		Preu (euros)	Quantitat Utilitzada	Total (euros)
1	Petit Material	250,00	1,000 l	250,00
2	Planxa Poliureta exp. 2cm	2,10	183,270 M²	384,87
3	Passador de junta	17,55	1.221,800 Ut	21.442,59
4	Aigua.	6,00	1,369 M³	8,21
5	Arena de riu rentada, peu d'obra	43,96	3,101 M³	136,32
6	Ciment Portland, a peu d'obra.	0,11	859,490 Kg	94,54
7	Totxo, a peu d'obra.	0,11	201,600 Ut	22,18
8	Gual de granit de 150 cm. (PIEDRA GRANITICA GELABERT. Mod. R90. Telf. 93/8412142)	221,68	21,600 M	4.788,29
9	Formigó en massa HM-20/P/20/I.	86,00	69,852 M³	6.007,27
10	Formigó en massa HA-25/P/20/IIa.	88,00	215,404 M³	18.955,55
11	Pigment colorant per a formigó.	85,76	85,682 Kg	7.348,09
12	Terra vegetal seleccionada adobada, desinfectada i garbellada	20,35	45,500 M³	925,93
13	Terra seleccionada i garbellada	12,23	6,630 M³	81,08
14	Aglomerat asfàltic en calent, tipus S-20, amb àrid calcàri, per a capes intermitges, inclòs betum. Sense estesa, per a volums superiors a 500 T.	68,44	19,740 T	1.351,01
15	Aglomerat asfàltic en calent, tipus D-12, amb àrid porfídic, per a capes de rodadura, inclòs betum, sense estesa, per a volums inferiors a 500 T.	84,23	9,958 T	838,76
16	Reg d'imprimació d'1 Kg. tipus ECI, col.locat.	0,25	137,086 Kg	34,27
17	Reg d'adherència d'1 Kg. tipus ECR-1, col.locat.	0,23	59,275 Kg	13,63
18	Llamborda form. gris 20x10x8/350	10,52	39,515 M²	415,70
19	Pintura acrílica a l'aigua o amb disolvent, qualsevol color.	2,36	127,326 Kg	300,49
20	Pintura doble component amb base de resina, qualsevol color.	3,94	2.770,788 Kg	10.916,90
21	Àrid Glas 1000 antilliscant	2,45	907,578 Kg	2.223,57
22	Senyal circular reflectant, d'alumini de 60 cm Ø	66,11	1,000 Ut	66,11
23	Senyal rectangular reflectant, d'alumini de 60x40	63,60	18,000 Ut	1.144,80
24	Accessoris de fixació	15,13	19,000 Ut	287,47
25	Pal d'alumini estriat de 60 mmØ	32,50	57,000 M	1.852,50
26	Tapa de foneria dúctil quadrada amb marc de 0'60x0'60, classe de càrrega D-400 segons UNE-EN 124	161,93	21,000 Ut	3.400,53
27	Vorada de formigó prefabricat de 17x28 cms.	3,52	8,600 M	30,27
28	Vorada jardí granit 8x20 corva	40,50	8,000 M	324,00
29	Vorada jardí granit 8x20 recte	27,30	298,300 M	8.143,59
			Import total:	91.788,52
	Salou, febrer 2021			



AJUNTAMENT DE SALOU  
S.T.M. ENGINYERIA

P-1360  
PROJECTE SIMPLIFICAT PER A LA MILLORA I AMPLIACIÓ DELS CARRILS BICI A DIFERENTS SECTORS DE SALOU.

---

## **ANNEX 2**

### ESTUDI BÀSIC DE SEGURETAT I SALUT

---



AJUNTAMENT DE SALOU  
S.T.M. ENGINYERIA

P-1360

PROJECTE SIMPLIFICAT PER A LA MILLORA I AMPLIACIÓ DELS CARRILS BICI A DIFERENTS SECTORS DE SALOU.

## ESTUDI BÀSIC DE SEGURETAT I SALUT

### INDEX

#### 1. MEMÒRIA

1. IDENTIFICACIÓ DE L'OBRA
2. IDENTIFICACIÓ DELS AUTORS DE L'ESTUDI BÀSIC DE SEGURETAT I SALUT
3. OBJECTIUS DE L'ESTUDI BÀSIC DE SEGURETAT I SALUT
4. TERMINI D'EXECUCIÓ DE L'OBRA
5. NOMBRE PREVIST D'OPERARIS
6. DESCRIPCIÓ DE:
  - 6.1 Oficis a intervenir
  - 6.2 Maquinària prevista
7. ANÀLISIS DE RISCOS
  - 7.1. MOVIMENT DE TERRES
    - 7.1.1. EXCAVACIÓ DE RASES
      - 7.1.1.1. Riscos detectables més comuns
      - 7.1.1.2. Peces de protecció personal recomanables
  - 7.2. REBLIMENTS DE TERRES
    - 7.2.1. Riscos detectables més comuns
    - 7.2.2. Peces de protecció personal recomanables
  - 7.3. TREBALLS DE MANIPULACIÓ AMB FORMIGÓ
    - 7.3.1. Riscos detectables més comuns
  - 7.4. OFICIS, UNITATS ESPECIALS I MUNTATGES
    - 7.4.1. SUBBASES, BASES, AGLOMERAT
      - 7.4.1.1. Riscos detectables més comuns
    - 7.4.2. ACABAMENTS
      - 7.4.2.1. Riscos detectables més comuns
  - 7.5. RISCOS PRODUÏTS PER AGENTS ATMOSFÈRICS
  - 7.6. RISCOS ELÈCTRICS
  - 7.7. RISCOS D'INCENDIS
  - 7.8. RISCOS DE DANYS A TERCERS
    - 7.8.1. Riscos detectables més comuns

#### 2. PLÀNOLS

#### 3. PLEC DE CONDICIONS

1. DISPOSICIONS LEGALS D'APLICACIÓ
2. NORMES O MESURES PREVENTIVES TIPUS
  - 2.1. REBLIMENTS DE TERRES
  - 2.2. TREBALLS DE MANIPULACIÓ AMB FORMIGÓ
  - 2.3. PREVENCIÓ DE RISCOS DE DANYS A TERCERS
3. SERVEIS DE PREVENCIÓ
  - 3.1. SERVEI TÈCNIC DE SEGURETAT I SALUT
  - 3.2. SERVEI MÈDIC
4. VIGILANT DE SEGURETAT I COMITÈ DE SEGURETAT I SALUT
5. INSTAL·LACIONS MÈDIQUES
6. INSTAL·LACIONS DE SALUT I BENESTAR
7. PLA DE SEGURETAT I SALUT



AJUNTAMENT DE SALOU  
S.T.M. ENGINYERIA

P-1360

PROJECTE SIMPLIFICAT PER A LA MILLORA I AMPLIACIÓ DELS CARRILS BICI A DIFERENTS SECTORS DE SALOU.

## ESTUDI BÀSIC DE SEGURETAT I SALUT

### MEMÒRIA

#### 1. IDENTIFICACIÓ DE L'OBRA

L'objectiu general del Projecte Simplificat és la millora i ampliació dels carrils bici a diferents sectors de Salou.

Les obres que contempla aquest projecte són les de:

- Tallat amb màquina dels laterals del paviment existent a la franja a ocupar per carril bici.
- Fresat de línies i marques vials de la senyalització horitzontal.
- Demolició dels diferents paviments existents segons el tram:
  - Passeig de Miramar – Paviment de terratzo i asfàltic.
  - Avinguda del Batlle Pere Molas – Paviment de panot.
  - Carrer del Terror – Paviment asfàltic, panot i terra vegetal a la zona enjardinada.
  - Carrer del Terror amb Avinguda del Batlle Pere Molas – Modificació de la illeta existent per tal d'ampliar el pas de vianants i bicicletes.
  - Carrer Casp – Paviment asfàltic.
- Refinat i compactació de l'esplanada al 95% PM.
- Pavimentació del carril bici amb formigó color vermell amb acabat raspallat.
- Construcció d'una jardinera de separació al Carrer del Terror.
- Reposició del paviment de llambordes a l'emplaçament de l'antiga caseta de control d'entrada-sortida de l'aparcament de llevant del Passeig de Jaume I i diverses illetes.
- Adaptació a la rasant del paviment dels marcs i tapes D-400 dels registres existents.
- Substitució de marcs i tapes a D-400 i adaptació a la rasant del paviment.
- Pintat dels pictogrames i línies sobre el nou carril bici segons s'indica als plànols corresponents.
- Repintat i modificació dels pictogrames i línies sobre els carrils bici existents segons s'indica als plànols corresponents.
- Modificació de la senyalització horitzontal a la calçada:
  - Cruïlla del Carrer de Josep Carner amb el Passeig de Jaume I.
  - Cruïlla del Carrer del Terror i l'Avinguda del Batlle Pere Molas.
  - Carrer del Terror (entre l'Avinguda del Batlle Pere Molas i l'Autovia Tarragona-Salou).
- Col·locació de la senyalització vertical adient segons plànols.
- Càrrega de la runa i transport de residus a l'abocador autoritzat.

La finalitat del Projecte Simplificat és permetre la realització de les obres definides després de la seva reglamentària tramitació administrativa.

#### 2. IDENTIFICACIÓ DELS AUTORS DE L'ESTUDI BÀSIC DE SEGURETAT I SALUT

Els serveis tècnics de l'Ajuntament de Salou, han redactat el present estudi bàsic de seguretat i salut.

#### 3. OBJECTIUS DE L'ESTUDI BÀSIC DE SEGURETAT I SALUT

Aquest Estudi Bàsic de Seguretat i Salut estableix durant els treballs d'aquesta obra, les previsions respecte a prevenció de riscos d'accidents i malalties professionals, així com les derivades dels treballs de reparació, conservació, entreteniment i manteniment, i les instal·lacions preventives de salut i benestar dels treballadors.

Servirà per donar unes directrius bàsiques a l'empresa constructora per portar a terme les seves obligacions en el camp de la prevenció de riscos professionals, facilitant el seu desenvolupament, sota el control de la Direcció Facultativa, d'acord amb el Reial Decret 1627/1997, de





AJUNTAMENT DE SALOU  
S.T.M. ENGINYERIA

P-1360

PROJECTE SIMPLIFICAT PER A LA MILLORA I AMPLIACIÓ DELS CARRILS BICI A DIFERENTS SECTORS DE SALOU.

24 d'octubre, pel qual s'implanta l'obligatorietat de la inclusió d'un Estudi de Seguretat i Salut en el Treball en els projectes d'edificació i obres públiques.

#### **4. TERMINI D'EXECUCIÓ DE L'OBRA**

El termini d'execució de l'obra serà de quatre (4) mesos.

#### **5. NOMBRE PREVIST D'OPERARIS**

El nombre de treballadors punta s'estima en 8 operaris.

#### **6. DESCRIPCIÓ DE:**

##### 6.1 *Oficis a intervenir*

- Cap d'obra
- Oficial 1a. d'obra pública
- Oficial de 1a. pintor
- Conductor
- Maquinista
- Ajudant de pintor
- Manobre especialista
- Peó
- Peó jardiner

##### 6.2 *Maquinària prevista*

- Compressor amb dos martells pneumàtics
- Retroexcavadora de mida petita
- Camió de 7 T
- Camió formigonera
- Regle vibratori
- Talladora de disc

#### **7. ANÁLISIS DE RISCOS**

##### 7.1. *MOVIMENT DE TERRES.*

##### 7.1.1. *EXCAVACIÓ DE RASES*

##### 7.1.1.1. *Riscos detectables més comuns:*

- Despreniments de terres
- Caiguda de persones al mateix nivell
- Caigudes de persones a l'interior de la rasa
- Atrapaments de persones mitjançant maquinària
- Els derivats per interferències amb conduccions enterrades
- Inundació
- Cops per objectes

##### 7.1.1.2. *Peces de protecció personal recomanables*

- Casc de polietilè
- Màscara antipols amb filtre mecànic recanviable
- Ulleres antipols
- Cinturó de seguretat (Classe A,B, o C)
- Guants de cuir
- Botes de seguretat
- Botes de goma
- Roba de treball
- Vestit per a ambients humits o plujosos
- Protectors auditius

##### 7.2. *REBLIMENTS DE TERRES*

Si existeix homologació expressa del Ministeri de Treball i S.S., les peces de protecció personal a utilitzar en aquesta obra, estaran homologades.



AJUNTAMENT DE SALOU  
S.T.M. ENGINYERIA

P-1360

PROJECTE SIMPLIFICAT PER A LA MILLORA I AMPLIACIÓ DELS CARRILS BICI A DIFERENTS SECTORS DE SALOU.

#### 7.2.1. *Riscos detectables més comuns*

- Sinistres de vehicles per excés de càrrega o mal manteniment
- Caigudes de persones des de les caixes o carrosseries dels vehicles
- Interferències entre vehicles per falta de direcció o senyalització a les maniobres
- Atropellament de persones
- Volcament de vehicles durant descàrregues en sentit de retrocés
- Accidents per conducció sobre terrenys entollats, sobre terrenys fangats.
- Vibracions sobre les persones
- Soroll ambiental

#### 7.2.2. *Peces de protecció personal recomanables*

- Casc de polietilè
- Botes de seguretat
- Màscara antipols amb filtre mecànic reconviuable
- Guants de cuir
- Cinturó antivibratori
- Roba de treball

### 7.3. *TREBALLS DE MANIPULACIÓ AMB FORMIGÓ*

#### 7.3.1. *Riscos detectables més comuns:*

- Caiguda de persones i/o objectes al mateix nivell.
- Caiguda de persones i/o objectes a diferent nivell.
- Caiguda de persones i/o objectes al buit.
- Enfonsament d'encofrats.
- Ruptura o rebentada d'encofrats.
- Caiguda d'encofrats trepadors.
- Trepitjades sobre objectes punxants.
- Trepitjades sobre superfícies de trànsit.
- Les derivades de treballs sobre sòls humits o mullats.
- Contactes amb el formigó (dermatitis per ciments).
- Fallida d'estrebades.
- Corriment de terres.
- Els derivats de l'execució de treballs sota circumstàncies meteorològiques adverses.
- Atrapaments.
- Vibracions per maneig d'agulles vibrants.
- Soroll ambiental.
- Electrocutió. Contactes elèctrics.

### 7.4 *OFICIS, UNITATS ESPECIALS I MUNTATGES*

#### 7.4.1. *SUBBASES, BASES I AGLOMERAT*

##### 7.4.1.1. *Riscos detectables més comuns*

- Atropellaments per maquinària i vehicles.
- Atrapaments per maquinària i vehicles.
- Col·lisions i bolcaments.
- Interferències amb línies d'alta tensió.
- Intoxicació per utilització de productes bituminosos.
- Esquitxades.
- Pols.
- Sorolls.

#### 7.4.2. *ACABAMENTS*

##### 7.4.2.1. *Riscos detectables més comuns*

- Atropellaments per maquinària i vehicles.
- Atrapaments.
- Col·lisions i bolcaments.
- Caigudes d'altura.
- Caiguda d'objectes.
- Talls i cops.

### 7.5. *RISCOS PRODUITS PER AGENTS ATMOSFÈRICS*

### 7.6. *RISCOS ELÈCTRICS*



AJUNTAMENT DE SALOU  
S.T.M. ENGINYERIA

P-1360  
PROJECTE SIMPLIFICAT PER A LA MILLORA I AMPLIACIÓ DELS CARRILS BICI A DIFERENTS SECTORS DE SALOU.

7.7. *RISCOS D'INCENDIS*

7.8. *RISCOS DE DANYS A TERCERS*

Són els riscos produïts per enllaços amb camins i accessos derivats de l'obra, fonamentalment per circulació de vehicles, a l'haver de realitzar desviaments provisionals i passos alternatius.

Els camins actuals que creuen el terreny de la futura obra comporten un risc, degut a la circulació de persones alienes, una vegada iniciats els treballs.

7.8.1. *Riscos detectables més comuns*

- Atropellaments per circulació de maquinària en vies públiques.
- Danys per irrupció descontrolada de persones no autoritzades en el recinte de l'obra.

Salou, febrer del 2021  
L'Enginyera Tècnica d'Obres Públiques



M. Carme Hernández Travé



AJUNTAMENT DE SALOU  
S.T.M. ENGINYERIA

P-1360

PROJECTE SIMPLIFICAT PER A LA MILLORA I AMPLIACIÓ DELS CARRILS BICI A DIFERENTS SECTORS DE SALOU.

## **ESTUDI BÀSIC DE SEGURETAT I SALUT**

### **PLÀNOLS**



AJUNTAMENT DE SALOU  
S.T.M. ENGINYERIA

P-1360

PROJECTE SIMPLIFICAT PER A LA MILLORA I AMPLIACIÓ DELS CARRILS BICI A DIFERENTS SECTORS DE SALOU.

## ESTUDI DE SEGURETAT I SALUT PROTECCIONS PERSONALS

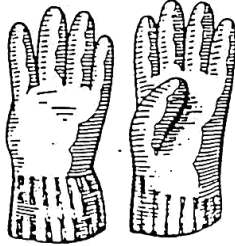

### TIPUS DE GUANTS DE PROTECCIÓ

- CUIR
- AÏLLANTS
- MANYOPLES
- CUIR REFORÇAT

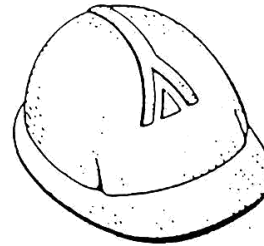

### TIPUS DE CASCS DE PROTECCIÓ

- CASC PROTECTOR



### TIPUS DE BOTES DE PROTECCIÓ

- PLANTILLA DE YUTE, PUNTERA D'ACER DE 1,8 mm DE GRUIX.
- PUNTERA D'ACER DE 1,8 mm DE GRUIX, PLANTILLA D'ACER DE 0,50 mm DE GRUIX, PUNTERA DE GOMA EXTERIOR.

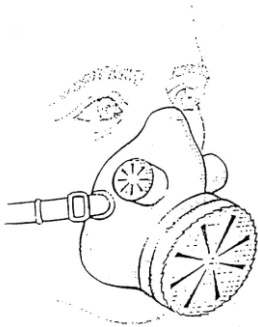

### TIPUS DE MASCARETES DE PROTECCIÓ.

- MASCARETA DE PROTECCIÓ RESPIRATÒRIA CONTRA POLS I PARTÍCULES FINES PER A LA PREVENCIÓ D'ENFERMETATS.
- FILTRE QUÍMIC PER A PROTEGIR CONTRA VAPORS ORGÀNICS, COMPOSTOS A BASE D'ESMALTS I VERNISOS, LAQUES I PINTURES. NO HAN D'ESSER UTILITZATS EN ATMÒSFERES DEFICIENTS D'OXÍGEN.

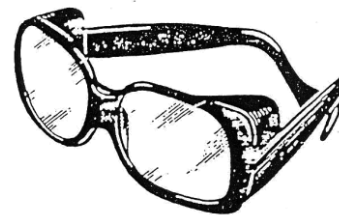

### TIPUS D'ULLERES DE PROTECCIÓ

- DIFERENTS TIPUS D'ULLERES DE PROTECCIÓ



AJUNTAMENT DE SALOU  
S.T.M. ENGINYERIA

P-1360  
PROJECTE SIMPLIFICAT PER A LA MILLORA I AMPLIACIÓ DELS CARRILS BICI A DIFERENTS SECTORS DE SALOU.

### ESTUDI DE SEGURETAT I SALUT PROTECCIONS COL·LECTIVES

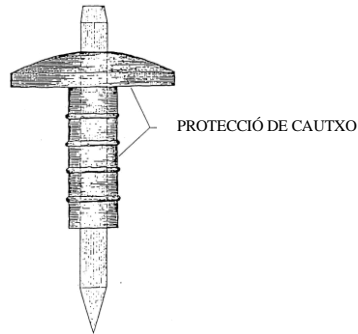

#### TOPALL PER A VEHICLES AUTOMÒVILS

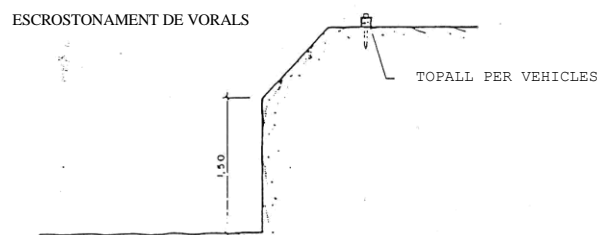
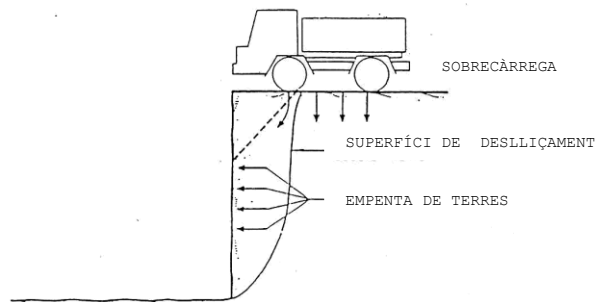
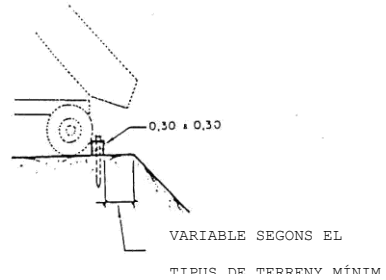
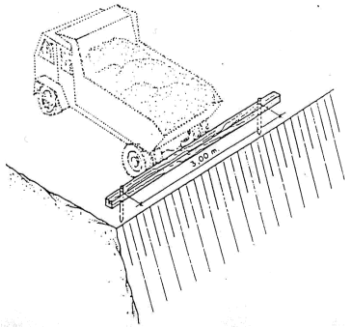



AJUNTAMENT DE SALOU  
S.T.M. ENGINYERIA

P-1360  
PROJECTE SIMPLIFICAT PER A LA MILLORA I AMPLIACIÓ DELS CARRILS BICI A DIFERENTS SECTORS DE SALOU.

## ESTUDI DE SEURETAT I SALUT SENYALITZACIÓ



FLETXA INDICADORA

CON DE BALISAMENT

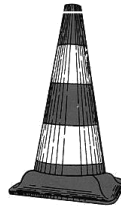

TANCA DE SEURETAT

CINTA DE BALISAMENT



CORDÓ DE BALISAMENT



BALISSA

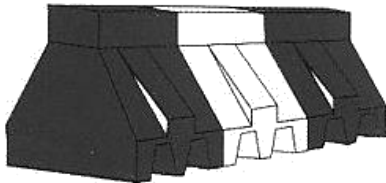
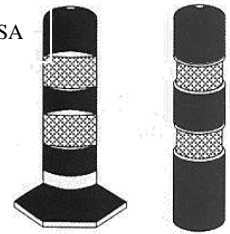

BARRERA DE PLÀSTIC,  
REOMPLIBLE D'AIGUA O ARENA

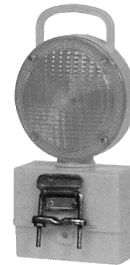

BALISA INTERMITENT

SEMÀFORS TRICOLOR PER A OBRES

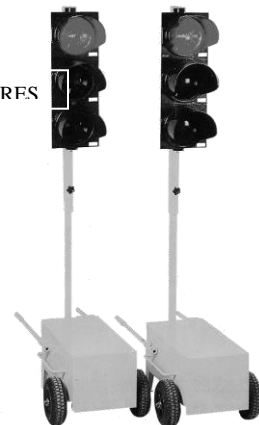

CORDÓ PORTA-LÀMPADES DE PLÀSTIC





AJUNTAMENT DE SALOU  
S.T.M. ENGINYERIA

P-1360  
PROJECTE SIMPLIFICAT PER A LA MILLORA I AMPLIACIÓ DELS CARRILS BICI A DIFERENTS SECTORS DE SALOU.

**ESTUDI DE SEGURETAT I SALUT**  
*SENYALITZACIÓ*  
**SUPORTS PER A SENYALS**

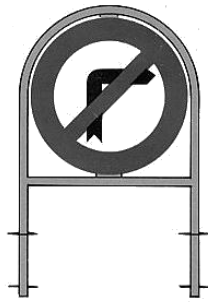

DOBLE ANCORATGE



BARANA DE TUB RODÓ

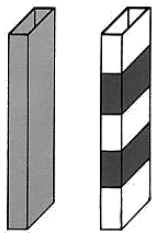

PAL RECTANGULAR

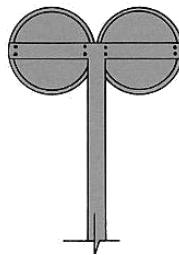

PALS EN CREU

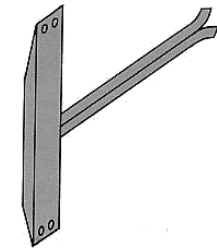

MÈNSULA

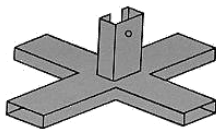

CREUETA PER A PAL MÒBIL

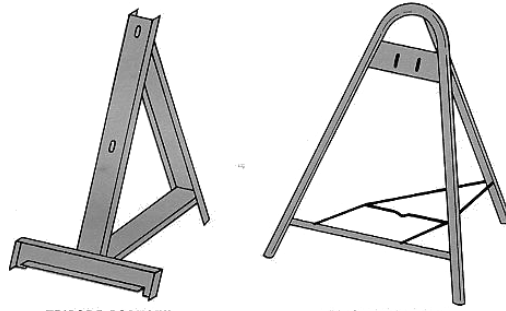

TRÍPODE PORTÀTIL





AJUNTAMENT DE SALOU  
S.T.M. ENGINYERIA

P-1360  
PROJECTE SIMPLIFICAT PER A LA MILLORA I AMPLIACIÓ DELS CARRILS BICI A DIFERENTS SECTORS DE SALOU.

## ESTUDI DE SEGURETAT I SALUT SENYAL

SENYALITZACIÓ DE SEGURETAT  
A LES OBRES  
SENYALS D'ADVERTIMENT DE PERILL

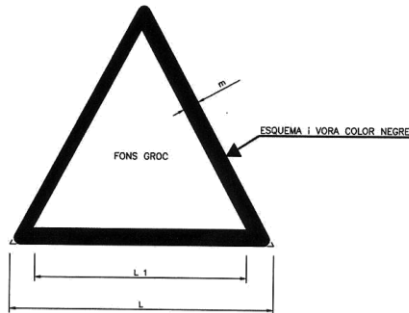

COORDENADES		
L	L <sub>1</sub>	m
594	492	30
420	348	21
297	246	15
210	174	11
148	121	8
105	87	5



RISC D'INCENDI



CAIGUDES A MATEIX NIVELL

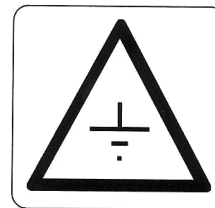

TERRES ABOCADES

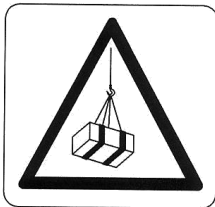

RISC DE CARREGUES SUSPESES



RISC DE CORROSIÓ

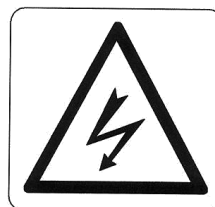

RISC ELÈCTRIC



CAIGUDA D'OBJECTES



ESLLAVISSADES



MÀQUINA PESANT EN MOVIMENT



RISC DE CARREGUES SUSPESES



CAIGUDES A DIFERENT NIVELL



AJUNTAMENT DE SALOU  
S.T.M. ENGINYERIA

P-1360  
PROJECTE SIMPLIFICAT PER A LA MILLORA I AMPLIACIÓ DELS CARRILS BICI A DIFERENTS SECTORS DE SALOU.

## ESTUDI DE SEURETAT I SALUT SENYALITZACIÓ

SENYALS DE PRESCRIPCIÓ, IMPERATIVES I DE PERILL

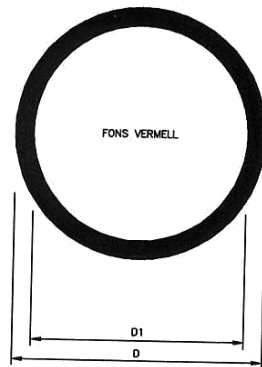

DIMENSIONS EN mm		
D	D <sub>1</sub>	m
594	534	30
420	378	21
297	267	15
210	188	11
148	132	8
105	95	5



NO CONNECTAR S'ESTA TREBALLANT



NO MANIOBRAR TREBALLS EN TENSIO

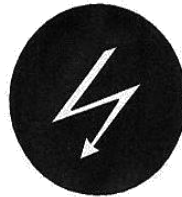

RISC ELÈCTRIC



RISC D'INCENDI



RISC DE CORROSIÓ



RISC ELÈCTRIC

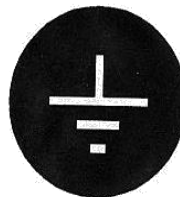

TERRES NO COMPACTES



RISC ELÈCTRIC



AJUNTAMENT DE SALOU  
S.T.M. ENGINYERIA

P-1360

PROJECTE SIMPLIFICAT PER A LA MILLORA I AMPLIACIÓ DELS CARRILS BICI A DIFERENTS SECTORS DE SALOU.

## ESTUDI DE SEGURETAT I SALUT

### PLEC DE CONDICIONS

#### 1. DISPOSICIONS LEGALS D'APLICACIÓ

Són d'obligat compliment les disposicions contingudes a:

- Decret de 31 de general de 1940 que aprova el reglament de Seguretat i Salut en el Treball.
- Ordre de 26 d'agost de 1940 per la qual es dicten normes per a la il·luminació de centres de treball.
- Decret de 26 de juliol de 1957 pel qual es fixen els treballs prohibits a dones i menors.
- Decret 1156/1960, de 2 de juny, pel qual es prohibeixen els treballs nocturns a menors de divuit anys.
- Decret 2414/1961, de 30 de novembre, pel qual s'aprova el Reglament d'Activitats Molestes, Insalubres, Nocives i Perilloses.
- Decret 1466/1962, de 22 de juny, pel qual es modifica i amplia el reglament de Policia Minera i Metal·lúrgica en les seves disposicions en matèria d'explosius.
- Ordre de 15 de març de 1963 per la qual s'aprova una Instrucció que dicta normes complementàries per a l'aplicació del Reglament d'Activitats Molestes, Nocives i Perilloses.
- Decret 416/1964, de 6 de juny, sobre instal·lacions elèctriques en mineria.
- Decret 3494/1964, de 5 de novembre, pel qual es modifiquen determinats articles del Reglament d'Activitats Molestes, Insalubres, Nocives i Perilloses, aprovat per Decret de 30 de novembre de 1961.
- Decret 3151/1968, de 28 de novembre, pel qual s'aprova el Reglament de Línies Elèctriques Aèries d'Alta Tensió.
- Ordre de 30 de juliol de 1970 per la qual s'aprova l'Ordenança de Treball per les indústries de producció, transformació, transports, transmissió i distribució d'energia elèctrica.
- Ordre de 9 de març de 1971 per la qual s'aprova l'Ordenança General de Seguretat i Salut en el Treball.
- Decret 423/1971, d'11 de març, pel qual es regula la constitució, composició i funcions dels Comitès de Seguretat i Salut en el Treball.
- Decret 2413/1973, de 20 de setembre, pel qual s'aprova el Reglament Electrotècnic per a Baixa Tensió.
- Ordre de 31 d'octubre de 1973 per la qual s'aproven les Instruccions Complementàries denominades Instruccions MI-BT, amb arranjament al dispostat en el Reglament Electrotècnic per a Baixa Tensió.
- Resolució de 30 d'abril de 1974, de la Direcció General de l'Energia, per la que es regula el dispostat en el vigent Reglament Electrotècnic per a Baixa Tensió, en relació amb la mesura d'aïllament de les instal·lacions elèctriques.
- Ordre de 17 de maig de 1974 per la qual es regula l'homologació de mitjans de protecció personal dels treballadors.
- Decret 2065/1974, de 30 de maig, pel qual s'aprova el text refós de la Llei General de la Seguretat Social.
- Ordre de 19 de desembre de 1977 per la qual es modifica la Instrucció Complementària MI-BT 025 del vigent Reglament Electrotècnic per a Baixa Tensió.
- Constitució Espanyola de 27 de desembre de 1978.
- Llei 8/1980, d'1 de març, de l'Estatut dels Treballadors.
- Ordre de 28 de juliol de 1980 per la qual es modifica la Instrucció MI-BT 040 aprovada per Ordre de 31 d'octubre de 1973 pel que fa a la concessió a Entitats del Títol d'Instal·lador Autoritzat.
- Ordre de 30 de setembre de 1980 per la qual es disposa que les normes UNE que s'esmenten siguin considerades com a d'obligat compliment, incloent-les a la Instrucció MI-BT 044 del Reglament Electrotècnic per a Baixa Tensió.
- Reial Decret 3275/1982, de 12 de novembre, sobre condicions tècniques i garanties de seguretat a centrals elèctriques, subestacions i centres de transformació.
- Ordre de 23 de maig de 1983 per la qual es modifica la classificació sistemàtica de les Normes Tecnològiques de l'Edificació, NTE, continguda a l'annex del Decret 3565/1972, de 23 de desembre.
- Ordre d'11 de juliol de 1983 per la qual es modifiquen les Instruccions Tècniques Complementàries MI-BT-008 i MI-BT-044 del Reglament Electrotècnic per a Baixa Tensió i es declaren d'obligat compliment diverses normes UNE relatives a la utilització de material elèctric en atmosferes potencialment explosives i a l'enllumenat d'emergència.
- Reial Decret 2001/1983, de 28 de juliol, sobre regulació de la jornada de treball, jornades especials i descansos.
- Ordre de 5 d'abril de 1984 per la qual es modifiquen les Instruccions Tècniques Complementàries MI-BT-025 i MI-BT-044 del Reglament Electrotècnic per a Baixa Tensió.
- Resolució de 30 d'abril de 1984 sobre verificació de les instal·lacions elèctriques abans de la seva posada en servei.
- Reial Decret 84/1990, de 19 de gener, pel qual s'implanta l'obligatorietat de la inclusió d'un estudi de seguretat i salut en el treball en els projectes d'edificació i obres públiques.
- Reial Decret 1495/1986, de 26 de maig, pel qual s'aprova el Reglament de seguretat a les màquines.
- Ordre de 20 de setembre de 1986 per la qual s'estableix el model de llibre d'incidències corresponents a les obres en les quals sigui obligatori un estudi de seguretat i salut en el treball.
- Ordre de 31 d'agost de 1987 sobre senyalització, defensa, neteja i determinació d'obres fixes en vies fora de poblat.



AJUNTAMENT DE SALOU  
S.T.M. ENGINYERIA

P-1360

PROJECTE SIMPLIFICAT PER A LA MILLORA I AMPLIACIÓ DELS CARRILS BICI A DIFERENTS SECTORS DE SALOU.

- Ordre de 16 de desembre de 1987 per la qual s'estableixen models per a la notificació d'accidents de treball i es donen instruccions per a la seva complimentació i tramitació.
- Llei 8/1988, de 7 d'abril sobre infraccions i sancions d'ordre social.
- Codi de la circulació.
- Conveni Col·lectiu Provincial de la Construcció de la província en la qual s'ha de construir l'obra.
- Reial Decret 164/1985 d'1 d'agost. Pel qual s'ordenen les activitats de normalització i certificació.
- Ordre del Ministeri d'Indústria i Energia de 26 de novembre de 1986. Designació de A.E.N.O.R., com a entitat coneguda.
- Homologació de peces de protecció personal del Ministeri de Treball i Seguretat Social:
- Norma Tècnica Reglamentària M.T.1- Cascos de seguretat no metàl·lics.
- Norma Tècnica Reglamentària M.T.2 - Protectors auditius.
- Norma Tècnica Reglamentària M.T.3 - Pantalles per a soldadors.
- Norma Tècnica Reglamentària M.T.5 - Calçat de seguretat.
- Norma Tècnica Reglamentària M.T.7 i 8 - Equips de protecció personal de vies respiratòries.
- Norma Tècnica Reglamentària M.T.13, 21 i 22 - Cinturons de seguretat.
- Norma Tècnica Reglamentària M.T. 16 i 17 - Ulleres de seguretat.
- Norma Tècnica Reglamentària M.T. 26 - Aïllament de seguretat en eines manuals.
- Norma Tècnica Reglamentària M.T. 27 - Botes impermeables.
- Norma Tècnica Reglamentària M.T. 28 - Dispositius de caiguda.

## 2. **NORMES O MESURES PREVENTIVES TIPUS**

### 2.1. **REBLIMENTS DE TERRES**

- Tot el personal que manegi els camions, serà especialista en el maneig d'aquests vehicles, estant en possessió de la documentació de capacitat acreditativa.
- Tots els vehicles seran revisats periòdicament.
- Es prohibeix sobrecarregar els vehicles per sobre de la càrrega màxima admissible, que portaran sempre escrita de forma llegible.
- Tots els vehicles de transport de material empleats especificaran clarament la "Tara" i la "càrrega màxima".
- Es prohibeix el transport de personal fora de la cabina de conducció i/o en nombre superior als seients existents a l'interior.
- Es regaran periòdicament els llocs de treballs, les càrregues i caixes de camió, per evitar les polsegures.
- Totes les maniobres d'abocament en retrocés seran dirigidges pel cap de colla, Cap d'equip, Encarregat o vigilant de seguretat).
- Es prohibeix la permanència de persones en un radi no inferior als 5 m, en torn a les compactadores i piconadores en funcionament.
- Tots els vehicles emprats en aquesta obra, per les operacions de rebliment i compactació seran dotats de botzina automàtica de marxa enrera.
- Els vehicles utilitzats estan dotats de la pòlissa d'assegurança amb responsabilitat civil limitada.
- Els conductors de qualsevol vehicle provist de cabina tancada, queden obligats a utilitzar el casc de seguretat per a abandonar la cabina a l'interior de l'obra.

### 2.2. **TREBALLS DE MANIPULACIÓ AMB FORMIGÓ**

#### A) Mesures preventives referides a la forma de posada en obra i abocament del formigó:

- Abocament amb cubilot (galledes o catúfols).
- Bombament de formigó.

#### B) Mesures preventives per l'abocament, durant:

- El formigonat de fonaments (sabates i banquetes)
- El formigonat de murs.

#### A.1) Abocaments mitjançant cubilots (galledes o catúfols)

- Es prohibeix carregar la galleda per sobre de la càrrega màxima admissible de la grua que el sustenta.
- Es senyalitzarà mitjançant una traça horitzontal, executada amb pintura color groc, el nivell màxim d'ompliment del cub per no sobrepassar la càrrega admissible.
- Es senyalitzarà mitjançant línies a terra, (o corda de banderoles) les zones batudes pel cub.
- L'apertura del cub per a abocament s'executarà exclusivament accionant la palanca, amb les mans protegides amb guants impermeables.
- Es procurarà no copejar amb galleda els encofrats ni les estrebades.
- Del cub (o cubilot) penjaran caps de guia per ajut a la seva correcta posició d'abocament. Es prohibeix guiar-lo o rebre'l directament, en prevenció de caigudes per moviment pendular del cub.



AJUNTAMENT DE SALOU  
S.T.M. ENGINYERIA

P-1360

PROJECTE SIMPLIFICAT PER A LA MILLORA I AMPLIACIÓ DELS CARRILS BICI A DIFERENTS SECTORS DE SALOU.

#### A.2) Abocaments de formigó mitjançant bombament

- L'equip encarregat del maneig de la bomba de formigó estarà especialitzat en aquest treball.
- La canonada de la bomba de formigonat, es recolzarà sobre cavallets, suportant les parts susceptibles de moviment.
- La mànega terminal d'abocament, serà governada per un mínim a la vegada de dos operaris, per evitar les caigudes per moviment incontrolat de la mateixa.
- Abans de l'inici del formigonat d'una determinada superfície (un forjat o lloses per exemple), s'establirà un camí de taulons segur sobre els quals es puguin recolzar el operaris que governen l'abocat amb la mànega.
- El maneig, muntatge i desmuntatge de la canonada de la bomba de formigonat, serà dirigit per un operari especialista, per evitar accidents per "taps" i "sobreprensions" internes.

**NOTA:** És imprescindible evitar "engargussos" o "taps" interns de formigó; procuri evitar els colzes de radi reduït. Després d'acabat el bombament, es rentarà i netejarà l'interior de les canonades d'impulsió del formigó.

- Abans d'iniciar el bombament de formigó s'haurà de preparar el conducte (greixar les canonades) evitant les masses de morter de dosificació, per a evitar l'ennuegament o taps.
- Es prohibeix introduir o accionar la pilota de neteja sense abans instal·lar la "reixeta" de recollida a la sortida de la mànega després del recorregut total del circuit. En cas de detenció de la bola, es paralarà la màquina. Es reduirà la pressió a zero i es desmuntarà a continuació la canonada.
- Els operaris, marrant la mànega terminal abans d'iniciar el pas de la pilota de neteja, a elements sòlids, apartant-se del lloc abans d'iniciar-se el procés.
- Es revisaran periòdicament els circuits d'oli de la bomba de formigonat, complimentant el llibre de manteniment que serà presentat a requeriment de la Direcció Facultativa.

#### B) Normes o mesures preventives tipus d'aplicació durant el formigonat de murs

- L'accés a l'extradós del mur (espai comprès entre l'encofrat extern i el talús del buidat), s'efectuarà mitjançant escales de mà. Es prohibeix l'accés "escalant l'encofrat", per ser una acció insegura.
- Abans de l'inici del formigonat, el cap de colla (o encarregat), revisarà el bon estat de seguretat dels encofrats en prevenció de rebentades i vessades.
- Abans de l'inici del formigonat, i com a rematada dels treballs d'encofrat, s'haurà construït la plataforma de treball de coronació del mur des de la qual ajudar a les tasques d'abocat i vibrat.
- S'establirà a una distància mínima de 2 m, (com a norma general), forts topalls de final de recorregut, pels vehicles que hagin d'aproximar a la vora dels talussos del buidat, per a abocar el formigó (Dumper, camió, formigonera).
- L'abocament del formigó a l'interior de l'encofrat es farà repartint-se uniformement al llarg del mateix, per tongades regulars, per evitar les sobrecàrregues puntuals que puguin deformar o rebentar l'encofrat.

**NOTA:** El desencofrat de l'extradós del mur (zona compresa entre aquest i el talús del buidat) s'efectuarà, el més ràpidament possible, per a no alterar l'estrebada si n'hi hagués, o l'estabilitat del talús natural.

### 2.3. PREVENCIÓ DE RISCOS DE DANYS A TERCERS

Per evitar els danys a tercers, tant a terra com al mar, es prendran les següents mesures de protecció:

- Tanques de limitació i protecció, balises lluminoses i cartells de prohibit el pas a:
  - \* Possibles demolicions.
  - \* Zones de treball amb camins i carreteres.
  - \* Zones de maquinària.
  - \* Rases.
  - \* Zones d'aplec.
  - \* Instal·lacions i locals.
- Senyalització de trànsit i balises lluminoses a:
  - \* Carrers d'accés a zones de treball.
  - \* Carrers on es treballa i s'interfereix amb la circulació.
  - \* Desviaments per obres, etc.
  - \* Riscos de les zones de treball que generen pols o que pot interferir a tercers.



AJUNTAMENT DE SALOU  
S.T.M. ENGINYERIA

P-1360

PROJECTE SIMPLIFICAT PER A LA MILLORA I AMPLIACIÓ DELS CARRILS BICI A DIFERENTS SECTORS DE SALOU.

### **3. SERVEIS DE PREVENCIÓ**

#### *3.1 Servei Tècnic de Seguretat i Salut*

L'empresa constructora disposarà d'assessorament Tècnic de Seguretat i Salut com a ajut al Cap d'Obra.

Es disposarà de brigada de seguretat per instal·lació, manteniment i reparació de proteccions.

#### *3.2 Servei Mèdic*

L'empresa constructora disposarà d'un servei mèdic d'empresa, propi o mancomunat.

### **4. VIGILANT DE SEGURETAT I COMITÈ DE SEGURETAT I SALUT**

Es nomenarà Vigilant de Seguretat d'acord amb el previst a l'Ordenança General de Seguretat i Salut en el Treball.

Es constituirà el Comitè quan el nombre de treballadors superi el previst a l'Ordenança Laboral de Construcció o, en el seu cas, la que disposi el Conveni Col·lectiu provincial.

### **5. INSTAL·LACIONS MÈDIQUES**

Es dotarà a l'obra de farmàcies estratègicament distribuïdes i degudament dotades, que es revisaran periòdicament reposant el material ja consumit.

Haurà d'haver en els diferents llocs de treball, algun treballador que conegui les tècniques de socorrisme i primers auxilis impartint cursos en cas necessari.

### **6. INSTAL·LACIONS D'SALUT I BENESTAR**

L'obra disposarà de locals per a vestidors, serveis higiènics i menjador degudament dotats.

Els vestidors i els serveis, tindran com a mínim dos metres quadrats persona i els primers disposaran de taquilles individuals amb clau, seients i il·luminació.

El menjador amb una superfície d'aproximadament 1,2 m<sup>2</sup> per persona, disposarà de taules, seients, pica, rentavaixelles, escalfa menjars i il·luminació. Es disposarà de recipient per les escombraries.

Es ventilaran oportunament els locals, mantenint-los a més en bon estat de neteja i conservació per mitjà d'un treballador que podrà compatibilitzar aquest treball amb d'altres de l'obra.

### **7. PLA DE SEGURETAT I SALUT**

El contractista redactarà un Pla de Seguretat i Salut, adaptant a aquest Estudi i d'acord amb el seu Pla d'Obra, medis auxiliars i d'execució i mètodes de treball.

Els amidaments, qualitats i valors recollits en el pressupost d'estudi de Seguretat i Salut, podran ser modificats o substituïts per alternatives proposades pel contractista adjudicatari, sempre que això no suposi variació de l'import total.

El Pla de Seguretat i Salut haurà de ser presentat per la Direcció Facultativa, amb el corresponent informe, per a la seva aprovació pel Servei al que estarà adscrita l'obra.

Una còpia del pla, a efectes de coneixement i seguiment, serà entregada al Comitè de Seguretat i Salut i, en el seu defecte, als representants dels treballadors del centre de treball, els quals podran presentar, per escrit i de forma raonada, les suggerències i alternatives que s'estimin oportunes. Igualment, una còpia del mateix s'entregarà al Vigilant de Seguretat de l'obra.

El Pla de Seguretat i Salut serà un document d'obligada presentació davant de l'autoritat laboral encarregada de concedir l'autorització d'obertura del centre de treball, i estarà a disposició permanent de la Direcció Facultativa, la Inspecció Provincial de Seguretat i Salut per a realització de les funcions que legalment a cada u competeixen.

En el centre de treball es disposarà d'un llibre d'incidències amb finalitat de control i seguiment del Pla de Seguretat i Salut en l'obra, que serà facilitat pel Col·legi Professional que visi el projecte d'execució de l'obra o per l'Oficina de Supervisió de Projectes. El llibre constarà de fulls quadruplicats segons el RD 555/86.



AJUNTAMENT DE SALOU  
S.T.M. ENGINYERIA

P-1360  
PROJECTE SIMPLIFICAT PER A LA MILLORA I AMPLIACIÓ DELS CARRILS BICI A DIFERENTS SECTORS DE SALOU.

És responsabilitat del Contractista o Consultor, l'execució correcta de les mesures preventives fixades en el Pla de Seguretat i Salut, responant solidàriament de les conseqüències que es derivin de la inobservància de les mesures previstes en el pla.

Salou, febrer del 2021  
L'Enginyera Tècnica d'Obres Públiques



M. Carme Hernández Travé



AJUNTAMENT DE SALOU  
S.T.M. ENGINYERIA

P-1360  
*PROJECTE SIMPLIFICAT PER A LA MILLORA I AMPLIACIÓ DELS CARRILS BICI A DIFERENTS SECTORS DE SALOU.*

---

# PLÀNOLS

---



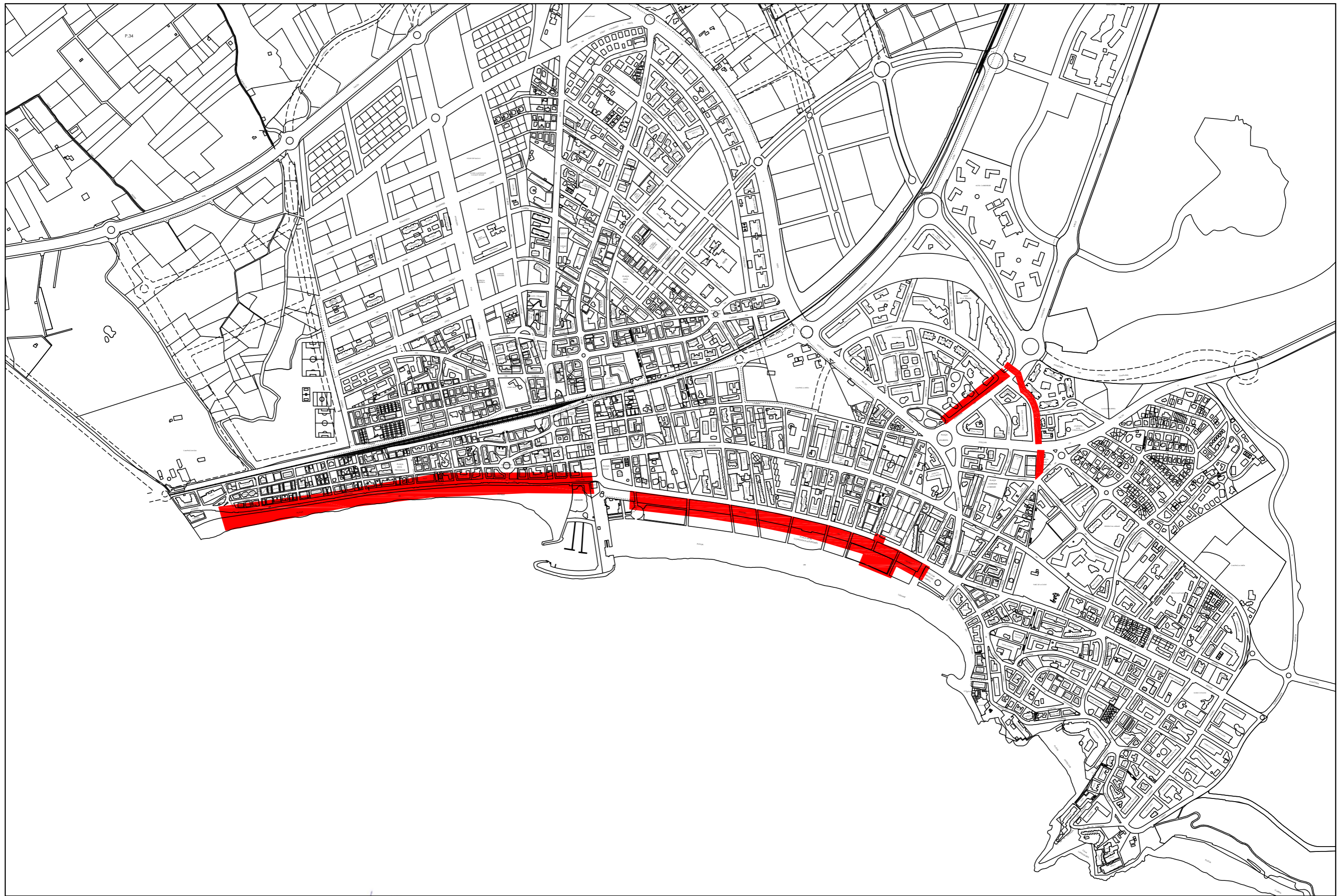

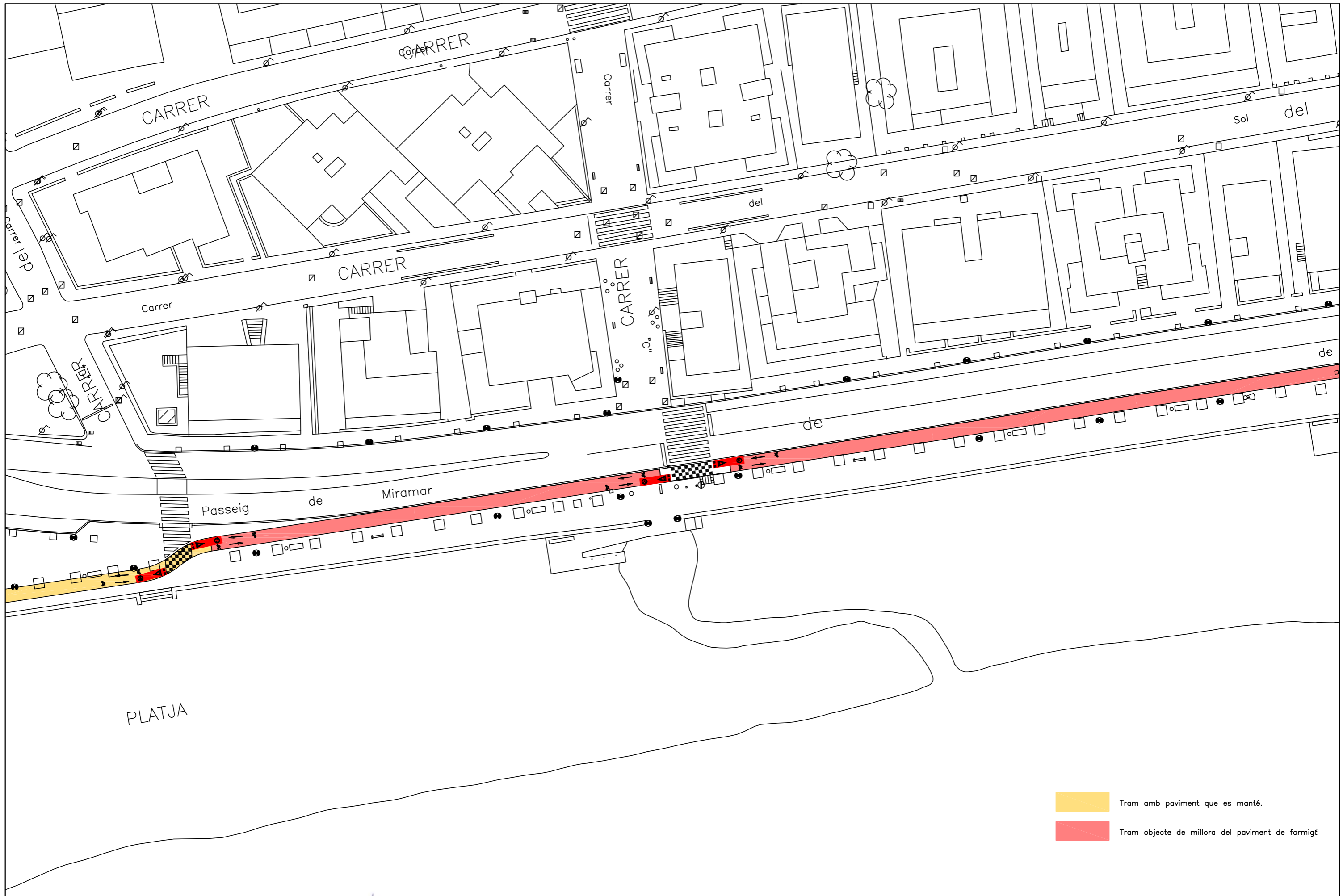

- Tram amb paviment que es manté.
- Tram objecte de millora del paviment de formigó

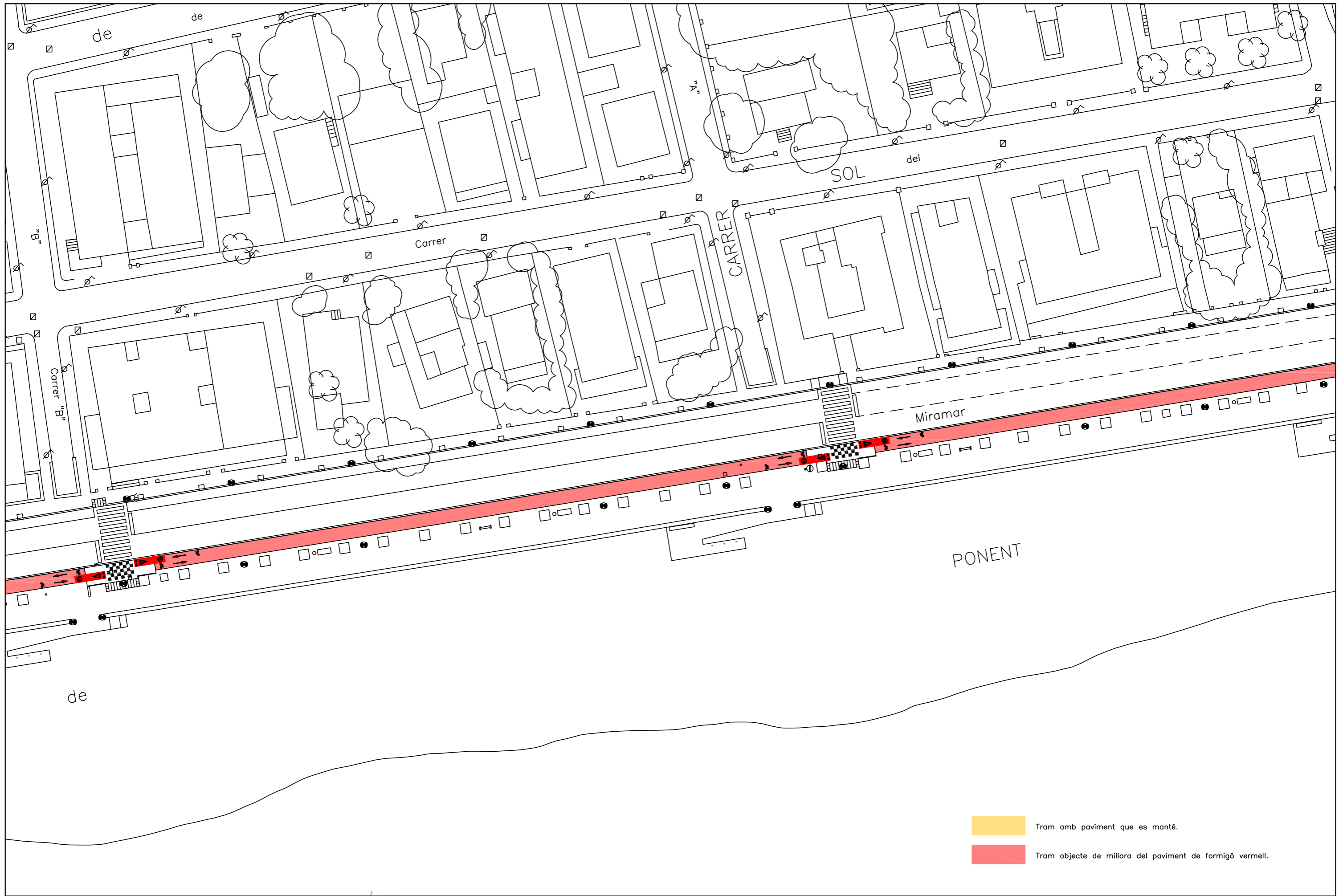



- Tram amb paviment que es manté.
- Tram objecte de millora del paviment de formigó vermell.



- Tram amb paviment que es manté.
- Tram objecte de millora del paviment de formigó vermell.



 Tram amb paviment que es manté.  
 Tram objecte de millora del paviment de formigó vermell.

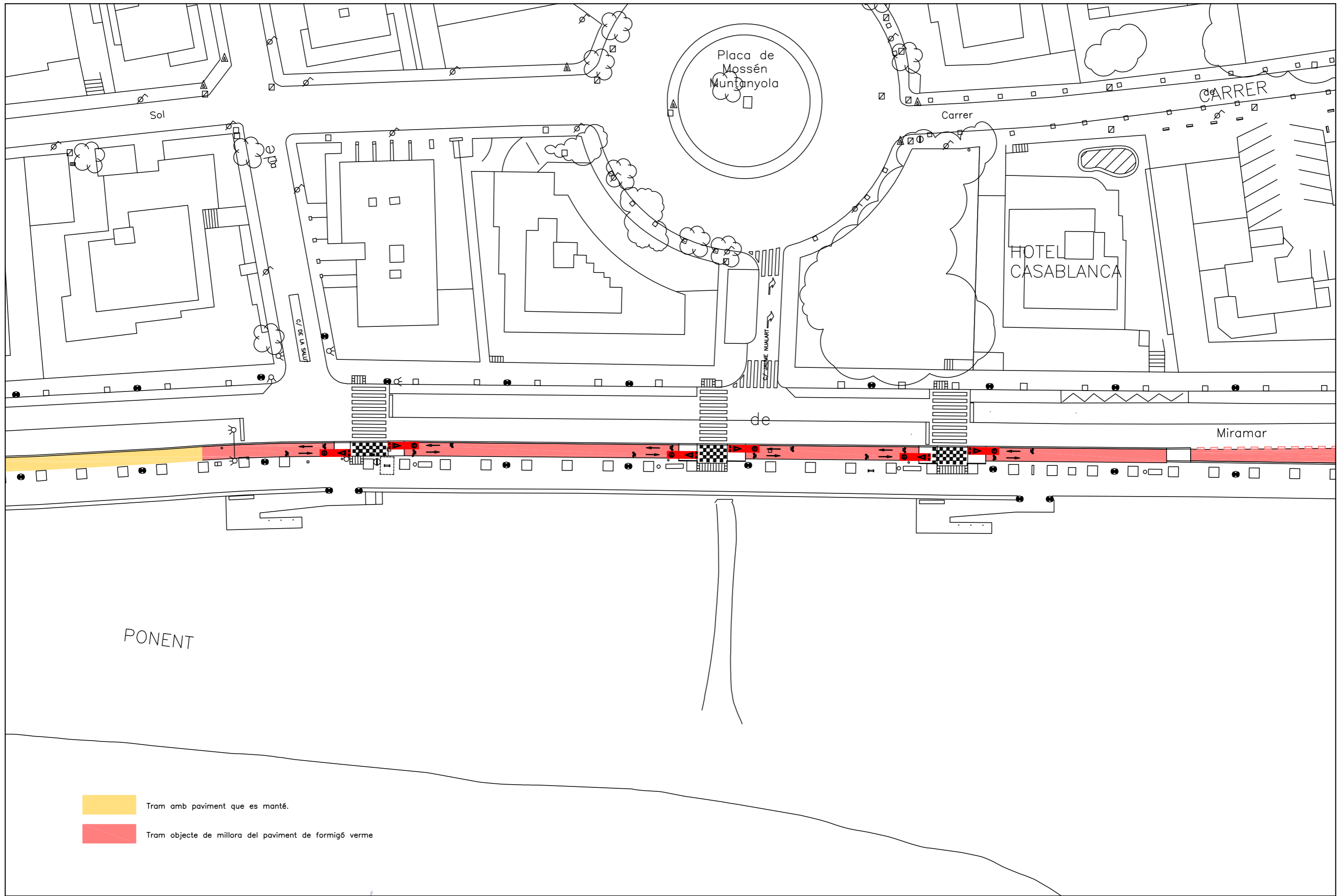

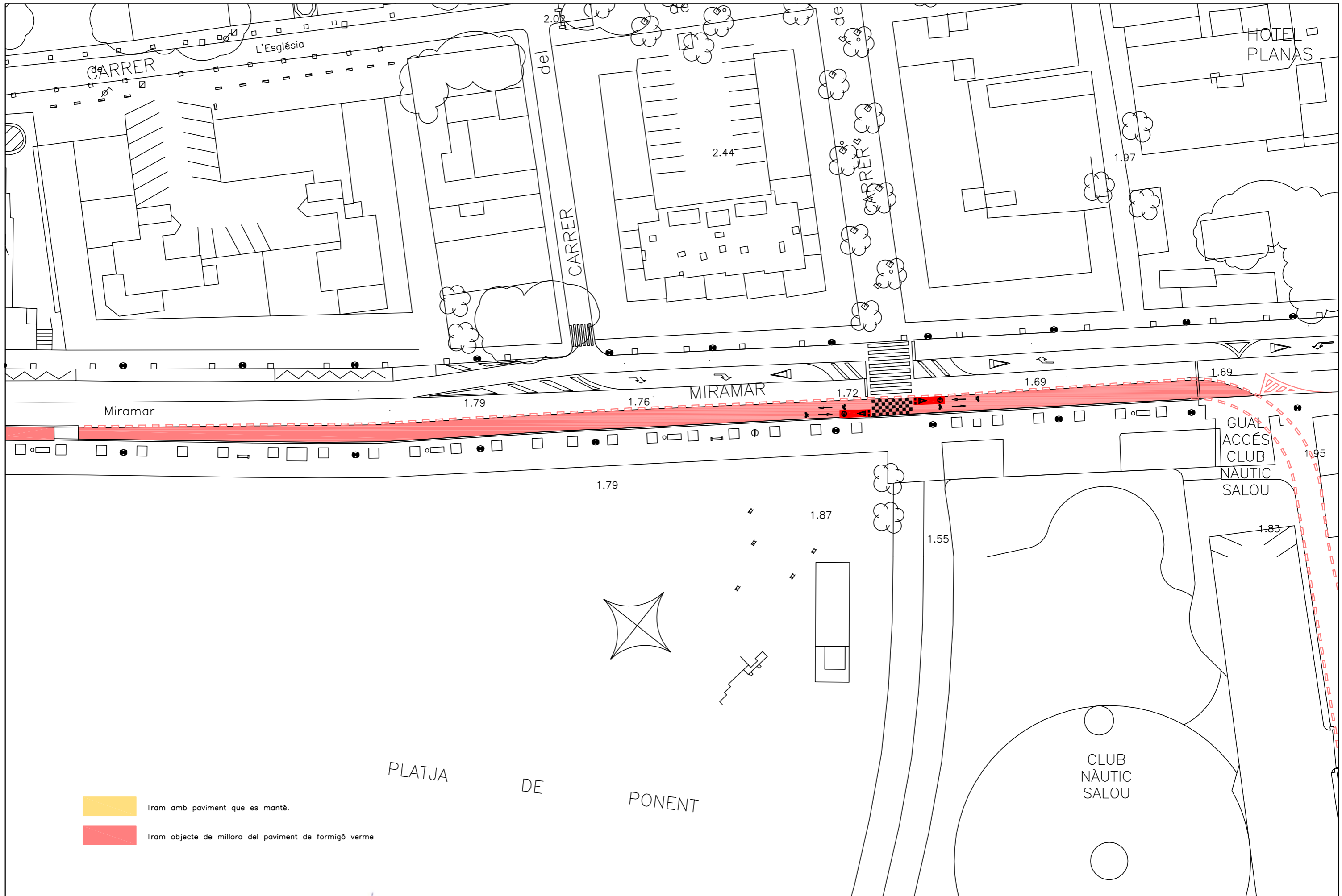

- Tram amb paviment que es manté.
- Tram objecte de millora del paviment de formigó verme

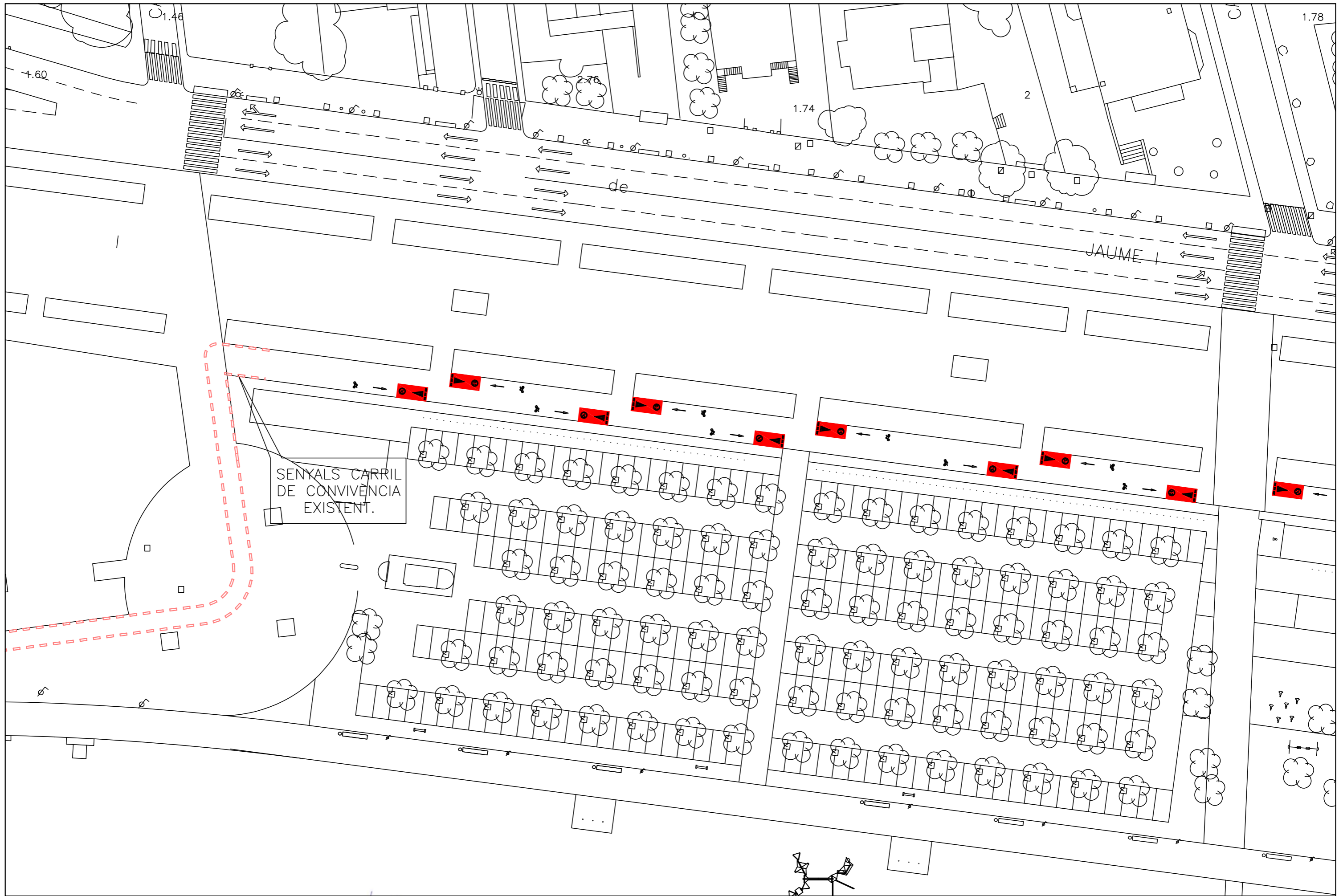



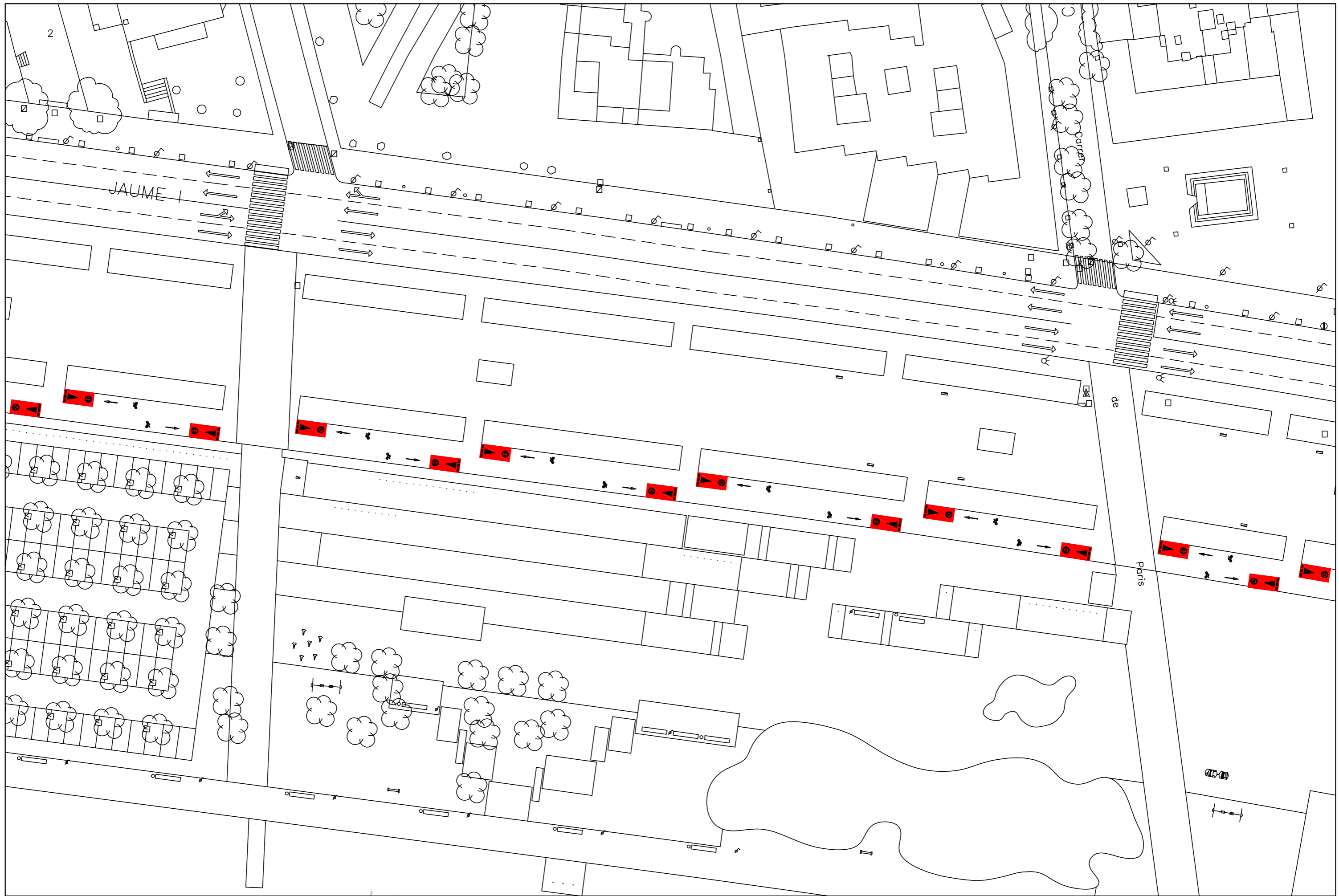

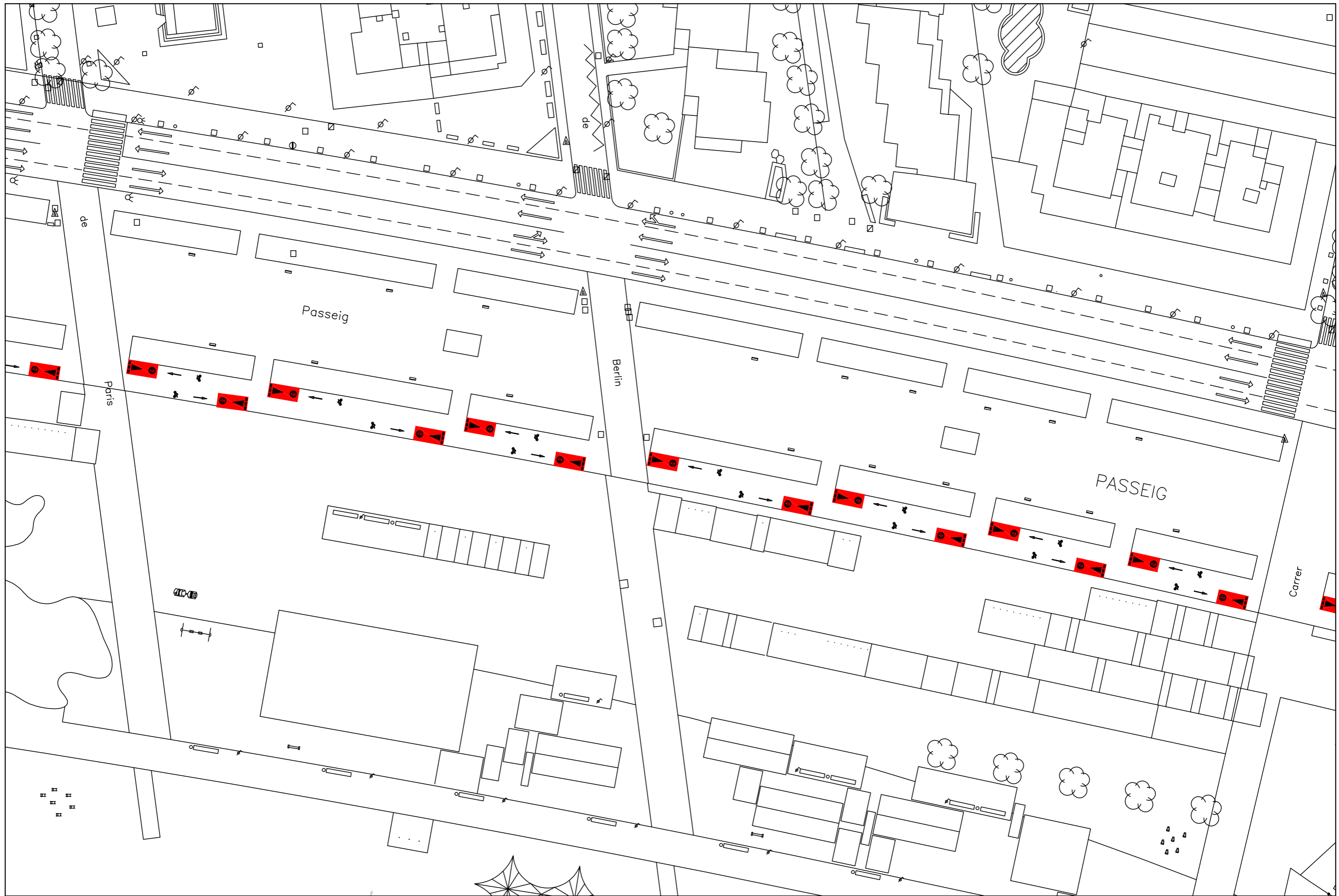

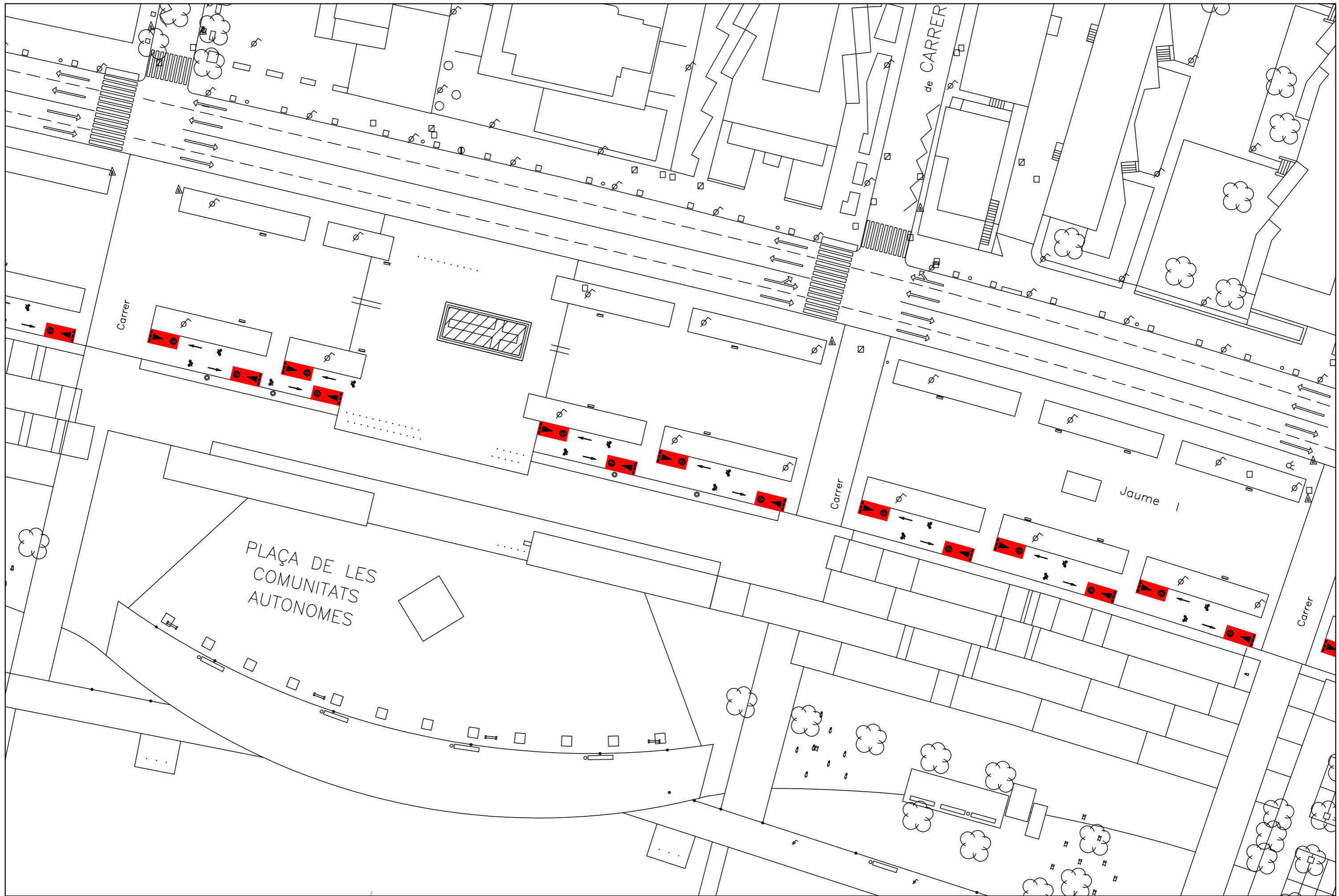

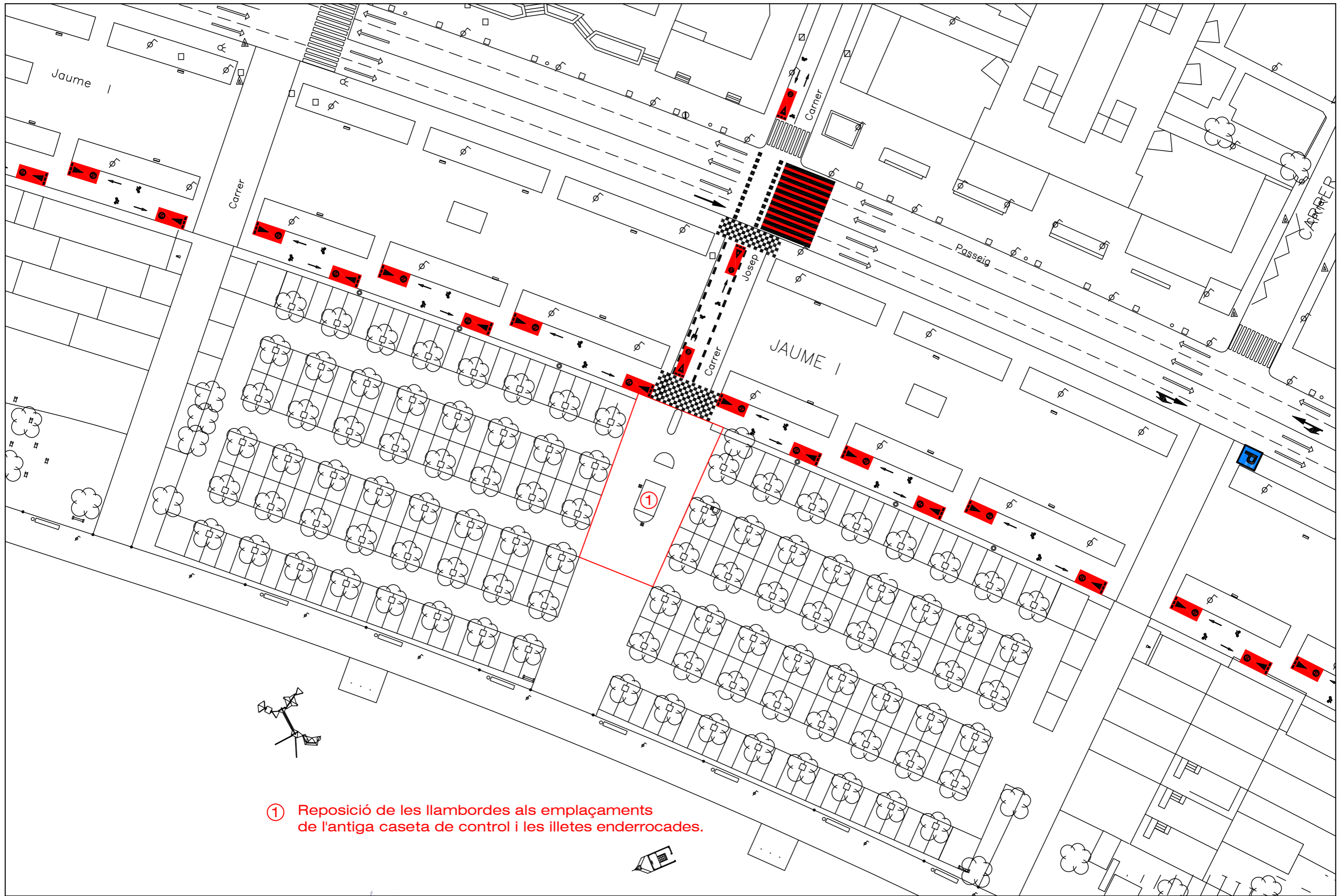

① Reposició de les llambordes als emplaçaments de l'antiga caseta de control i les illetes enderrocades.



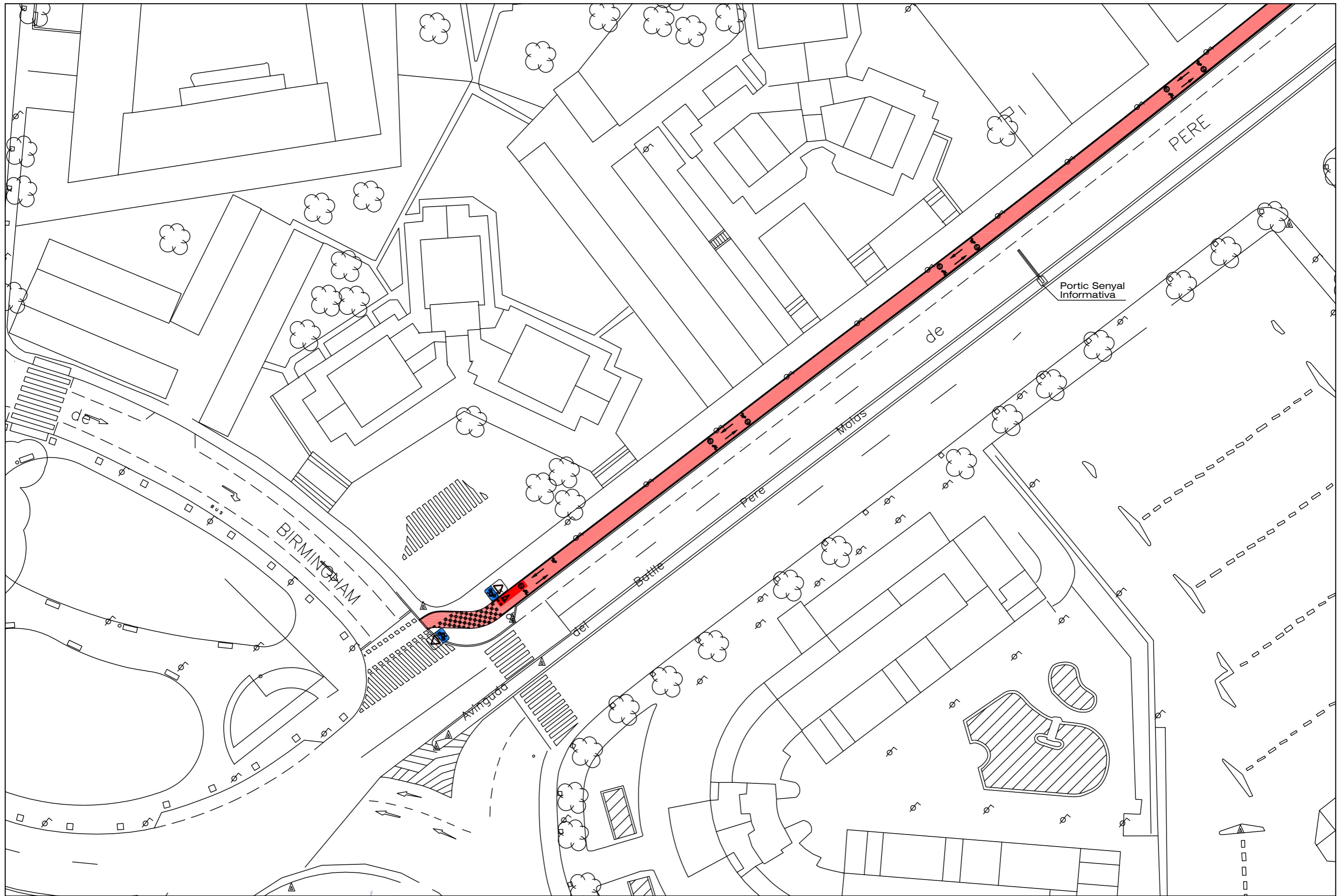

nts  
rrocades.

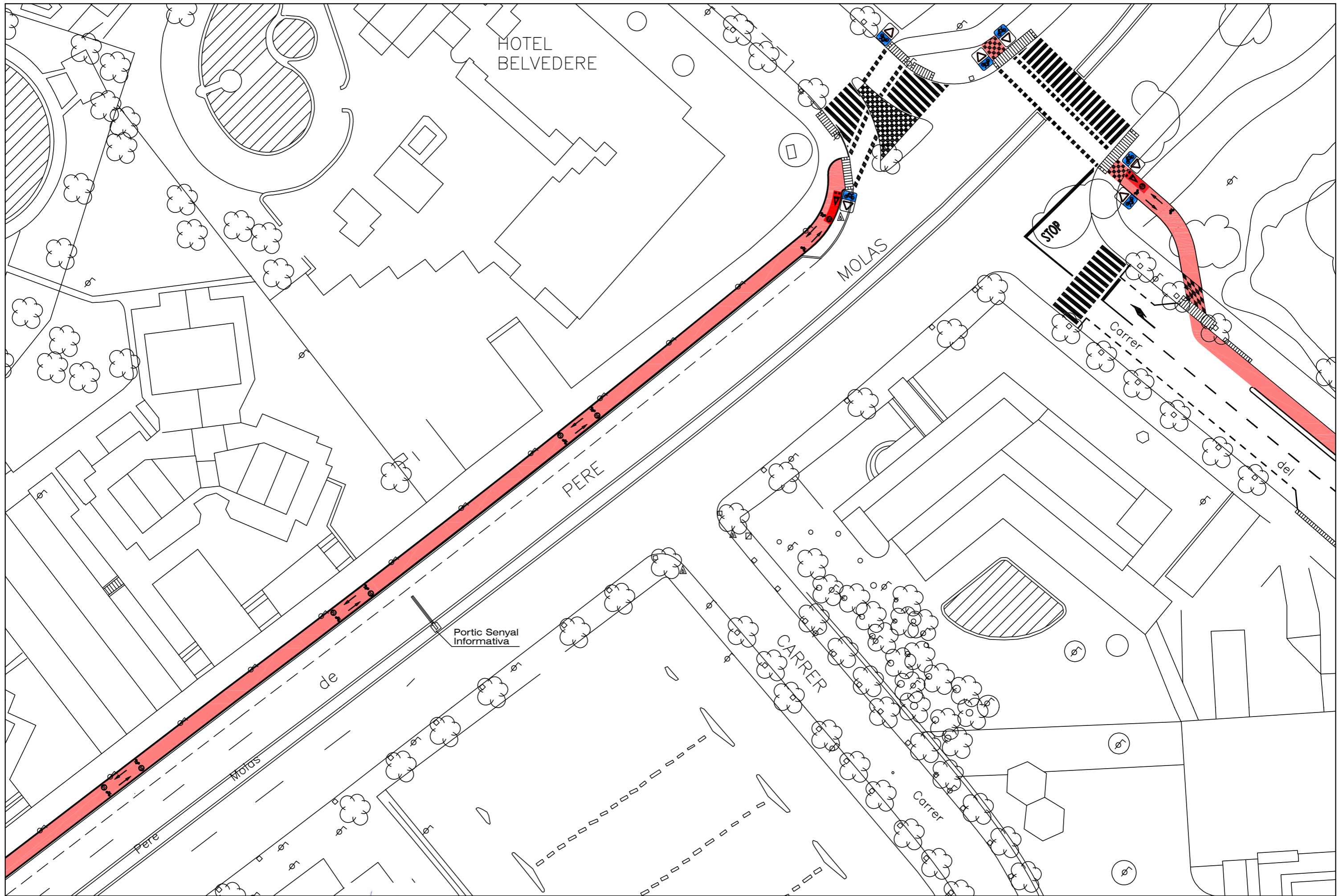

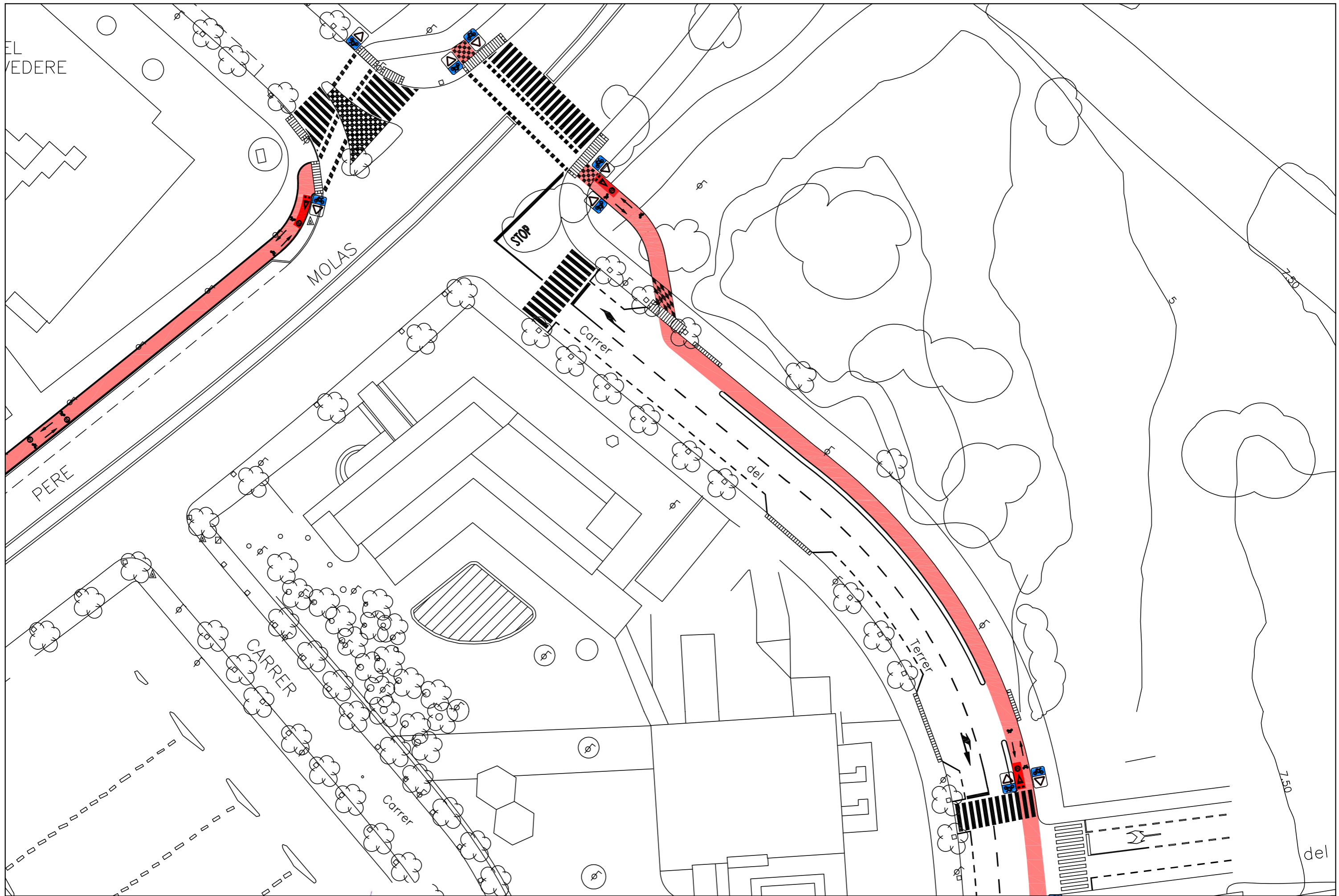



 <b>AJUNTAMENT DE SALOU</b> Serveis Tècnics Municipals	 L'Enginyera Tècnica d'Obres Pùbliques <i>M. Carme Hernández Travé</i> M. Carme Hernández Travé	<b>PROJECTE SIMPLIFICAT PER A LA MILLORA I AMPLIACIÓ DELS CARRILS BICI A DIFERENTS SECTORS DE SALOU.</b>	ESCALA: 1/500	<b>CARRER DEL TERROR</b> <b>P L A N T A</b>	EXPT: P-1360	DATA: 02/2021	PLANOL: 5
					ARXIU: P1360-05.DWG	FULL: 1 de 2	



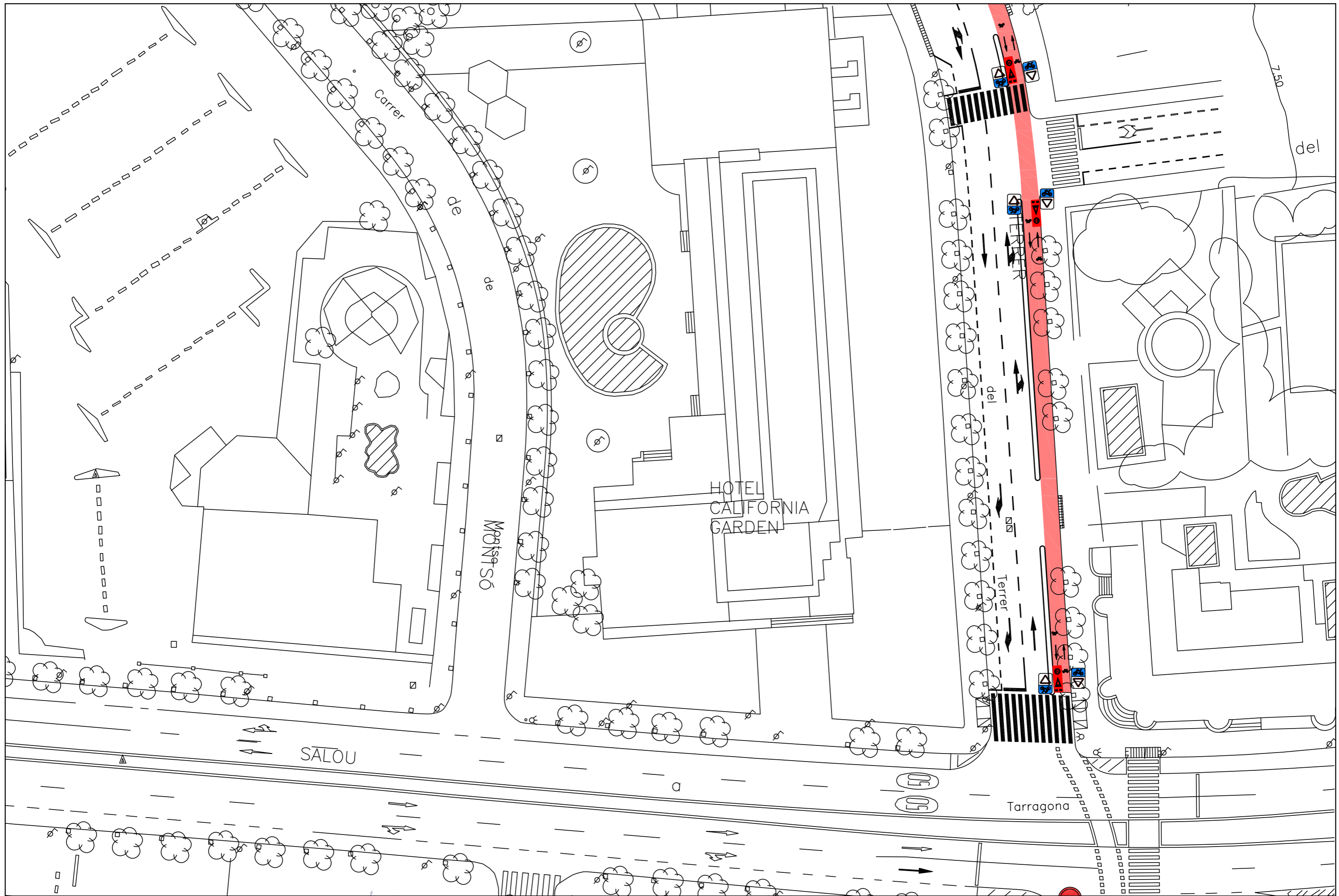

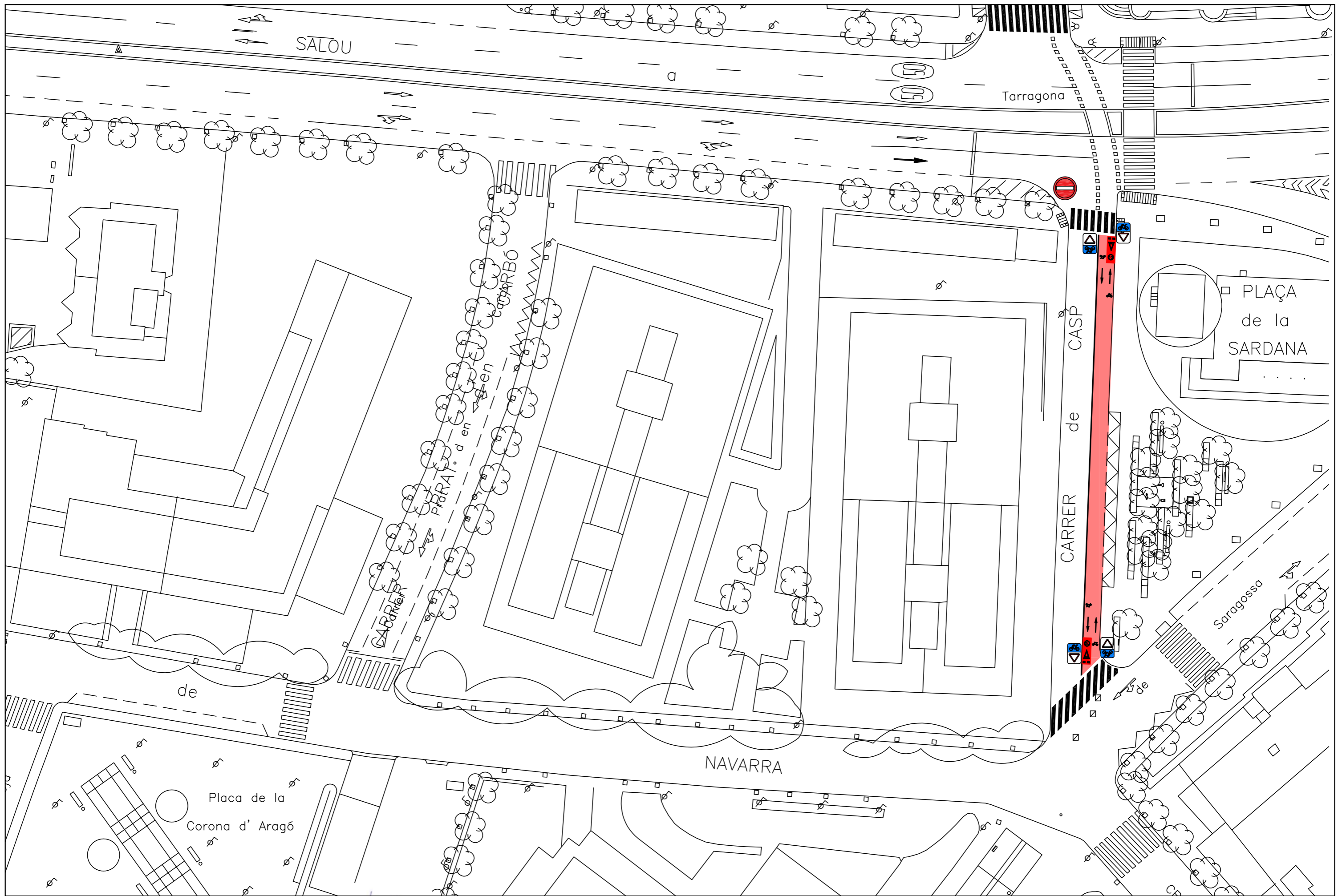

Detall Pintura Carril Bici Passeig de Jaume I

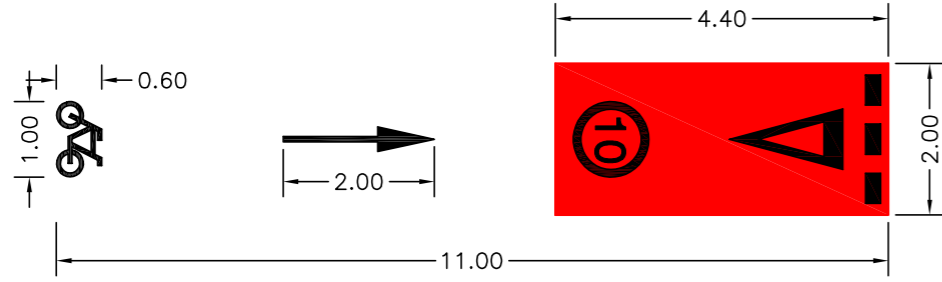

Detall Pintura Carril Bici Passeig de Miramar

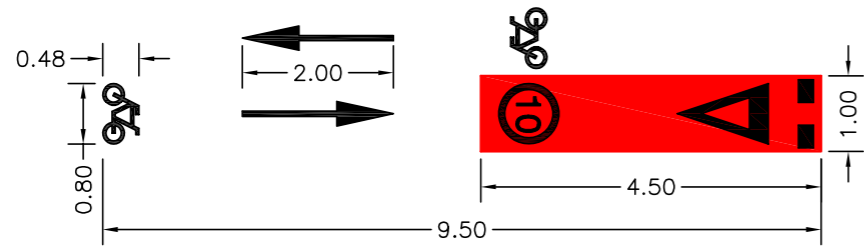

Senyalització Horizontal

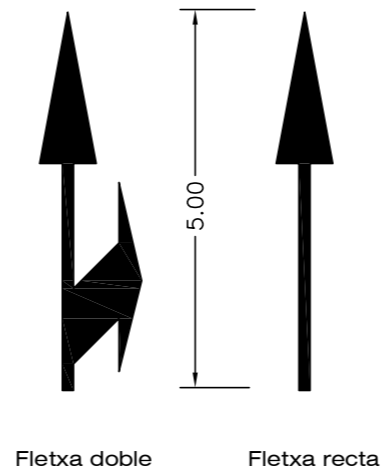

Senyalització Vertical



Senyal Aparcament

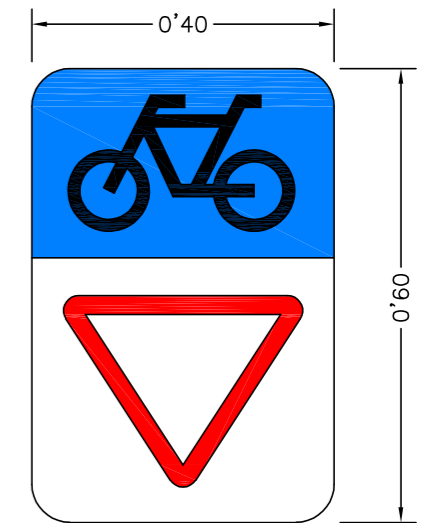

Senyalització carril bici

Detall Pintura Carril Bici Avinguda del Batlle Pere Molas

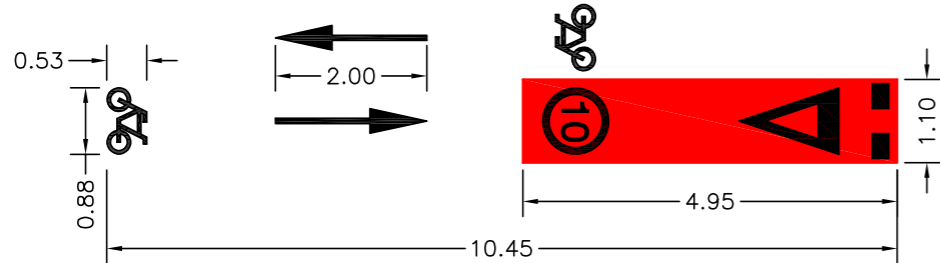

Fletxa doble

Fletxa recta

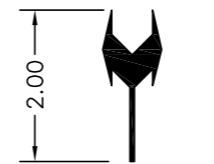

Fletxa doble

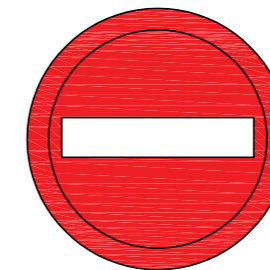

Direcció Prohibida

Detall Pintura Carril Bici Carrers del Terror i Casp

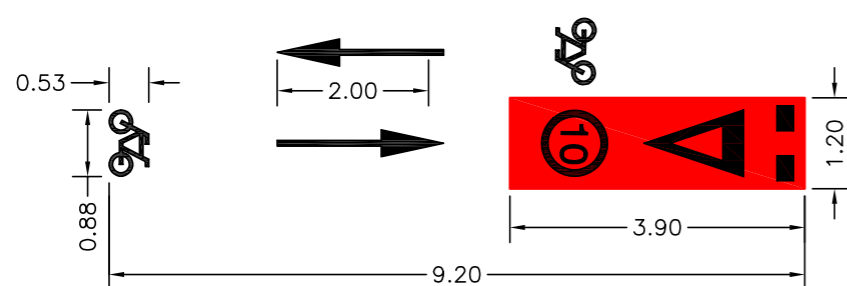

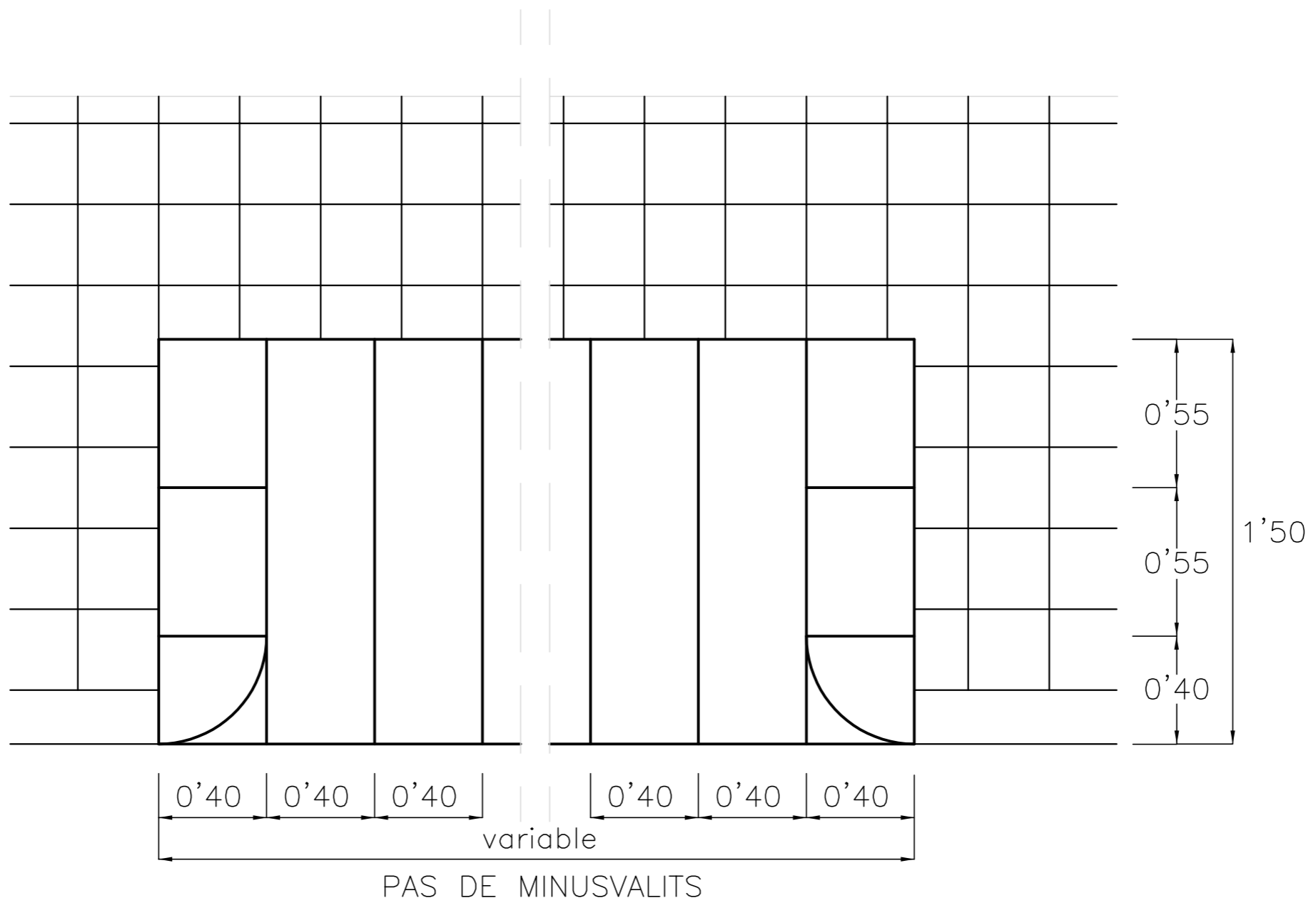

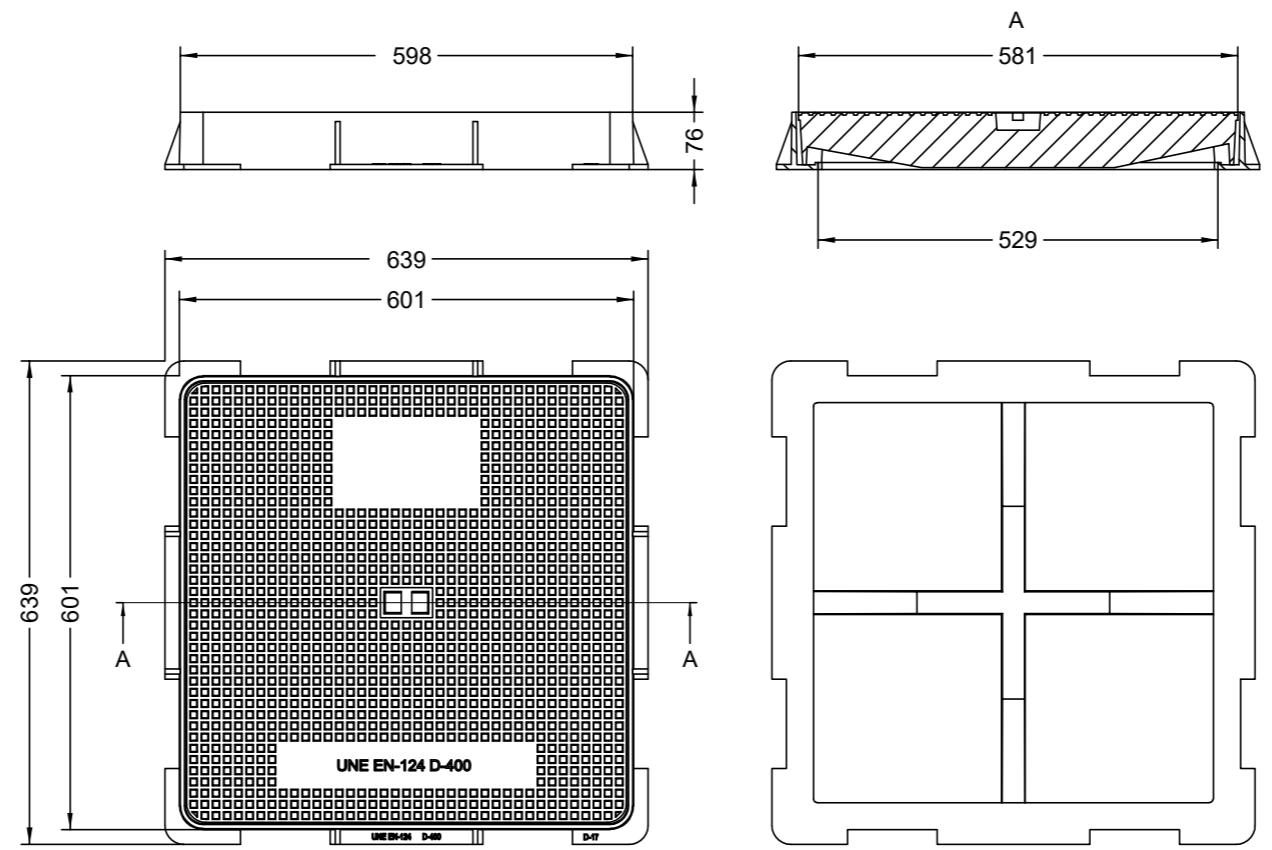

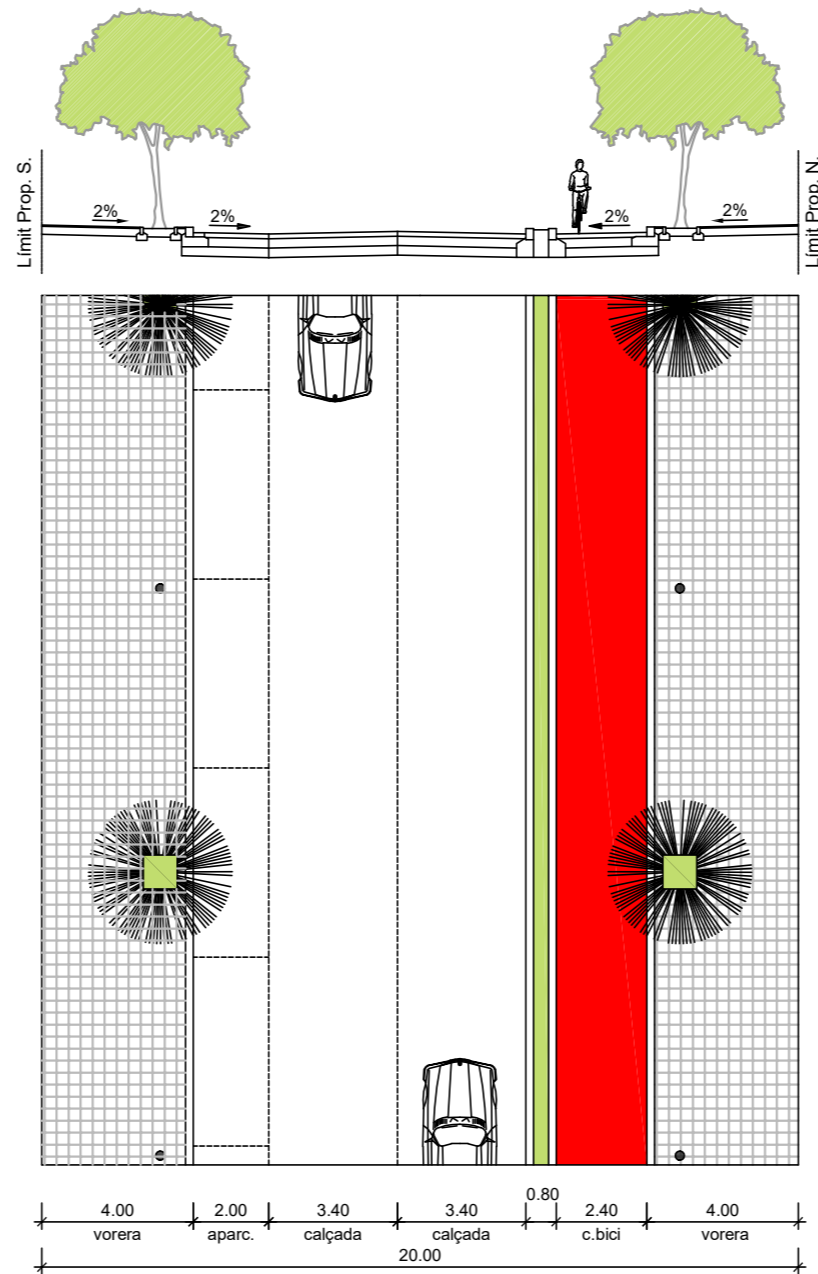

C. DEL TERRER (Tram entre Av. B. Pere Molas - Aut. Tarragona)  
 ESCALA: 1/200



AJUNTAMENT DE SALOU  
S.T.M. ENGINYERIA

P-1360

PROJECTE SIMPLIFICAT PER A LA MILLORA I AMPLIACIÓ DELS CARRILS BICI A DIFERENTS SECTORS DE SALOU.

---

# PLEC DE CONDICIONS

---



AJUNTAMENT DE SALOU  
S.T.M. ENGINYERIA

P-1360  
PROJECTE SIMPLIFICAT PER A LA MILLORA I AMPLIACIÓ DELS CARRILS BICI A DIFERENTS SECTORS DE SALOU.

## PLEC DE CONDICIONS GENERALS

### INDEX

- CAPÍTOL 1.**      *PRESCRIPCIONS TÈCNIQUES GENERALS*
- 1.1    Objecte
  - 1.2    Àmbit D'aplicació
  - 1.3    Definició De Les Obres
  - 1.4    Disposicions De Caràcter General
- CAPÍTOL 2.**      *MATERIALS, INSTAL·LACIONS I LES SEVES CARACTERÍSTIQUES*
- 2.1    Condicions Dels Materials
    - 2.1.1    Aigua
    - 2.1.2    Ciments
    - 2.1.3    Àrid fi per a morters i formigó
    - 2.1.4    Àrid gros per a formigons
    - 2.1.5    Rigoles
    - 2.1.6    Formigons en massa i armats
    - 2.1.7    Morters
    - 2.1.8    Base de tot-ú artificial
    - 2.1.9    Betums asfàltics
    - 2.1.10    Emulsions asfàltiques
    - 2.1.11    Filler per a barreges bituminoses
    - 2.1.12    Àrid gros per a barreges bituminoses
    - 2.1.13    Reg d'imprimació
    - 2.1.14    Reg d'adherència
    - 2.1.15    Aglomerat en calent
  - 2.2    Execució I Control De Les Obres
    - 2.2. 1    Requisits per a l'execució
    - 2.2. 2    Tècnic encarregat de les obres per part del contractista
    - 2.2. 3    Replantejament
    - 2.2. 4    Unitat d'obra
    - 2.2. 5    Unitats diferents de les projectades
    - 2.2. 6    Sistema general de treball
    - 2.2. 7    Oficina, magatzem i amuntegament de materials a peu d'obra
    - 2.2. 8    Senyalització i precaucions
    - 2.2. 9    Condicions que han de requerir els amuntegaments a peu d'obra
    - 2.2.10    Medis auxiliars de la construcció
    - 2.2.11    Obres no especificades en aquest plec de condicions
    - 2.2.12    Formigons
    - 2.2.13    Fabricació de morter
    - 2.2.14    Refinament i compactació de caixa per a paviments
    - 2.2.15    Col·locació de rigola
    - 2.2.16    Base de tot-ú artificial
    - 2.2.17    Regada d'imprimació i adherència
    - 2.2.18    Execució de paviments aglomerats en calent
- CAPÍTOL 3.**      *AMIDAMENT, VALORACIÓ I ABONAMENT DE LES OBRES*
- 3.1    Condicions Generals
  - 3.2    Bases I Paviments
  - 3.3    Treballs Complementaris, Partides Alçades i Imprevistes





AJUNTAMENT DE SALOU  
S.T.M. ENGINYERIA

P-1360

PROJECTE SIMPLIFICAT PER A LA MILLORA I AMPLIACIÓ DELS CARRILS BICI A DIFERENTS SECTORS DE SALOU.

**CAPÍTOL 4.**

*OBLIGACIONS I DRETS DEL CONTRACTISTA*

- 4.1 Presència del contractista en l'obra: Representació facultativa
- 4.2 Oficina d'obra
- 4.3 Facilitats per a la inspecció
- 4.4 Subcontractes
- 4.5 Responsabilitats del contractista
- 4.6 Legislació social i seguretat en el treball
- 4.7 Despeses de caràcter general a càrrec del contractista.

**CAPÍTOL 5.**

*DIRECCIÓ I EXECUCIÓ DE LES OBRES*

- 5.1 Direcció facultativa de les obres
- 5.2 Replantejament general
- 5.3 Execució de l'obra
- 5.4 Certificacions d'obra executada
- 5.5 Termini d'execució i pròrrogues
- 5.6 Control de qualitat de les obres
- 5.7 Treballs defectuosos
- 5.8 Preus contradictoris
- 5.9 Incrementos de preus
- 5.10 recepció de les obres
- 5.11 Termini de garantia

**CAPÍTOL 6.**

*CONSIDERACIONS FINALS*



AJUNTAMENT DE SALOU  
S.T.M. ENGINYERIA

P-1360

PROJECTE SIMPLIFICAT PER A LA MILLORA I AMPLIACIÓ DELS CARRILS BICI A DIFERENTS SECTORS DE SALOU.

## PLEC DE CONDICIONS GENERALS

### CAPÍTOL 1

#### PRESCRIPCIONS TÈCNiques GENERALS

##### 1.1 OBJECTE

L'objectiu general del Projecte Simplificat és la millora i ampliació dels carrils bici a diferents sectors de Salou.

La finalitat del projecte simplificat és permetre la realització de les obres definides després de la seva reglamentària tramitació administrativa.

En aquest Plec es defineixen les relacions entre l'empresa adjudicatària de les obres i l'Administració contractant, fixant-se les prescripcions tècniques que hauran de complir els materials i les obres a executar.

En cas de dubte o discrepància es farà valer el text dels altres documents del projecte o, en el seu cas, la interpretació que doni als mateixos la Direcció Facultativa.

##### 1.2 ÀMBIT D'APLICACIÓ

Les obres a realitzar afecten al Passeig de Miramar, Passeig de Jaume I, Carrer de Josep Carner, Avinguda del Batlle Pere Molas, Carrer del Terror i Carrer Casp de Salou.

##### 1.3 DEFINICIÓ DE LES OBRES

L'objectiu general del Projecte Simplificat és la millora i ampliació dels carrils bici a diferents sectors de Salou.

Les obres que contempla aquest projecte són les de:

- Tallat amb màquina dels laterals del paviment existent a la franja a ocupar per carril bici.
- Fresat de línies i marques vials de la senyalització horitzontal.
- Demolició dels diferents paviments existents segons el tram:
  - Passeig de Miramar – Paviment de terratzo i asfàltic.
  - Avinguda del Batlle Pere Molas – Paviment de panot.
  - Carrer del Terror – Paviment asfàltic, panot i terra vegetal a la zona enjardinada.
  - Carrer del Terror amb Avinguda del Batlle Pere Molas – Modificació de la illeta existent per tal d'ampliar el pas de vianants i bicicletes.
  - Carrer Casp – Paviment asfàltic.
- Refinat i compactació de l'esplanada al 95% PM.
- Pavimentació del carril bici amb formigó color vermell amb acabat raspallat.
- Construcció d'una jardinera de separació al Carrer del Terror.
- Reposició del paviment de llambordes a l'emplaçament de l'antiga caseta de control d'entrada-sortida de l'aparcament de llevant del Passeig de Jaume I i diverses illetes.
- Adaptació a la rasant del paviment dels marcs i tapes D-400 dels registres existents.
- Substitució de marcs i tapes a D-400 i adaptació a la rasant del paviment.
- Pintat dels pictogrames i línies sobre el nou carril bici segons s'indica als plànols corresponents.
- Repintat i modificació dels pictogrames i línies sobre els carrils bici existents segons s'indica als plànols corresponents.
- Modificació de la senyalització horitzontal a la calçada:
  - Cruïlla del Carrer de Josep Carner amb el Passeig de Jaume I.
  - Cruïlla del Carrer del Terror i l'Avinguda del Batlle Pere Molas.
  - Carrer del Terror (entre l'Avinguda del Batlle Pere Molas i l'Autovia Tarragona-Salou).
- Col·locació de la senyalització vertical adient segons plànols.
- Càrrega de la runa i transport de residus a l'abocador autoritzat.



AJUNTAMENT DE SALOU  
S.T.M. ENGINYERIA

P-1360  
PROJECTE SIMPLIFICAT PER A LA MILLORA I AMPLIACIÓ DELS CARRILS BICI A DIFERENTS SECTORS DE SALOU.

#### 1.4 DISPOSICIONS DE CARÀCTER GENERAL

Serà obligatori el compliment de les disposicions següents:

- Plec de Prescripcions Tècniques Generals per a obres de Carreteres i Ponts (P.G.- 3/75 i P.G.-4/88), aprovats per O.M. 6.2.76 i 21.1.88, respectivament.
- Normes U.N.E. d'aplicació.
- Instrucció de Formigó Estructural EHE. Reial Decret 2661/1998 de 11 de desembre.
- Prescripcions Tècniques Generals per a la recepció de ciments. (RC-97).
- Totes les condicions de les normes tecnològiques de la construcció que li siguin d'aplicació a aquesta obra.
- Disposicions mínimes en matèria de Seguretat i Salut en el Treball. Reial Decret 1627/1997 de 24 d'octubre.
- Llei 6/1993, de 15 de juliol, reguladora dels residus.
- Decret 201/1994 de 26 de juliol, regulador dels enderrocs i altres residus de la construcció.

Quan hi hagi alguna diferència, contradicció, o bé incompatibilitat entre un concepte, assenyalat expressament en aquest Plec de Condicions, i el mateix concepte assenyalat en alguna o algunes de les disposicions generals o particulars relacionades anteriorment, prevaldrà el que sigui més restrictiu.



AJUNTAMENT DE SALOU  
S.T.M. ENGINYERIA

P-1360  
PROJECTE SIMPLIFICAT PER A LA MILLORA I AMPLIACIÓ DELS CARRILS BICI A DIFERENTS SECTORS DE SALOU.

## PLEC DE CONDICIONS GENERALS

### CAPÍTOL 2.

#### **MATERIALS, INSTAL·LACIONS I LES SEVES CARACTERÍSTIQUES**

##### 2.1 CONDICIONS DELS MATERIALS

Tots els materials que s'hagin d'utilitzar hauran de reunir, pel cap baix, les condicions que per a cada un d'ells s'especifiquen als següents apartats:

###### 2.1.1 Aigua

Com a norma general, es podran utilitzar, tant per amassament i curat de morters i formigons hidràulics, com per al rentat d'àrids, addició per a la compactació de sòls secs, neteja de corròns de les piconadores i les altres operacions en les quals es requereixi el seu ús, totes aquelles aigües que la pràctica hagi sancionat com a acceptables per als usatges esmentats.

En cada cas, estarà exempta d'elements que siguin perjudicials a la finalitat a la qual es destini. Especialment la utilitzada en l'amassament i curat de morters i formigons, complirà les condicions especificades a l'Article 27 de la "Instrucció de Hormigón Estructural (EHE)".

Es prohibeix la utilització d'aigua salada per l'amassament de morters i formigó.

###### 2.1.2 Ciments

Pel que fa a la fabricació de morters i formigons, continguts en el present Contracte, s'admetrà exclusivament, salvat autorització expressa de la Direcció de les Obres, el ciment tipus CEM II/A-P o CEM IV/A, classe 32,5.

La definició d'aquest ciment coincidirà amb la descrita en el "Pliego de Prescripciones Técnicas Generales para la Recepción de Cementos (RC-97)".

Quan la Direcció de l'Obra ho cregui convenient es duran a terme tots els assajos que es considerin convenientes i necessaris per a la comprovació de les característiques de les prescripcions indicades en el Plec de Prescripcions indicat.

Donat el cas que el ciment hagi estat emmagatzemat en condicions atmosfèriques normals durant un termini superior a un mes, es procedirà a comprovar que les condicions d'emmagatzematge han estat adients, per la qual cosa es repetiran els assajos de recepció, tal com s'indica a l'Article 26.3 de la "Instrucció de Hormigón Estructural (EHE)".

Serà discrecional, per la Direcció de l'Obra, el variar el citat termini en ambients molt humits o en condicions atmosfèriques especials.

###### 2.1.3 Àrid fi per a utilitzar en morters i formigons

L'àrid fi per a utilitzar en morters i formigons, serà sorra natural, sorra procedent de picament, una barreja de les dues o altres productes que el seu ús hagi estat sancionat per la pràctica.

Es compliran les condicions exigides a l'Article 28 de la "Instrucció de Hormigón Estructural (EHE)", on entre d'altres característiques físico-químiques, vénen referides les quantitats màximes de substàncies perjudicials que pot contenir l'àrid fi (en tant per cent en pes del total de la mostra) i que es detallen a continuació:

- a) Terrossos d'argila:  
U per cent (1%), determinats amb arranament al mètode d'assaig UNE 7133.
- b) Material retintut pel tamís 0,063 UNE 7050 i que flota en un líquid el pes específic del qual és dos (2):  
Cinc dècimes per cent (0,50%), determinat amb arranament al mètode d'assaig UNE 7244.
- c) Compostos de sofre expressats en SO<sub>3</sub> i referits a l'àrid sec:  
U per cent (1%), determinats amb arranament al mètode d'assaig UNE 83120.
- d) Sulfats solubles en àcids, expressats en SO(-)<sub>3</sub> i referits a l'àrid sec:  
Vuit dècimes per cent (0,80%), determinats segons el mètode d'assaig indicat a la UNE EN 1744.

L'àrid fi estarà absent de qualsevol substància que pugui reaccionar perjudicialment amb els alcalins del ciment. La seva determinació s'efectuarà amb arranament al mètode d'assaig UNE 7137.



AJUNTAMENT DE SALOU  
S.T.M. ENGINYERIA

P-1360  
PROJECTE SIMPLIFICAT PER A LA MILLORA I AMPLIACIÓ DELS CARRILS BICI A DIFERENTS SECTORS DE SALOU.

Les pèrdues de pes màxima experimentada pels àrids al ser sotmesos a cinc cicles de tractament amb solucions de sulfat magnèsic (UNE 7136) no serà superior al 15%.

No s'utilitzaran aquells àrids fins que presentin una proporció de matèria orgànica que produeixi un color més fosc que el de la substància patró.

No s'utilitzaran aquells àrids fins que tinguin un equivalent de sorra (E.A.) inferior a 75 i que, a més, en el cas d'ésser de procedència calça, no superi la prova del blau de metilè (UNE EN 933).

La quantitat de fins que passin pel tamís 0,063 UNE 933, expressada en percentatge del pes total de la mostra, no ha de superar mai el 6%.

#### 2.1.4 Àrid gros per utilitzar en formigons

Aquest serà de grava natural o procedent de picament i trituració de pedra de cantera o graveres, o altres productes, l'ús dels quals hagi estat sancionat per la pràctica. Si els àrids procedeixen del picament, es rebutjarà, abans d'aquesta operació, la roca meteoritzada, i quan s'obtinguin per trituració, la forma de les partícules, ha de ser aproximadament cúbica, i les planes o allargades es rebutjaran.

Es compliran les condicions exigides a l'Article 28 de la "Instrucció de Hormigón Estructural (EHE)", on entre d'altres característiques físico-químiques, vénen referides les quantitats màximes de substàncies perjudicials que pot contenir l'àrid gros (en tant per cent en pes del total de la mostra), i que es detallen a continuació:

- a) Terrossos d'argila:  
Vint-i-cinc dècimes per cent (0,25%), determinats amb arranament al mètode d'assaig UNE 7133.
- b) Material retintut pel tamís 0,063 UNE 7050 i que flota en un líquid el pes específic del qual és dos (2):  
Cinc dècimes per cent (0,50%), determinat amb arranament al mètode d'assaig UNE 7244.
- e) Compostos de sofre expressats en  $SO_3$  i referits a l'àrid sec:  
U per cent (1%), determinats amb arranament al mètode d'assaig UNE 83120.
- f) Sulfats solubles en àcids, expressats en  $SO(-)3$  i referits a l'àrid sec:  
Vuit dècimes per cent (0,80%), determinats segons el mètode d'assaig indicat a la UNE EN 1744.
- g) Partícules toves:  
Cinc per cent (5%), determinats amb arranament al mètode d'assaig UNE 7134.

La granulometria i el coeficient de forma de l'àrid adequat per a la fabricació de formigons, queda definida a l'Article 28.3.3 de la "Instrucció de Hormigón Estructural (EHE)".

L'àrid gros estarà absent de qualsevol substància que pugui reaccionar perjudicialment amb els alcalins del ciment. La seva determinació s'efectuarà amb arranament al mètode d'assaig UNE 7137.

Les pèrdues de pes màxima experimentada pels àrids al ser sotmesos a cinc cicles de tractament amb solucions de sulfat magnèsic (UNE 7136) no serà superior al 18%.

La quantitat de fins que passin pel tamís 0,063 UNE 933, expressada en percentatge del pes total de la mostra, no ha de superar mai el 2% (en el cas d'àrids de matxuqueix calços) i el 1% (en la resta de casos).

#### 2.1.5 Rigoles

Les rigoles seran de llosetes de morter comprimit, amb una capa d'empremta de ciment color blanc d'1 cm de gruix mínim, rica en ciment i àrid fi, i una capa de base de morter menys ric i àrid més gruixut.

El desgast per fregament amb recorregut 250 m., pressió 0,6 Kg/cm<sup>2</sup>. i abrasiu de sorra silícia 1 g/cm<sup>2</sup> (via humida) serà menor a 1,5 mm.

Tindran les dimensions següents:

- Amplada ..... 20 cm.
- Gruix ..... 8 cm.

#### 2.1.6 Formigons en massa i armats

Els formigons per a utilitzar són aquests:

- H-100 Resistència característica mínima de cent (100) quilograms per centímetre quadrat. Dosificació normal de 192 Kg./m<sup>3</sup> de ciment CEM II/A-P 32,5 o CEM IV/B 32,5.
- H-150 Resistència característica mínima de cent-cinquanta (150) quilograms per centímetre quadrat. Dosificació normal de 240 Kg./m<sup>3</sup> de ciment CEM II/A-P 32,5 o CEM IV/B 32,5.
- H-200 Resistència característica mínima dos-cents (200) Kg/m<sup>2</sup> de ciment CEM II/A-P 32,5 o CEM IV/B 32,5.



AJUNTAMENT DE SALOU  
S.T.M. ENGINYERIA

P-1360  
PROJECTE SIMPLIFICAT PER A LA MILLORA I AMPLIACIÓ DELS CARRILS BICI A DIFERENTS SECTORS DE SALOU.

La quantitat de ciment en un metre cúbic de formigó, serà sempre inferior a 400 Kg. i la relació aigua-ciment no superarà el valor 0,6.

Les barres corrugades per armat seran del tipus AEH-500S que té un límit elàstic no inferior a 5.100 Kg./cm<sup>2</sup>.

Només s'utilitzarà a obra formigó pastat, preferiblement elaborat en central i de consistència plàstica. Prohibint-se expressament la utilització de formigons secs per qualsevol unitat d'obra. Excepcionalment, es podrà acceptar formigó d'altres consistències amb el vist i plau de la Direcció Facultativa. El formigó estructural provindrà sempre de central.

El formigó utilitzat en estructura, recobriment de canonada, prismes encofrats, etc. es compactarà degudament amb vibrador d'agulla.

La resta de característiques, tant dels materials que componen el formigó, com del propi formigó i las seva posta en obra compliran el que disposa la "Instrucció para el proyecto i ejecución de obras en hormigón en masa i armado (EH-91)"

### 2.1.7 Morters

Els morters es defineixen per la relació en volum dels seus components:

El morter de ciment tipus M-160/A, amb 440 Kgs./m<sup>3</sup>. de ciment CEM II/A-L 32,5 o CEM IV/B 32,5 i sorra de riu, s'utilitza en elements estructurals (CP 1:3).

El morter de ciment tipus M-80/A, amb 350 Kg./m<sup>3</sup>. de ciment CEM II/A-L 32,5 o CEM IV/B 32,5 i sorra de riu, s'utilitza en muntatge de bancs, jardineres i arrebossats (CP 1:4).

El morter de ciment tipus M-40/A, amb 250 Kg./m<sup>3</sup> de ciment CEM II/A-L 32,5 o CEM IV/B 32,5 i sorra de riu, s'utilitza en els junts del claveguerons i en els pous de caiguda i de registre, així com ancoratge de tancats en zones enjardinades (CP 1:6).

Els morters utilitzables seran pastats, preferentment aportats de central, amb addició o no de producte retardant. Es prohibeix expressament la utilització de morters secs amb addició posterior d'aigua.

El temps d'utilització dels morters serà l'indicat pel fabricant, adoptant les mesures necessàries per garantir la seva qualitat i propietats en la posada a obra, atenent les condicions atmosfèriques de temperatura i humitat.

### 2.1.8 Base de tot-ú artificial

El tot-ú artificial és una barreja d'àrids procedents d'una instal·lació d'esmicolament amb granulometria de tipus continu.

#### Granulometria

La fracció que passi pel tamís 0,08 UNE serà inferior a la meitat de la fracció que passi pel tamís 0,40 UNE, mesurades en pes.

La mida màxima de la pedra serà inferior a la meitat de la tongada compactada.

La corba granulomètrica dels materials serà:

<u>Tamís UNE</u>	<u>Garbellat ponderal acumulat</u>
40	100
25	70-100
20	60-90
10	45-75
5	30-60
2	20-45
0,40	10-30
0,08	5-15

La fracció del material retinguda pel tamís 5 UNE haurà de contenir com a mínim un 50% en pes d'elements amb dues o més cares de fractura.

#### Compactació

La densitat de la capa de base granular compactada serà superior al 98% de la màxima densitat obtinguda a l'assaig del próctor modificat. Aquesta condició complirà també a totes les zones singulars de la capa compactada (vora pous, embornals i elements singulars de la calçada).



AJUNTAMENT DE SALOU  
S.T.M. ENGINYERIA

P-1360  
PROJECTE SIMPLIFICAT PER A LA MILLORA I AMPLIACIÓ DELS CARRILS BICI A DIFERENTS SECTORS DE SALOU.

### 2.1.9 Betums asfàltics

Són productes bituminosos, sòlids i viscosos, naturals o preparats a partir d'hidrocarburs naturals per destil·lació, oxidació o cracking, que contenen un tant per cent baix de productes volàtils, posseeixen propietats característiques i són essencialment solubles en sulfur de carboni.

En les seves característiques presentaran un aspecte homogeni, i estaran pràcticament exempts d'aigua, de manera que no formin espuma quan s'escalfin a la temperatura d'ús.

A la recepció de cada partida es durà a terme una pressa de mostres, i sobre elles es procedirà a mesurar la seva penetració.

Per cada 25 T. o fracció de betum asfàltic per a utilitzar s'efectuarà com a mínim, els següents assajos:

- 1 Assaig de penetració
- 1 Assaig d'índex de penetració
- 1 Assaig de pes específic

### 2.1.10 Emulsions asfàltiques

Són suspensions de petites partícules d'un producte asfàltic en una solució aquosa amb un agent emulsionant de caràcter aniónic o catiónic.

Hauran de ser homogenis i després de ben barrejats no hauran de mostrar separació entre els seus components. Estaran fabricades exclusivament a base de betum asfàltic, aigua potable i fluidificants i emulsionants tensoactius adients.

A la recepció de cada partida es durà a terme una pressa de mostres, i sobre elles es procedirà a la comprovació del caràcter aniónic o catiónic de l'emulsió i a mesurar el seu contingut en aigua, i la seva penetració sobre el residu de destil·lació.

Per cada 25 T. o fracció de d'emulsió aniónica o catiónica s'efectuaran, com a mínim, els següents assajos:

- 1 Assaig de viscositat
- 1 Assaig de residu de destil·lació
- 1 Assaig de penetració sobre residu

### 2.1.11 Filler per a barreges bituminoses en calent

Es defineix com a filler la fracció minerals que passa pel tamís de 0,080 UNE.

La seva procedència és de pols mineral, natural o artificial, la naturalesa i composició del qual s'acceptarà per la Direcció de les Obres, prèvia realització dels assajos que s'estimi pertinents. El filler per a utilitzar serà totalment d'aportació.

Les seves característiques són aquestes:

#### Granulometria

La corba granulomètrica del filler d'aportació estarà compresa dintre dels límits següents:

<u>Tamís UNE</u>	<u>Garbellat Ponderal acumulat (%)t</u>
0,63	100
0,16	90-100
0,08	75-100

#### Finor i activitat

La densitat aparent del filler, determinada mitjançant l'assaig de sedimentació en toluè, segons la norma NLT-176/74 estarà compresa entre cinc dècimes de gram per centímetre cúbic (0,5 gr./cm<sup>3</sup>).

El coeficient d'emulsibilitat determinat segons la norma NLT-180/74, serà inferior a cinc dècimes (0,5)

#### Plasticitat

La barreja d'àrids i filler haurà de tenir una plasticitat d'acord a la normativa.

Sobre la recepció, abans de la seva utilització, s'efectuaran com a mínim per cada 100 m<sup>3</sup>. o fracció del filler per a utilitzar, els següents assajos:

- 1 Assaig de pes específic
- 1 Assaig d'absorció de lligant
- 1 Assaig granulomètric



AJUNTAMENT DE SALOU  
S.T.M. ENGINYERIA

P-1360  
PROJECTE SIMPLIFICAT PER A LA MILLORA I AMPLIACIÓ DELS CARRILS BICI A DIFERENTS SECTORS DE SALOU.

### 2.1.12 Àrid gros per a barreges bituminoses en calent

Els materials procediran del piconat i trituració de pedra de pedrera o grava natural, en aquest cas la fracció retinguda pel tamís 5 UNE haurà de contenir com a mínim un cinquantà per cent (50%), en pes, d'elements picats que presentin dues cares o més de fractura.

L'àrid serà compost d'elements nets, sòlids i resistents, d'uniformitat raonable, exempts de pols, brutícia, argila o altres matèries estranyes.

Les seves característiques seran aquestes:

#### Granulometria

La corba granulomètrica de l'àrid gros, estarà compresa dintre dels següents límits:

<u>Tamís UNE</u>	<u>Garbellat ponderal acumulat</u>	
	<u>Mescla S-20</u>	<u>Mescla D-12</u>
40	-	-
25	100	-
20	75-95	100
12,50	55-75	80-96
10	47-67	71-86
5	28-46	47-62
2,50	20-35	20-35
0,63	8-20	8-20
0,32	5-14	5-14
0,16	3-9	3-9
0,08	2-5	2-5

#### Qualitat

El coeficient de desgast, mesurat per l'assaig "Los Angeles", segons la norma NLT-149/72, serà inferior a trenta-cinc (35).

#### Plasticitat

L'equivalent de sorra serà superior a trenta (30).

Abans de la seva utilització s'efectuarà, com a mínim, cada 100 m<sup>3</sup> o fracció de la "zahorra" per utilitzar, un assaig granulomètric.

### 2.1.13 Req d'imprimació

Sobre la capa de base granular, s'estendrà un reg asfàltic d'imprimació, amb una proporció sobre la superfície de 1 Kgr/m<sup>2</sup>. d'emulsió tipus FR-0.

### 2.1.14 Req d'adherència

L'aplicació d'una emulsió d'adherència queda inclosa, prèviament a l'estesa de la segona capa d'aglomerat en calent amb una proporció sobre la superfície de 0,5 Kg/m<sup>2</sup>. d'emulsió tipus FR-2.

### 2.1.15 Aglomerat en calent

S'utilitzarà el tipus S-20 en la capa base i del tipus D-12 en la capa de rodadura.

Pel que fa a l'obtenció de la fórmula de treball, instal·lació de fabricació, equip d'execució, i proves de l'Assaig Marshall es compliran totes les condicions exigides el "Pliego de Condiciones Prescripciones Técnicas Generales para Obras de Carreteras i Puentes (PG-3/75 i PG-4/88)"





AJUNTAMENT DE SALOU  
S.T.M. ENGINYERIA

P-1360  
PROJECTE SIMPLIFICAT PER A LA MILLORA I AMPLIACIÓ DELS CARRILS BICI A DIFERENTS SECTORS DE SALOU.

## 2.2 EXECUCIÓ I CONTROL DE LES OBRES

### 2.2.1 Requisits per a l'execució

Les obres compreses al Projecte, s'executaran d'acord amb el Projecte i ordres de la Direcció de les Obres, la qual resoldrà les qüestions que es plantegin, referents a la interpretació d'aquells i de les condicions d'execució.

L'adjudicatari, en ordre a l'execució d'obres, haurà de complir els següents requisits:

- Posar en coneixement de l'Administració el moment d'inici de l'obra.
- Atènyer-se a les normes de la Direcció Facultativa per a les instal·lacions auxiliars de materials a peu d'obra.
- Tenir cura del material, sense que sigui admissible el que s'hagi deteriorat des del seu acopi fins a la seva aplicació.
- Assenyalar l'obra amb balises i tanques de protecció adequades a efectes de seguretat de trànsit de vianants i vehicles, amb observació de les disposicions oficials d'aplicació i de les altres que resultin de la prudent apreciació del propi adjudicatari i sota la seva responsabilitat.
- Vigilar i mantenir les proteccions de l'obra i la mateixa obra des de la seva iniciació fins a la seva recepció, anant al seu càrrec els costos que se'n derivin.
- Observar les ordenances municipals d'aplicació.
- El contractista es farà càrrec, sense cap cost, de garantir l'accés als veïns dels edificis i de reparar les unitats d'obres quan siguin degudes a falta de vigilància i protecció. La despesa de l'anterior concepte anirà a càrrec del contractista.
- Si ho considera oportú, la Direcció Facultativa del obra podrà incorporar noves mesures de seguretat per garantir la protecció de vianants i treballadors, sense que això suposi un sobre cost de la partida assignada a seguretat a l'obra.
- En cas que s'alteri el procediment constructiu o maquinària, el contractista haurà d'incorporar les mesures de seguretat necessàries per garantir la seguretat dels a l'obra, sense que això suposi un sobre cost de la partida assignada a seguretat a l'obra.
- Les seccions de projecte seran acceptades per part del contractista, no essent d'abonament els excessos d'amidament deguts al procediment constructiu utilitzat pel contractista.

### 2.2.2 Tècnic encarregat de les obres per part del Contractista

L'adjudicatari estarà obligat a posar al davant dels treballs un tècnic titulat de grau mig o superior, la designació del qual haurà de comunicar a l'Administració abans de l'inici del replantejament general.

### 2.2.3 Replantejament

Abans de començar l'obra, es farà sota el control del Director de l'obra, el replantejament general dels treballs a realitzar. Aquest replantejament, es farà en presència del personal autoritzat per l'adjudicatari.

El replantejament haurà d'incloure com a mínim, l'eix principal dels diversos trams de l'obra, i eixos centrals de les obres de fàbrica, així com els punts fixos auxiliars necessaris per a successius replantejaments de detalls.

Els punts de referència per a successius replantejaments, es marcaran mitjançant sòlides estaques, o si hi hagués perill de desaparició, amb motlles de formigó o de pedra.

### 2.2.4 Unitat d'Obra

La unitat d'obra, als efectes de compliment del contracte, d'amidaments i valoració de les executades, serà la que figuri per a cada espai de treball al pressupost del Projecte, incloent el preu dels costos de medis auxiliars i d'altres necessaris per a deixar aquesta unitat completament determinada, en relació amb el present Plec de Condicions.

### 2.2.5 Unitats diferents de les projectades

L'adjudicatari està obligat a realitzar dins de l'obra adjudicada, unitats diferents de les projectades quan així ho determinin raons tècniques o d'urgència, dins dels límits del pressupost d'adjudicació i sempre que no es modifiquin substancialment les condicions del Contracte.

Les unitats d'obra a realitzar, diferents a les ja previstes al Projecte, necessitaran l'aprovació de la Direcció de l'Obra, i quant a les condicions tècniques de les anomenades unitats, s'ajustaran a les següents normes:

- Si poden deduir-se automàticament del Plec de Condicions Tècniques del Projecte, s'aplicaran aquestes.
- En cas que no puguin deduir-se automàticament, es procedirà l'estudi contradictori.

Pel que fa a les valoracions de les unitats de l'obra no previstes al Projecte, se seguirà allò que està especificat a l'article corresponent del present Plec.

Cas que les unitats d'obra citades haguessin estat efectuades sense la prèvia aprovació de la Direcció de l'obra, correspondrà a l'Administració acceptar-les en el seu cas, amb la valoració que estimi procedent.



AJUNTAMENT DE SALOU  
S.T.M. ENGINYERIA

P-1360  
PROJECTE SIMPLIFICAT PER A LA MILLORA I AMPLIACIÓ DELS CARRILS BICI A DIFERENTS SECTORS DE SALOU.

### 2.2.6 Sistema general de treball

Les unitats i el sistema general de treball, la maquinària i instrumental a utilitzar, el personal aplicat a l'execució de l'obra i els amidaments reguladors de les valoracions, seran les que s'expressin al Projecte, aplicades segons els usos i les normes de bona execució de les obres públiques.

### 2.2.7 Oficina, magatzems i amuntegament de materials a peu d'obra

Les oficines, magatzems, amuntegaments i d'altres instal·lacions auxiliars que l'adjudicatari necessiti instal·lar a peu d'obra, hauran d'ajustar-se en la seva situació, dimensions, etc., al que autoritzi la Direcció de les obres.

### 2.2.8 Senyalització i precaucions

L'adjudicatari està obligat a col·locar els senyals de precaució de trànsit, i protecció contra accidents del personal aliè a l'obra, que disposi la Direcció de la mateixa i estimi adequades al seu propi criteri, essent en tot cas, responsable dels accidents que puguin ocórrer per incompliment d'aquesta prescripció.

Tanmateix, haurà de complimentar les disposicions vigents referents a senyalització i precaucions dictades per l'Autoritat competent.

### 2.2.9 Condicions que han de reunir els amuntegaments a peu d'obra

L'adjudicatari, haurà de disposar els amuntegaments de materials a peu d'obra de manera que aquests no pateixin demèrit per l'acció dels agents atmosfèrics.

Haurà d'observar-se, les indicacions de la Direcció de les obres, no tenint dret a cap indemnització, per les pèrdues que pogués patir, com a conseqüència de no complir allò que està disposat en aquest article.

S'entén que tot material pot ser refusat en el moment de la seva col·locació, si en aquest moment no compleix les condicions expressades en aquest Plec, encara que anteriorment hagués estat acceptat.

### 2.2.10 Medis auxiliars de la construcció

Serà obligació de l'adjudicatari, adquirir pel seu compte i tenir a disposició dels seus empleats en les obres, els aparells topogràfics, mires, regles, cordes i altres medis auxiliars de la construcció, els quals seran retirats quan deixin de ser necessaris.

### 2.2.11 Obres no especificades en aquest Plec de Condicions

Si en transcurs dels treballs fos necessari executar qualsevol classe d'obres que no estiguessin especificades en aquest Plec, l'Adjudicatari està obligat a executar-les seguint les instruccions que, al respecte, rebés de la Direcció de les obres, sense tenir dret a cap reclamació per aquestes ordres rebudes.

### 2.2.12 Formigons

Seràn d'aplicació totes les disposicions contingudes a la "Instrucció per al Projecte i Execució d'obres de formigó en massa o armat (EH-91)".

Procediran d'una planta de formigonat, de marca reconeguda, s'acceptarà així mateix mitjançant formigonera.

Els formigons normalment utilitzats, es classificaran segons el tipus que s'especifiquen a continuació:

TIPUS	Resistència característica als 28 dies en proveta cilíndrica de 15 cm Ø i 30 cm d'alçada en Kg/cm <sup>2</sup> .
Rc-100 (H-100)	100
Rc-100 (H-150)	150
Rc-100 (H-200)	200

Com a característiques generals, el Contractista haurà d'estudiar en cada cas la fórmula necessària en vista del tipus d'àrid i aglomerats per a obtenir les resistències característiques que s'assenyalen per a l'assaig amb compressió als 28 dies de la fabricació del formigó.

Pel que fa a les limitacions i extensions, queda prohibit l'ús de zahorra o barreja de riu. Es sotmetrà, al formigó, al procés de cura durant el temps que fixi la Direcció de les Obres.



AJUNTAMENT DE SALOU  
S.T.M. ENGINYERIA

P-1360

PROJECTE SIMPLIFICAT PER A LA MILLORA I AMPLIACIÓ DELS CARRILS BICI A DIFERENTS SECTORS DE SALOU.

Se suspèndrà el formigonat, quan la temperatura registrada a les 9 hores, (hora solar), sigui inferior a 4° C, o bé en situacions atmosfèriques que no permetin garantir que s'arribi a les qualitats mínimes prescrites.

Es realitzaran els assajos que calguin i es considerin oportuns per a comprovar la correcta fabricació i transport del formigó.

Només s'utilitzarà a obra formigó pastat, preferiblement elaborat en central i de consistència plàstica. Prohibint-se expressament la utilització de formigons secs per qualsevol unitat d'obra. Excepcionalment, es podrà acceptar formigó d'altres consistències amb el vist i plau de la Direcció Facultativa. El formigó estructural provindrà sempre de central.

El formigó utilitzat en estructura, recobriment de canonada, prismes encofrats, etc. es compactarà degudament amb vibrador d'agulla.

### 2.2.13 Fabricació de morter

Els morters normalment utilitzats, es classificaran segons el tipus que s'especifica a continuació:

CLASSE	Kg/m <sup>3</sup> de Ciment Portland	Kg/m <sup>3</sup> de Sorra
M - 40A (1:6)	250	1.670
M - 80A (1:4)	350	1.570
M - 160A (1:3)	440	1.480

#### Característiques generals

La pasta obtinguda serà d'aspecte homogeni, sense grumolls ni grans.

#### Limitacions i extensions

Solament es fabricarà el morter que calgui per al seu ús immediat. Es rebutjaran el que hagi iniciat el fraguat i el que no hagi estat emprat durant els 65' següents a la seva amassadura.

Tots els morters utilitzables seran pastats, preferentment aportats de central, amb additiu retardant. Es prohibeix expressament la utilització de morters secs amb addició d'aigua un cop col·locat a obra.

El temps d'utilització dels morters serà l'indicat pel fabricant sense sobrepassar el límit màxim establert, especialment quan disposi d'additius. En tot cas, s'adoptaran les mesures necessàries per garantir la seva qualitat i propietats en la posada a obra, atenent les condicions atmosfèriques de temperatura i humitat.

#### Recepció

Es rebutjaran els morters que no compleixin les condicions anteriorment exposades.

### 2.2.14 Refinament i compactació de caixa per a paviments

#### Definició

Obres necessàries per aconseguir l'acabat geomètric de totes les superfícies, on es situaran els nous paviments de calçada i voreres.

La compactació, acabat i refinament de la caixa, es farà amb posterioritat a la instal·lació de serveis, i immediatament abans de començar la construcció de la base de paviments, no admetent-se la presència de material que pugui alterar el conjunt.

La compactació serà del 98% del PM, incloses zones singulars i de difícil accés que es realitzaran amb corró vibratori de petites dimensions, efectuant el nombre de passades que calgui.

La superfície acabada, no podrà variar en més de 15 mm., quan es comprovi amb un regla de 3 m., aplicada tant paral·lela com a l'eix de cada carrer.

Pel que fa a les característiques generals, la forma del perfil transversal, tipus de calçada, serà un arc de paràbola amb vèrtex a l'eix del carrer, i amb pendent transversal mitja (entre el vèrtex i el cantó exterior de la rigola), del 2%. La Direcció de les Obres assenyalarà els rasants a adoptar en creuaments, seccions asimètriques i altres casos singulars.

La forma del perfil transversal tipus de les voreres, serà una recta amb pendent del 2%, amb les mateixes salvetats que en els casos singulars s'han anomenat per al perfil de calçades.



AJUNTAMENT DE SALOU  
S.T.M. ENGINYERIA

P-1360  
PROJECTE SIMPLIFICAT PER A LA MILLORA I AMPLIACIÓ DELS CARRILS BICI A DIFERENTS SECTORS DE SALOU.

La forma del perfil transversal tipus de les rigoles serà una recta amb pendent del 4%, en el sentit de recollida de les aigües de pluja.

#### 2.2.15 Col·locació de les rigoles

Les rigoles s'assentaran sobre un llit constituït per una xapa de formigó amassat H-150 de consistència plàstica o seca, però mai formigó en sec, tal com es defineix als plànols corresponents. Les juntes s'executaran a topall i no passaran d'1 mm., i es rejuntaran amb beurada líquida de ciment portland blanc.

Les peces de rigola podran assentar-se damunt de la base de formigó amb morter de ciment pastat M-80/A de dos (2) cm. de gruix màxim i que ompli tota la base. No es permetrà la col·locació de les peces amb morter en sec sobre la base de formigó.

A fi de permetre l'evacuació de les aigües, la part superior de la rigola, presentarà un pendent transversal de un 1 per cent (1%) en el sentit de la vorada.

Com a característiques generals, els paràmetres hauran de coincidir amb les alineacions exteriors del paviment asfàltic, mai per sobre: sense ressalts, la superfície de les cares superiors enrasarà amb el del paviment asfàltic o 3 mm per sota d'aquest.

S'ordenarà l'arrencada i correcta col·locació d'aquelles rigoles, l'alineació de la qual en planta presenti punts angulosos, tant si són deguts a una col·locació deficient com a la utilització de rigoles de radi inadequat.

#### 2.2.16 Base de tot-u artificial

És la capa del ferm situada immediatament sota del paviment, i serà de tot-u artificial, de pedrera.

Es denomina tot-u artificial la barreja homogènia d'àrids de diferent gra, que convenientment compactada, s'utilitza en la construcció de fermes, de carrers i carreteres.

La base de tot-u no s'estendrà fins que no s'hagi comprovat que la superfície sobre la qual s'ha d'assentar, té la densitat deguda, i les rasant són les indicades en els plànols, amb les toleràncies establertes.

Abans de l'extensió de tot-u artificial, es regarà la superfície d'assentament, de tal manera que quedi humida.

La capa es compactarà en una sola tongada, iniciant-se longitudinalment pel cantó més baix de les diferents bandes, continuant fins al cantó més alt de la capa. Un cop compactada la capa, es procedirà a repassar amb corró petit o granota les vores de pous, embornals, arquetes i resta d'elements de difícil accés per tal que s'obtingui el grau de compactació desitjada en tot el ferm.

Es faran els assajos que marca la normativa, i no es podran començar les obres següents, fins que s'hagi comprovat que els resultats del laboratori són adients.

Pel que fa a les limitacions d'execució, la base de tot-u s'executarà quan la temperatura ambient, a l'ombra, sigui superior als cinc graus centígrats (5°C), i no existeixi cap perill de gelades.

La base de tot-ú artificial serà de 25 cm.

#### 2.2.17 Regada d'imprimació i adherència

La regada d'imprimació consisteix en l'aplicació d'una emulsió asfàltica sobre la capa de base granular.

El tipus a utilitzar, podrà ser variat amb autorització expressa del Director de les Obres.

La regada d'adherència consisteix en l'aplicació d'una emulsió asfàltica sobre la primera capa de paviment aglomerat.

El tipus a utilitzar, podrà ser variat amb autorització expressa del Director de les Obres.

El reg d'adherència s'ha d'aplicar com a mínim una hora abans de procedir a la pavimentació i circulació posterior.

El contractista es farà càrrec d'arranjar i netejar els paviments, vorades, etc. que s'embrutin durant l'estesa dels regs.  
Execució de les obres

En quan a la regada d'imprimació, es comprovarà prèviament que la base es trobi en les condicions assenyalades en el corresponent apartat i, en cas contrari, es procedirà a corregir-la.

Quan es consideri en condicions acceptable, es netejarà la superfície de pols i brutícia.

Abans d'estendre el reg d'emulsió asfàltica, la superfície s'haurà de regar lleugerament amb aigua, per tal de facilitar la penetració del lligant. L'aplicació es farà de manera uniforme.



AJUNTAMENT DE SALOU  
S.T.M. ENGINYERIA

P-1360  
PROJECTE SIMPLIFICAT PER A LA MILLORA I AMPLIACIÓ DELS CARRILS BICI A DIFERENTS SECTORS DE SALOU.

Es protegiran, per evitar embrutar-los amb el reg, tots aquells elements com bordons, tanques i arbres que puguin sofrir aquest efecte.

#### Limitacions d'execució

La regada s'aplicarà quan la temperatura ambient a l'ombra, sigui superior a 15°C i no existeixi risc fonamentat de precipitacions atmosfèriques.

S'haurà d'evitar tot tipus de tràfic sobre la capa tractable.

#### 2.2.18 Execució de paviments aglomerats en calent

Consisteix en l'extensió i compactació, per mitjà de medis mecànics, de una, dues o tres capes segons els tipus de paviment, d'una barreja d'àrids de granulometria controlada, i un lligant bituminós, fabricat en planta i col·locat en calent.

Fabricada la pasta i transportada d'acord amb les normes específiques, haurà d'arribar a l'obra a la temperatura adequada per a la seva extensió i compactat.

Prèviament, s'haurà de netejar la superfície de la base i estès, en el seu cas, de la capa d'imprimació o d'adherència.

En el vessament del camió de transport per a la distribució, s'evitarà la disgregació de la granulometria.

L'estès s'efectuarà mecànicament, amb "terminadora", donant-li el gruix inicial precís, per tal que després del compactat s'obtingui el previst al Projecte, per cada una de les capes que han de formar, finalment, el pavimentat.

A aquests efectes, cal tenir en compte, que la capa inferior d'igualació, ha de ser el suficientment gruixuda, per tal que l'enrasadora mestra de la "terminadora" no toqui els punts alts de la superfície receptora. A l'inici del treball, i quan les circumstàncies particulars ho exigeixin, haurà d'escalfar-se la mostra prèviament.

El gruix de l'estès, és un 25% major que el de la capa compactada. Cada centímetre de gruix compactat per metre quadrat, exigeix 23,5 Kg. de pasta.

L'estès es farà el més continuat possible. a l'efecte la velocitat de la "terminadora" ha d'acompanyar-se al ritme de la producció de la planta, reduint al màxim el temps d'aturament en cada junta transversal.

Les bandes de paviment s'estendran partint dels cantons de la calçada cap al centre, especialment es tindrà cura de les juntes longitudinals, de manera que quedin perfectament anivellades i a ser possible, no s'acusin a la vista. A tal efecte, convé que les passades successives s'efectuïn quan la pasta estigui calenta, condició que pot obtenir-se de diverses maneres, com són:

- Emprant dues terminadores en sèrie (amb la qual cosa es redueixen les juntes fredes a la meitat).
- Escalfant artificialment el costat estès, fent l'estès amb un recàrrec inicial sobre el costat estès per a escalfar-lo.

Les juntes longitudinals han de ser rectes, i amb uns cantons verticals. Aquesta verticalitat, haurà de ser executada amb més precisió, després d'interrupcions tals com les parades d'una jornada a l'altra.

Al fer els recs d'adherència ha de tractar-se la cara vertical de la banda ja existent.

El compactat es farà immediatament després de l'estès, començant per la junta longitudinal. A aquest efecte convé disposar de dues piconadores, una lleugera per al treball inicial, i una altra pesada per al definitiu. Durant el compactat han de regar-se els corrns amb l'aigua estrictament, per tal d'evitar que s'adhereixin a ells partícules de la pasta. La velocitat dels corrns no ha de passar de 5 Km/h. Els canvis de direcció de la piconadora han de ser suaus, sortint-se de la base piconada per a fer maniobres.

Un tractament final a base de compactadores amb pneumàtics baixos, és recomanable.

Acabat el piconament, ha de quedar amb una superfície uniforme, sense diferències de granulometria visibles.

Les juntes han de ser o no visibles, o bé acusar-se només lleugerament en una zona i no en una línia.

El paviment no ha de posar-se o donar al tràfic fins a les dotze hores d'acabat.

Pel que fa a les limitacions d'execució, no es faran execucions d'estès i piconament sobre bases humides, en temps que amenaci pluja o quan la temperatura ambient assoleixi els 6°C pujant o els 8°C baixant.



AJUNTAMENT DE SALOU  
S.T.M. ENGINYERIA

P-1360  
PROJECTE SIMPLIFICAT PER A LA MILLORA I AMPLIACIÓ DELS CARRILS BICI A DIFERENTS SECTORS DE SALOU.

## PLEC DE CONDICIONS GENERALS

### CAPÍTOL 3

#### AMIDAMENT, VALORACIÓ I ABONAMENT DE LES OBRES

##### 3.1 Condicions generals

En tot allò que no contravingui el present capítol seran d'aplicació, als efectes de mesurament i abonaments, les disposicions contingudes en el vigent Plec de Clàusules Administratives Generals per a la Contractació d'Obres de l'Estat (capítol III).

Les diferents unitats d'obra, s'ajustaran en el seu mesurament i abonament al disposat als següents apartats.

##### 3.2 Mesurament i abonament de bases i paviments

Es mesuraran i abonaran per metres quadrats de superfície de paviment realment executat, d'acord amb els plànols del Projecte.

Queden inclosos en el preu, quantes capes defineix el present Projecte per a cada tipus de paviment, així com recs d'adherència i d'imprimació, en el seu cas, i morters d'assentament en el seu.

El preu assenyalat comprendrà el subministrament dels diversos materials precisos, la col·locació i compactat dels mateixos, la preparació de superfícies prèvia a la construcció de la capa superior, els recs addicionals que foren precisos en cas de pèrdua de capacitat d'unió dels executats, els ajuntaments, reajuntaments i acabats finals que calguin, així com maquinària, mà d'obra i quantes necessitats circumstancials es requereixin per a que l'obra executada sigui aprovada pel Director de l'obra.

Les presents condicions regiran pels següents preus:

- m<sup>2</sup> de paviment de vorera, amb tot-ú de sub-base, formigó de base i morter d'assentament, inclòs ajustament i unions.
- m<sup>2</sup> de paviment per a calçades constituït per base de 25 cm. de tot-u artificial, i 8 cm. de conglomerat asfàltic en calent d'estructura tancada, col·locat en dues capes, així com un rec d'imprimació i un d'adherència.

##### 3.3 Mesurament i abonament de treballs complementaris, partides alçades i partides imprevistes

Es mesuraran i abonaran les partides realment construïdes o instal·lades d'acord amb el preu unitari que figura en el pressupost o d'acord amb les instruccions del Director de les Obres.

En tot cas, el Director de les Obres, podrà determinar abonaments parcials d'obra ja executada.



AJUNTAMENT DE SALOU  
S.T.M. ENGINYERIA

P-1360

PROJECTE SIMPLIFICAT PER A LA MILLORA I AMPLIACIÓ DELS CARRILS BICI A DIFERENTS SECTORS DE SALOU.

## PLEC DE CONDICIONS GENERALS

### CAPÍTOL 4

#### **OBLIGACIONS I DRETS DEL CONTRACTISTA**

##### 4.1. Presència del contractista a l'obra: Representació facultativa

El contractista, per ell mateix, o per mitjà dels seus facultatius, representants o encarregats, serà a l'obra durant la jornada legal de treball, i acompanyarà al Director de les Obres o al seu representant en les visites que faci a les obres, posant-se a la seva disposició per a la pràctica dels reconeixements que consideri necessaris i subministrant-li les dades que calguin per a la comprovació de mesuraments i liquidacions.

El contractista tindrà l'obligació de posar al front del seu personal, i pel seu compte, un facultatiu legalment autoritzat, les funcions del qual seran: vigilar els treballs, la col·locació de bastides i altres mitjans auxiliars, complir les instruccions del Director de les Obres, verificar els replantejos i d'altres operacions tècniques.

##### 4.2 Oficina d'obra

El contractista habilitarà a l'obra, una oficina en la qual existirà un tauler adient, en el que es podran estendre i consultar els plànols. En aquesta oficina, el contractista tindrà, sempre, una còpia de tots els documents del Projecte.

##### 4.3 Facilitats per a la inspecció

El contractista proporcionarà al Director de les Obres o als seus Delegats Tècnics, tota classe de facilitats per als replantejaments, reconeixements, mesuraments i proves de materials, així com per a la inspecció de la mà d'obra en tots els treballs, per a comprovar l'acompliment de les condicions contingudes en aquest Plec, permetent l'accés a totes les parts de l'obra, fins i tot als tallers o fàbriques on s'elaborin els materials.

##### 4.4. Subcontractes

Cap part de les obres podrà ser contractada a altres industrials, sense consentiment previ del Facultatiu Director de les Obres.

L'acceptació del subcontracte, no rellevarà el contractista de la seva responsabilitat contractual.

##### 4.5 Responsabilitats del Contractista

El contractista serà responsable, durant l'execució de les obres, de tots els danys i perjudicis, tant directes com indirectes, que es puguin ocasionar a qualsevol persona, propietat o servei, públics o privats com a conseqüència dels actes, omissions o negligències del personal al seu càrrec, o d'una deficient organització de les obres.

Els serveis públics o privats que resultin danyats, hauran de ser reparats, a costa seva, de manera immediata.

Les persones físiques o jurídiques que resultin perjudicades hauran de ser compensades, a costa seva, adequadament.

Les propietats públiques o privades que resultin danyades, hauran de ser reparades, a costa seva, restablint les seves condicions primitives o compensant els danys o perjudicis causats en qualsevol altre forma acceptable.

El contractista haurà d'acreditar, a petició de la Direcció Facultativa, abans o durant l'execució de la instal·lació de l'enllumenat, el nom i número del seu Instal·lador Electricista Autoritzat per Serveis Territorials d'Indústria de la Generalitat, que executarà la instal·lació elèctrica definida en el Projecte.

El contractista serà responsable de mantenir en servei les instal·lacions d'enllumenat, aigua, electricitat, etc.. durant l'obra.

El contractista serà responsable de la vigilància i manteniment de les unitats d'obra fins al final d'aquesta.

El contractista serà responsable de la Seguretat a l'obra tant pels treballadors com dels vianants.



AJUNTAMENT DE SALOU  
S.T.M. ENGINYERIA

P-1360

PROJECTE SIMPLIFICAT PER A LA MILLORA I AMPLIACIÓ DELS CARRILS BICI A DIFERENTS SECTORS DE SALOU.

El contractista serà responsable de les incidències causades pel procediment i ordre constructiu.

El contractista haurà de realitzar a càrrec seu, plànols precisos de l'obra un cop aquesta hagi finalitzat.

El contractista es farà càrrec, sense cap cost, de garantir l'accés als veïns dels edificis i de reparar les unitats d'obres degudes a falta de vigilància i protecció.

El contractista haurà de realitzar a càrrec seu, el control de qualitat que s'indica en el present projecte fins a un 1% del pressupost d'execució. A aquest efecte, al començament de l'obra es presentarà a la Direcció facultativa un programa de Control de Qualitat elaborat per laboratori homologat.

#### 4.6 Legislació social i seguretat en el treball

El contractista serà responsable, com a patró, de l'acompliment de totes les disposicions vigents de caràcter laboral sobre accidents de treball, jubilació obrera, jornal mínim, etc. havent d'observar, no obstant, tot allò que els organismes competents l'indiquin en relació a garantir la seguretat de l'obrer. Aquest acompliment, no podrà excusar en cap cas, la responsabilitat.

Serà obligació del contractista, adoptar les precaucions i mesures necessàries, per tal de garantir la seguretat del personal que treballi en les obres i persones que poguessin passar per les seves proximitats.

En general, el contractista està obligat a risc seu, a complir totes les disposicions legals que estiguin vigents en matèria de seguretat i higiene en el treball. Malgrat tot, la Direcció de les Obres podrà ordenar les mesures complementàries que consideri oportunes per a garantir la seguretat en el treball, sent totes les despeses que això ocasioni, per compte del contractista.

#### 4.7 Despeses de caràcter general a càrrec del contractista

Seràn a compte del contractista les despeses que origini el replantejament general de les obres, o la seva comprovació, les de construcció, desmuntat i retirada de tota classe de construccions auxiliars: les de lloguer de terrenys per a dipòsits de materials, les de protecció d'amuntegaments i de la pròpia obra contra tota deterioració: les de subministrament, col·locació i conservació de senyals de tràfic i altres recursos necessaris per a proporcionar accessibilitat i seguretat dintre de les obres, i les de retirada dels materials rebutjats i correcció de les deficiències observades i postes de manifest pels corresponents assajos i proves.

Anirà també a càrrec del contractista, la construcció dels cartells anunciadors de l'obra, en un màxim de 2 unitats per fase, d'acord amb les característiques que té definides l'Ajuntament de Salou i aquells altres que siguin requerits per administracions superiors en cas de la seva col·laboració econòmica en l'obra.





AJUNTAMENT DE SALOU  
S.T.M. ENGINYERIA

P-1360  
PROJECTE SIMPLIFICAT PER A LA MILLORA I AMPLIACIÓ DELS CARRILS BICI A DIFERENTS SECTORS DE SALOU.

## PLEC DE CONDICIONS GENERALS

### CAPÍTOL 5

#### DIRECCIÓ I EXECUCIÓ DE LES OBRES

##### 5.1 Direcció facultativa de les obres

El tècnic o tècnics Directors de les Obres seran designats per l'Ajuntament de Salou.

La Direcció de les Obres resoldrà qualsevol qüestió que sorgeixi referent a la qualitat dels materials utilitzats, execució de les diferents unitats d'obra contractades, interpretació de plànols i especificacions, i en general tots els problemes que es plantegin durant la realització dels treballs encomanats, sempre que estiguin dintre de les atribucions que li concedeixi la legislació vigent.

##### 5.2 Replantejament general

El replantejament general es farà d'acord amb allò que diu el Plec de Condicions, de Prescripcions Tècniques. Si encara que estigués avisat el contractista, aquest no es presentés ni tampoc vingués un representat degudament autoritzat, el replantejament es farà encara que no hi sigui.

##### 5.3 Execució de les obres

El contractista començarà les obres en el termini fixat, prenent les mesures adients per tal que es compleixin els períodes parcials assenyalats en el calendari d'obra, i per tant es pugui complir el termini total d'acord amb el termini exigint en el contracte.

En general, la determinació de l'ordre dels treballs serà facultat potestativa del contractista, menys aquells casos que per qualsevol circumstància d'ordre tècnic o facultatiu cregui convenient variar l'ordre d'execució, a les hores és el Director de les Obres qui decideix.

Tots els treballs es faran amb estricta subjecció al Projecte que ha servit de base a la contracta, a les modificacions del mateix que hagin estat aprovades, i a les ordres i instruccions per escrit, que lliuri el Director de les Obres al contractista.

De tots els treballs i unitats d'obra que hagin de quedar amagats quan s'acabin les obres es faran els plànols precisos i indispensables per que quedin perfectament definits.

El contractista està obligat a realitzar amb el seu personal, i els seus materials, i quan la Direcció de les Obres disposi, tota mena d'apuntaments, enderrocs, recalços o altres obres de caràcter urgent. L'import d'aquestes obres, serà pagat, bé en un pressupost addicional, o bé pagat directament, segons el que es convingui mútuament.

El contractista construirà o habilitarà al seu càrrec, els camins o vies d'accés i comunicació, de tota mena, per on hagin de transportar els materials a l'obra, quan tinguin necessitat de fer-ho.

Es obligació del contractista executar sempre que sigui necessari, per a la bona construcció i aspecte de les obres, tot allò que calgui fer, encara que no es trobi expressament estipulat al Plec de Condicions, i sempre que sense separar-se del seu esperit recta interpretació, ho disposi el Director de les Obres, dins els límits de possibilitats que els Pressupostos determinin per a cada unitat d'obra i tipus d'execució.

El contractista, transportarà i amuntegarà els materials no utilitzables dintre de l'obra i al seu càrrec. Es retiraran de l'obra, o bé es traslladaran a l'abocador, quan ho demani la marxa de les obres.

##### 5.4 Certificacions d'obra executada

Les certificacions d'obra, no tenen en cap l'efecte de recepció provisional de les obres compreses en la seva relació i constitueixen un simple instrument de justificació de pagaments a compte de l'obra total adjudicada, a reserva de mesuraments i valoracions que procedeixen al terme de la mateixa.

##### 5.5 Termini d'execució i pròrroques

Si per causes de força major, o independentment de la voluntat del contractista, no es pogués començar les obres, o bé s'hagués de suspendre, o bé no es pogués acabar en els terminis fixats, se li atorgarà una pròrroga proporcionada pel compliment del Contracte,



AJUNTAMENT DE SALOU  
S.T.M. ENGINYERIA

P-1360  
PROJECTE SIMPLIFICAT PER A LA MILLORA I AMPLIACIÓ DELS CARRILS BICI A DIFERENTS SECTORS DE SALOU.

previ informe favorable del Director de les Obres, la causa que impedeix l'execució o el ritme normal de les obres, raonant degudament la pròrroga que per aquest motiu es sol·licita.

#### 5.6 Control de qualitat de les obres

El Contractista adjudicatari estarà obligat a realitzar i subministrar immediatament a la direcció facultativa totes les proves, assatjos i control de qualitat que sol·liciti la direcció facultativa de l'obra i d'acord amb el Plec de Condicions i els Reglaments i Normatives que l'afectin.

La direcció de l'obra elegirà el laboratori que estimi més oportú per a l'execució del referit control de qualitat i per tal de poder atendre les despeses que aquest representi, s'efectuarà una retenció en les Certificacions que mensualment lliurarà el Contractista. Aquesta retenció serà de l'ordre d'1% del total de la Certificació.

La repetició de proves i assajos a causa del no compliment de les especificacions del Plec o per negligència de contractista, aniran a càrrec d'aquest.

#### 5.7 Treballs defectuosos

El contractista és l'únic responsable de l'execució dels treballs que ha contractat i de les faltes i defectes que hi hagin esdevingut, bé per mala execució, o per la deficient qualitat dels materials, o aparells col·locats, sense que pugui dir mai, com a excusa que el Director de les Obres o altres tècnics de la Direcció Facultativa no li hagin cridat l'atenció sobre el particular, ni tampoc que hagin estat ja certificades les unitats d'obra esmentada.

Com a conseqüència de l'esmentat, quan el Director de les Obres, o bé un representat seu, notin vicis o defectes en els treballs ja executats, o bé que els materials o aparells col·locats no reuneixin les condicions adequades, ja siguin durant l'execució dels treballs, o encara que estiguin acabats, i abans de fer-se la recepció definitiva de l'obra, podrà disposar que les parts defectuoses siguin enderrocades i construïdes d'acord amb el que ha estat contractat, i tots els costos aniran a càrrec de la contracta.

#### 5.8 Preus contradictoris

Si fos necessari, per a la bona marxa dels treballs, l'establiment de nous preus no continguts en els quadres del Projecte, es procedirà a la fixació del preu corresponent amb arranament a les següents normes i tramitació:

1. En cas que el nou preu pugui deduir-se a la vista del quadre de preus unitaris, s'aplicarà automàticament aquest preu.
2. En cas que el nou preu no pugui deduir-se dels quadres de preus unitaris del Projecte, es procedirà a l'estudi, contradictòriament, sotmetent-se el resultat d'aquest a la part contractant, la qual podrà aprovar aquest preu, o bé acordar que el treball objecte de valoració, s'executi i aboni per administració.
3. En ambdós casos, se sobreentén que els nous preus contradictoris estaran afectats en el seu cas per la baixa de contractació, i que per al seu càlcul i justificació es partirà dels preus elementals de mà d'obra, materials, maquinària i dels coeficients que resultin dels quadres de preus.

#### 5.9 Increment de preus

No podrà haver-hi revisió dels preus unitaris del projecte per cap concepte.

#### 5.10 Recepció

Si les obres, una vegada acabades, s'han executat correctament i d'acord a les condicions i prescripcions del Projecte, es procedirà a la recepció de les mateixes.

Del resultat de la recepció es farà una acta signada per triplicat per els estaments següents:

- L'Administració contractant
- El Director de les Obres
- El contractista

Si l'obra es troba en bon estat, es donarà per rebuda, i començarà a córrer el termini de garantia.

Si les obres no es troben en condicions de ser rebudes, es farà constar en l'acta, i es detallaran en la mateixa les instruccions que el Director de l'Obra assenyalara al contractista per a esmentar els defectes observats, fixant-se un termini per a solucionar-ho.

Si el contractista no ho hagués complert es declararà rescindit el contracte i perdrà la fiança, a no ser que la part contractant acceptés concedir un nou i improrrogable termini.



AJUNTAMENT DE SALOU  
S.T.M. ENGINYERIA

P-1360  
PROJECTE SIMPLIFICAT PER A LA MILLORA I AMPLIACIÓ DELS CARRILS BICI A DIFERENTS SECTORS DE SALOU.

#### 5.11 Termini de garantia

El contractista queda compromès a conservar, a càrrec seu, i fins que siguin rebudes definitivament, totes les obres que integren el Projecte.

Així mateix, d'acord amb l'article 171 del Reglament General de Contractació, queda obligat a la conservació de les obres durant el termini de garantia d'un any a partir de la data de recepció provisional, havent de substituir a costa seva, qualsevol part que hagi experimentat deteriorament per negligència o altres motius que els siguin imputables, o com a conseqüència dels agents atmosfèrics previsibles o qualsevol altra causa que es pugui considerar com a inevitable.

El contractista no percebrà cap partida per la conservació de les obres durant el període de garantia, ja que les despeses corresponents es consideren incloses en els preus unitaris contractats.

Una vegada s'hagin acabat les obres, totes les instal·lacions, emmagatzematges, etc., construïts amb caràcter temporer per al servei de l'obra, hauran de ser desmuntats i als llocs del seu emplaçament, restaurats a la seva forma original.

Aquests treballs es consideraran inclosos en el contracte, i per tant, no seran objecte d'abonament a part de la seva realització.

Les despeses de conservació durant el termini de garantia, entre la recepció provisional i la definitiva, aniran a càrrec del contractista, així com les reparacions i vicis d'obra o per defectes en les instal·lacions.

En cas de dubte, serà jutge inapel·lable el Director de les Obres sense que hi hagi cap recurs en contra de la seva resolució.



AJUNTAMENT DE SALOU  
S.T.M. ENGINYERIA

P-1360  
PROJECTE SIMPLIFICAT PER A LA MILLORA I AMPLIACIÓ DELS CARRILS BICI A DIFERENTS SECTORS DE SALOU.

## **PLEC DE CONDICIONS GENERALS**

### **CAPÍTOL 6**

#### **CONSIDERACIONS FINALS**

Es considera que el present Plec de Condicions permetrà la correcta execució de l'obra, i en tot allò no previst en el mateix, s'estarà al que disposi la normativa vigent aplicable.

Salou, febrer del 2021  
L'Enginyera Tècnica d'Obres Públiques



M. Carme Hernández Travé



AJUNTAMENT DE SALOU  
S.T.M. ENGINYERIA

P-1360  
*PROJECTE SIMPLIFICAT PER A LA MILLORA I AMPLIACIÓ DELS CARRILS BICI A DIFERENTS SECTORS DE SALOU.*

---

# **P R E S S U P O S T**

## **A M I D A M E N T S**

---

Pressupost parcial nº 1 PASSEIG DE MIRAMAR

Nº	Ud	Descripció					Amidament	
<b>1.1.- DEMOLICIONS</b>								
1.1.1	M	Tallat de paviment de mescla bituminosa de 10 cm. de gruix com a màxim, amb talladora de disc.	Uts.	Llargada	Amplada	Alçada	Parcial	Subtotal
			1	175,00			175,000	
							175,000	175,000
							<b>Total M .....</b>	<b>175,000</b>
1.1.2	M²	Demolició de paviment de calçada d'aglomerat asfàltic de 12 cms de gruix com a màxim, inclosa la càrrega de runa a camió i el transport a l'abocador autoritzat per a material contaminat. Inclòs canon abocador.	Uts.	Llargada	Amplada	Alçada	Parcial	Subtotal
			1	175,00	2,50		437,500	
							437,500	437,500
							<b>Total M² .....</b>	<b>437,500</b>
1.1.3	M	Tallat de paviment de panot, amb talladora de disc.	Uts.	Llargada	Amplada	Alçada	Parcial	Subtotal
		Inici obra - C/ "C"	1	67,30			67,300	
			1	25,00			25,000	
		C/ "C" - C/ "B"	1	104,00			104,000	
		C/ "B" - C/ "A"	1	98,20			98,200	
		C/ "A" - C/ Barenys	1	80,50			80,500	
		C/ Barenys - C/ Guillem de Claramunt	1	138,00			138,000	
		C/ Guillem de Claramunt - C/ Muntanya	1	110,30			110,300	
		C/ Muntanya - C/ de la Salut	1	11,50			11,500	
			1	19,70			19,700	
		C/ de la Salut - C/ Jaume Nualart	1	40,70			40,700	
		C/ Jaume Nualart - Final vorera	1	52,60			52,600	
							747,800	747,800
							<b>Total M .....</b>	<b>747,800</b>
1.1.4	M²	Demolició de vorera de qualsevol tipus de panot, inclosa demolició de la solera, càrrega de runa a camió i transport a l'abocador autoritzat. Inclòs canon abocador.	Uts.	Llargada	Amplada	Alçada	Parcial	Subtotal
		Paviment actual	1	722,80	2,00		1.445,600	
							1.445,600	1.445,600
							<b>Total M² .....</b>	<b>1.445,600</b>
1.1.5	M²	Neteja del paviment existent que inclou el seu escombrat i regularització de clots, deixant el paviment actual a punt per a l'aplicació de la nova capa de paviment, i recollida de residus i transport a abocador. Inclòs canon abocador.	Uts.	Llargada	Amplada	Alçada	Parcial	Subtotal
			1	175,00	2,50		437,500	
			1	722,80	2,00		1.445,600	
							1.883,100	1.883,100
							<b>Total M² .....</b>	<b>1.883,100</b>
1.1.6	Ut	Desmuntar resalt separació carrils, inclòs el seu emmagatzemantge per a posterior col·locació.	Uts.	Llargada	Amplada	Alçada	Parcial	Subtotal
			19				19,000	
							19,000	19,000
							<b>Total Ut .....</b>	<b>19,000</b>
1.1.7	Ut	Desmuntar Pivot de protecció de carrils, inclòs el seu emmagatzemantge per a posterior col·locació.	Uts.	Llargada	Amplada	Alçada	Parcial	Subtotal
			23				23,000	
							23,000	23,000
							<b>Total Ut .....</b>	<b>23,000</b>

**Pressupost parcial nº 1 PASSEIG DE MIRAMAR**

Nº	Ud	Descripció					Amidament	
<b>1.1.8</b>	<b>M</b>	<b>Fresat de línia de 60 cm. d'amplada com a màxim, inclòs material i ma d'obra</b>						
			Uts.	Llargada	Amplada	Alçada	Parcial	Subtotal
		Carrer "C"	2	6,00			12,000	
		Carrer "B"	3	4,00			12,000	
		Carrer "A"	2	4,00			8,000	
		Carrer de Barenys	2	6,00			12,000	
		Carrer de Guillem de Claramunt	2	5,00			10,000	
		Carrer Muntanya	2	4,00			8,000	
		Carrer de la Salut	2	5,00			10,000	
		Carrer de Jaume Nualart	2	4,00			8,000	
		Carrer de Jaume Nualart	2	5,00			10,000	
							<u>90,000</u>	<u>90,000</u>
							<b>Total M .....</b>	<b>90,000</b>
<b>1.1.9</b>	<b>Ut</b>	<b>Fresat de marques vials, inclòs material i ma d'obra</b>						
			Uts.	Llargada	Amplada	Alçada	Parcial	Subtotal
			18				18,000	
							<u>18,000</u>	<u>18,000</u>
							<b>Total Ut .....</b>	<b>18,000</b>
<b>1.2.- PAVIMENTACIÓ I OBRES COMPLEMENTÀRIES</b>								
<b>1.2.1</b>	<b>M²</b>	<b>Paviment de formigó en massa HM-25/P/20/lla colorejat en vermell i de 7 cm de gruix, amb acabat superficial respatllat.</b>						
			Uts.	Llargada	Amplada	Alçada	Parcial	Subtotal
		Paviment Passeig	1	722,80	2,00		1.445,600	
		Paviment Calçada	1	175,00	2,50		437,500	
							<u>1.883,100</u>	<u>1.883,100</u>
							<b>Total M² .....</b>	<b>1.883,100</b>
<b>1.2.2</b>	<b>M</b>	<b>Junta de dilatació paviments de formigó, fomada per planxa de poliuretà expandit baixa densitat i passadors de junta cada 40 cm.</b>						
			Uts.	Llargada	Amplada	Alçada	Parcial	Subtotal
			145	2,00			290,000	
			35	2,50			87,500	
							<u>377,500</u>	<u>377,500</u>
							<b>Total M .....</b>	<b>377,500</b>
<b>1.2.3</b>	<b>Ut</b>	<b>Adaptació de marc i tapa de registre existent a nova rasant.</b>						
			Uts.	Llargada	Amplada	Alçada	Parcial	Subtotal
			40				40,000	
							<u>40,000</u>	<u>40,000</u>
							<b>Total Ut .....</b>	<b>40,000</b>
<b>1.3.- SENYALITZACIÓ</b>								
<b>1.3.1</b>	<b>M</b>	<b>Línia blanca contínua M-2.2 de 10 cm de gruix sobre paviment, amb pintura acrílica en solució aquosa o amb disolvent i reflectant amb àrid Glas 1000 antilliscant, inclòs el premarcatge.</b>						
			Uts.	Llargada	Amplada	Alçada	Parcial	Subtotal
		Inici obra - C/ "C"	1	67,30			67,300	
			1	25,00			25,000	
		C/ "C" - C/ "B"	1	104,00			104,000	
		C/ "B" - C/ "A"	1	98,20			98,200	
		C/ "A" - C/ Barenys	1	80,50			80,500	
		C/ Barenys - C/ Guillem de Claramunt	1	138,00			138,000	
		C/ Guillem de Claramunt - C/ Muntanya	1	110,30			110,300	
		C/ Muntanya - C/ de la Salut	1	11,50			11,500	
			1	19,70			19,700	
		C/ de la Salut - C/ Jaume Nualart	1	40,70			40,700	
		C/ Jaume Nualart - Final vorera	1	52,60			52,600	
		Final Vorera - Final obra Miramar	1	120,40			120,400	
			1	48,40			48,400	
							<u>916,600</u>	<u>916,600</u>
							<b>Total M .....</b>	<b>916,600</b>

**Pressupost parcial nº 1 PASSEIG DE MIRAMAR**

Nº	Ud	Descripció					Amidament	
<b>1.3.2</b>	<b>M</b>	<b>Línia discontinua de 30 cm de gruix sobre paviment, amb pintura acrílica en solució aquosa o amb dissolvent i reflectant amb àrid Glas 1000 antilliscant, inclòs el premarcatge.</b>						
			Uts.	Llargada	Amplada	Alçada	Parcial	Subtotal
		Passeig de Miramar - C/ Esperanto	2	1,00			2,000	
		Passeig de Miramar - C/ "C"	2	1,00			2,000	
		Passeig de Miramar - C/ "B"	2	1,00			2,000	
		Passeig de Miramar - C/ "A"	2	1,00			2,000	
		Passeig de Miramar - C/ de Barenys	2	1,00			2,000	
		Passeig de Miramar - C/ de Guillem de Claramunt	2	1,00			2,000	
		Passeig de Miramar - C/ de la Muntanya	2	1,00			2,000	
		Passeig de Miramar - C/ de la Salut	2	1,00			2,000	
		Passeig de Miramar - C/ de Jaume Nualart	4	1,00			4,000	
		Passeig de Miramar - C/ de Joan Miró	2	1,00			2,000	
							<b>22,000</b>	<b>22,000</b>
		<b>Total M .....</b>						<b>22,000</b>
<b>1.3.3</b>	<b>M</b>	<b>Línia contínua de pas de vianants M-4.3 de 50 cm de gruix sobre paviment, amb pintura doble component amb base de resina i reflectant amb àrid Glas 1000 antilliscant, inclòs el premarcatge.</b>						
			Uts.	Llargada	Amplada	Alçada	Parcial	Subtotal
		Damero Pas Vianants Carrer Esperanto	20	0,50			10,000	
		Damero Pas Vianants Carrer "C"	24	0,50			12,000	
		Damero Pas Vianants Carrer "B"	20	0,50			10,000	
		Damero Pas Vianants Carrer "A"	16	0,50			8,000	
		Damero Damero Pas Vianants Carrer de Barenys	24	0,50			12,000	
		Damero Pas Vianants Carrer de Guillem de Claramunt	25	0,50			12,500	
		Damero Pas Vianants Carrer de Muntanya	16	0,50			8,000	
		Damero Pas Vianants Carrer de la Salut	20	0,50			10,000	
		Pas Vianants Carrer de Jaume Nualart 1	20	0,50			10,000	
		Pas Vianants Carrer de Jaume Nualart 2	25	0,50			12,500	
		Pas de Vianants Carrer de Joan Miró	30	0,50			15,000	
							<b>120,000</b>	<b>120,000</b>
		<b>Total M .....</b>						<b>120,000</b>
<b>1.3.4</b>	<b>M²</b>	<b>Superfície Pintura vermella indicant punt de precaució i/o parada per preferència de vianants vianants sobre paviment, amb pintura doble component amb base de resina i reflectant amb àrid Glas 1000 antilliscant, inclòs el premarcatge.</b>						
			Uts.	Llargada	Amplada	Alçada	Parcial	Subtotal
		Passeig de Miramar - C/ Esperanto	2	4,50	1,00		9,000	
		Passeig de Miramar - C/ "C"	2	4,50	1,00		9,000	
		Passeig de Miramar - C/ "B"	2	4,50	1,00		9,000	
		Passeig de Miramar - C/ "A"	2	4,50	1,00		9,000	
		Passeig de Miramar - C/ de Barenys	2	4,50	1,00		9,000	
		Passeig de Miramar - C/ de Guillem de Claramunt	2	4,50	1,00		9,000	
		Passeig de Miramar - C/ de la Muntanya	2	4,50	1,00		9,000	
		Passeig de Miramar - C/ de la Salut	2	4,50	1,00		9,000	
		Passeig de Miramar - C/ de Jaume Nualart	4	4,50	1,00		18,000	
		Passeig de Miramar - C/ de Joan Miró	2	4,50	1,00		9,000	



**Pressupost parcial nº 1 PASSEIG DE MIRAMAR**

Nº	Ud	Descripció	Amidament	
			99,000	99,000
			<b>Total M² .....</b>	<b>99,000</b>

**1.3.5 Ut Símbol "DONI PAS" de 2,0 m de longitud, amb pintura doble component amb base de resina i reflectant amb àrid Glas 1000 antilliscant, inclòs el premarcatge.**

	Uts.	Llargada	Amplada	Alçada	Parcial	Subtotal	
Passeig de Miramar - C/ Esperanto	2				2,000		
Passeig de Miramar - C/ "C"	2				2,000		
Passeig de Miramar - C/ "B"	2				2,000		
Passeig de Miramar - C/ "A"	2				2,000		
Passeig de Miramar - C/ de Barenys	2				2,000		
Passeig de Miramar - C/ de Guillem de Claramunt	2				2,000		
Passeig de Miramar - C/ de la Muntanya	2				2,000		
Passeig de Miramar - C/ de la Salut	2				2,000		
Passeig de Miramar - C/ de Jaume Nualart	4				4,000		
Passeig de Miramar - C/ de Joan Miró	2				2,000		
					22,000	22,000	
						<b>Total Ut .....</b>	<b>22,000</b>

**1.3.6 Ut Símbol límit de velocitat, amb pintura doble component amb base de resina i reflectant amb àrid Glas 1000 antilliscant, inclòs el premarcatge.**

	Uts.	Llargada	Amplada	Alçada	Parcial	Subtotal	
Passeig de Miramar - C/ Esperanto	2				2,000		
Passeig de Miramar - C/ "C"	2				2,000		
Passeig de Miramar - C/ "B"	2				2,000		
Passeig de Miramar - C/ "A"	2				2,000		
Passeig de Miramar - C/ de Barenys	2				2,000		
Passeig de Miramar - C/ de Guillem de Claramunt	2				2,000		
Passeig de Miramar - C/ de la Muntanya	2				2,000		
Passeig de Miramar - C/ de la Salut	2				2,000		
Passeig de Miramar - C/ de Jaume Nualart	4				4,000		
Passeig de Miramar - C/ de Joan Miró	2				2,000		
					22,000	22,000	
						<b>Total Ut .....</b>	<b>22,000</b>

**1.3.7 Ut Símbol de bicicleta, amb pintura doble component amb base de resina i reflectant amb àrid Glas 1000 antilliscant, inclòs el premarcatge.**

	Uts.	Llargada	Amplada	Alçada	Parcial	Subtotal	
Passeig de Miramar - C/ Esperanto	4				4,000		
Passeig de Miramar - C/ "C"	4				4,000		
Passeig de Miramar - C/ "B"	4				4,000		
Passeig de Miramar - C/ "A"	4				4,000		
Passeig de Miramar - C/ de Barenys	4				4,000		
Passeig de Miramar - C/ de Guillem de Claramunt	4				4,000		
Passeig de Miramar - C/ de la Muntanya	4				4,000		
Passeig de Miramar - C/ de la Salut	4				4,000		
Passeig de Miramar - C/ de Jaume Nualart	8				8,000		
Passeig de Miramar - C/ de Joan Miró	4				4,000		
					44,000	44,000	
						<b>Total Ut .....</b>	<b>44,000</b>

**Pressupost parcial nº 1 PASSEIG DE MIRAMAR**

Nº	Ud	Descripció					Amidament	
<b>1.3.8</b>	<b>Ut</b>	<b>Flexta recta de 2 m de longitud, amb pintura doble component amb base de resina i reflectant amb àrid Glas 1000 antilliscant, inclòs el premarcatge.</b>						
			Uts.	Llargada	Amplada	Alçada	Parcial	Subtotal
		Passeig de Miramar - C/ Esperanto	4				4,000	
		Passeig de Miramar - C/ "C"	4				4,000	
		Passeig de Miramar - C/ "B"	4				4,000	
		Passeig de Miramar - C/ "A"	4				4,000	
		Passeig de Miramar - C/ de Barenys	4				4,000	
		Passeig de Miramar - C/ de Guillem de Claramunt	4				4,000	
		Passeig de Miramar - C/ de la Muntanya	4				4,000	
		Passeig de Miramar - C/ de la Salut	4				4,000	
		Passeig de Miramar - C/ de Jaume Nualart	8				8,000	
		Passeig de Miramar - C/ de Joan Miró	4				4,000	
							44,000	44,000
<b>Total Ut .....</b>							<b>44,000</b>	<b>44,000</b>

**Pressupost parcial nº 2 PASSEIG DE JAUME I**

**Nº Ud Descripció** **Amidament**

**2.1.- OBRES COMPLEMENTÀRIES**

**2.1.1 Ut Substitució i col·locació de marc i tapa D-400 de 0'60x0'60 i adaptació a nova rasant.**

	Uts.	Llargada	Amplada	Alçada	Parcial	Subtotal
Entre Carrer de Lleida i Girona	1				1,000	
Entre Carrer de Madrid i Berlín	2				2,000	
Entre Carrer de Berlín i París	1				1,000	
Entre Carrer de París i Joan Miarnau Ciurana	8				8,000	
Entre Carrer de Joan Miarnau Ciurana i Illes Balears	5				5,000	
Entre Carrer de les Illes Balears i Mar	1				1,000	
Entre Carrer del Mar i Espigó del Moll	3				3,000	
					21,000	21,000
<b>Total Ut .....</b>						<b>21,000</b>

**2.1.2 Ut Adaptació de marc i tapa de registre existent a nova rasant.**

	Uts.	Llargada	Amplada	Alçada	Parcial	Subtotal
Entre Carrer de Rodríguez Pomatta i Josep Carner	1				1,000	
Entre Carrer de Lleida i Girona	3				3,000	
					4,000	4,000
<b>Total Ut .....</b>						<b>4,000</b>

**2.2.- SENYALITZACIÓ**

**2.2.1 M² Superfície Pintura vermella indicant punt de precaució i/o parada per preferència de vianants vianants sobre paviment, amb pintura doble component amb base de resina i reflectant amb àrid Glas 1000 antilliscant, inclòs el premarcatge.**

	Uts.	Llargada	Amplada	Alçada	Parcial	Subtotal
Carrer del Mar - Carrer de Joan Miarnau Ciurana	9	4,40	2,00		79,200	
Carrer de Joan Miarnau Ciurana - Carrer de París	8	4,40	2,00		70,400	
Carrer de París - Carrer de Berlín	6	4,40	2,00		52,800	
Carrer de Berlín - Carrer de Madrid	8	4,40	2,00		70,400	
Carrer de Madrid - Carrer de Girona	8	4,40	2,00		70,400	
Carrer de Girona - Carrer de Lleida	6	4,40	2,00		52,800	
Carrer de Lleida - Carrer de Josep Carner	6	4,40	2,00		52,800	
Carrer de Josep Carner - Carrer de Rodríguez pomatta	6	4,40	2,00		52,800	
Carrer de Rodríguez Pomatta - Carrer de la Verge del Pilar	6	4,40	2,00		52,800	
					554,400	554,400
<b>Total M² .....</b>						<b>554,400</b>

**2.2.2 M Línia discontinua de 30 cm de gruix sobre paviment, amb pintura acrílica en solució aquosa o amb disolvent i reflectant amb àrid Glas 1000 antilliscant, inclòs el premarcatge.**

	Uts.	Llargada	Amplada	Alçada	Parcial	Subtotal
Carrer del Mar - Carrer de Joan Miarnau Ciurana	9	2,00			18,000	
Carrer de Joan Miarnau Ciurana - Carrer de París	8	2,00			16,000	
Carrer de París - Carrer de Berlín	6	2,00			12,000	
Carrer de Berlín - Carrer de Madrid	8	2,00			16,000	
Carrer de Madrid - Carrer de Girona	8	2,00			16,000	
Carrer de Girona - Carrer de Lleida	6	2,00			12,000	
Carrer de Lleida - Carrer de Josep Carner	6	2,00			12,000	
Carrer de Josep Carner - Carrer de Rodríguez pomatta	6	2,00			12,000	
Carrer de Rodríguez Pomatta - Carrer de la Verge del Pilar	6	2,00			12,000	
					126,000	126,000
<b>Total M .....</b>						<b>126,000</b>

**Pressupost parcial nº 2 PASSEIG DE JAUME I**

**Nº Ud Descripció Amidament**

**2.2.3 Ut Símbol "DONI PAS" de 2,0 m de longitud, amb pintura doble component amb base de resina i reflectant amb àrid Glas 1000 antilliscant, inclòs el premarcatge.**

	Uts.	Llargada	Amplada	Alçada	Parcial	Subtotal
Carrer del Mar - Carrer de Joan Miarnau Ciurana	9				9,000	
Carrer de Joan Miarnau Ciurana - Carrer de París	8				8,000	
Carrer de París - Carrer de Berlín	6				6,000	
Carrer de Berlín - Carrer de Madrid	8				8,000	
Carrer de Madrid - Carrer de Girona	8				8,000	
Carrer de Girona - Carrer de Lleida	6				6,000	
Carrer de Lleida - Carrer de Josep Carner	6				6,000	
Carrer de Josep Carner - Carrer de Rodríguez pomatta	6				6,000	
Carrer de Rodríguez Pomatta - Carrer de la Verge del Pilar	6				6,000	
					<u>63,000</u>	<b>63,000</b>
<b>Total Ut .....:</b>						<b>63,000</b>

**2.2.4 Ut Símbol límit de velocitat, amb pintura doble component amb base de resina i reflectant amb àrid Glas 1000 antilliscant, inclòs el premarcatge.**

	Uts.	Llargada	Amplada	Alçada	Parcial	Subtotal
Carrer del Mar - Carrer de Joan Miarnau Ciurana	9				9,000	
Carrer de Joan Miarnau Ciurana - Carrer de París	8				8,000	
Carrer de París - Carrer de Berlín	6				6,000	
Carrer de Berlín - Carrer de Madrid	8				8,000	
Carrer de Madrid - Carrer de Girona	8				8,000	
Carrer de Girona - Carrer de Lleida	6				6,000	
Carrer de Lleida - Carrer de Josep Carner	6				6,000	
Carrer de Josep Carner - Carrer de Rodríguez pomatta	6				6,000	
Carrer de Rodríguez Pomatta - Carrer de la Verge del Pilar	6				6,000	
					<u>63,000</u>	<b>63,000</b>
<b>Total Ut .....:</b>						<b>63,000</b>

**2.2.5 Ut Símbol de bicicleta, amb pintura doble component amb base de resina i reflectant amb àrid Glas 1000 antilliscant, inclòs el premarcatge.**

	Uts.	Llargada	Amplada	Alçada	Parcial	Subtotal
Carrer del Mar - Carrer de Joan Miarnau Ciurana	9				9,000	
Carrer de Joan Miarnau Ciurana - Carrer de París	8				8,000	
Carrer de París - Carrer de Berlín	6				6,000	
Carrer de Berlín - Carrer de Madrid	8				8,000	
Carrer de Madrid - Carrer de Girona	8				8,000	
Carrer de Girona - Carrer de Lleida	6				6,000	
Carrer de Lleida - Carrer de Josep Carner	6				6,000	
Carrer de Josep Carner - Carrer de Rodríguez pomatta	6				6,000	
Carrer de Rodríguez Pomatta - Carrer de la Verge del Pilar	6				6,000	
					<u>63,000</u>	<b>63,000</b>
<b>Total Ut .....:</b>						<b>63,000</b>

**2.2.6 Ut Flexa recta de 2 m de longitud, amb pintura doble component amb base de resina i reflectant amb àrid Glas 1000 antilliscant, inclòs el premarcatge.**

	Uts.	Llargada	Amplada	Alçada	Parcial	Subtotal
Carrer del Mar - Carrer de Joan Miarnau Ciurana	9				9,000	

(Continua...)

**Pressupost parcial nº 2 PASSEIG DE JAUME I**

<b>Nº</b>	<b>Ud</b>	<b>Descripció</b>	<b>Amidament</b>
<b>2.2.6</b>	<b>Ut</b>	<b>Fletxa recta de 2 m de longitud.</b>	(Continuació...)
		Carrer de Joan Miarnau Ciurana - Carrer de París	8 8,000
		Carrer de París - Carrer de Berlín	6 6,000
		Carrer de Berlín - Carrer de Madrid	8 8,000
		Carrer de Madrid - Carrer de Girona	8 8,000
		Carrer de Girona - Carrer de Lleida	6 6,000
		Carrer de Lleida - Carrer de Josep Carner	6 6,000
		Carrer de Josep Carner - Carrer de Rodríguez pomatta	6 6,000
		Carrer de Rodríguez Pomatta - Carrer de la Verge del Pilar	6 6,000
			63,000
			<b>63,000</b>
			<b>Total Ut .....: 63,000</b>

**Pressupost parcial nº 3 AVINGUDA BATLLE PERE MOLAS - CARRER DEL TERROR**

Nº	Ud	Descripció					Amidament	
<b>3.1.- DEMOLICIONS</b>								
<b>3.1.1</b>	<b>M</b>	<b>Tallat de paviment de panot, amb talladora de disc.</b>						
			Uts.	Llargada	Amplada	Alçada	Parcial	Subtotal
		Avinguda Batlle Pere Molas (entre C/ Birmingham i C/ del Terror)	1	200,00			200,000	
			1	30,00			30,000	
			1	20,00			20,000	
							<u>250,000</u>	250,000
							<b>Total M .....</b>	<b>250,000</b>
<b>3.1.2</b>	<b>M²</b>	<b>Demolició de vorera de qualsevol tipus de panot, inclosa demolició de la solera, càrrega de runa a camió i transport a l'abocador autoritzat. Inclòs canon abocador.</b>						
			Uts.	Llargada	Amplada	Alçada	Parcial	Subtotal
		Avinguda Batlle Pere Molas (entre C/ Birmingham i C/ del Terror)	1	200,00	2,50		500,000	
							<u>500,000</u>	500,000
							<b>Total M² .....</b>	<b>500,000</b>
<b>3.1.3</b>	<b>M</b>	<b>Demolició de vorada de qualsevol tipus col.locada sobre fonament corregut de formigó, inclosa càrrega de runa a camió i transport a l'abocador autoritzat. Inclòs canon abocador.</b>						
			Uts.	Llargada	Amplada	Alçada	Parcial	Subtotal
		Illeta Carrer del Terror	1	4,60			4,600	
			1	4,30			4,300	
			1	3,40			3,400	
							<u>12,300</u>	12,300
							<b>Total M .....</b>	<b>12,300</b>
<b>3.1.4</b>	<b>M²</b>	<b>Extracció del gruix de terra.</b>						
			Uts.	Llargada	Amplada	Alçada	Parcial	Subtotal
		Illeta Carrer del Terror	1	20,20			20,200	
							<u>20,200</u>	20,200
							<b>Total M² .....</b>	<b>20,200</b>
<b>3.1.5</b>	<b>M²</b>	<b>Neteja del paviment existent que inclou el seu escombrat i regularització de clots, deixant el paviment actual a punt per a l'aplicació de la nova capa de paviment, i recollida de residus i transport a abocador. Inclòs canon abocador.</b>						
			Uts.	Llargada	Amplada	Alçada	Parcial	Subtotal
		Carril Bici	1	200,00	2,50		500,000	
		Illeta Carrer del Terror	1	20,20			20,200	
							<u>520,200</u>	520,200
							<b>Total M² .....</b>	<b>520,200</b>
<b>3.1.6</b>	<b>M</b>	<b>Fresat de línia de 20 cm. d'amplada com a màxim, inclòs material i ma d'obra</b>						
			Uts.	Llargada	Amplada	Alçada	Parcial	Subtotal
		Avinguda Batlle Pere Molas (entre C/ Birmingham i C/ del Terror)	1	200,00			200,000	
							<u>200,000</u>	200,000
							<b>Total M .....</b>	<b>200,000</b>
<b>3.1.7</b>	<b>Ut</b>	<b>Fresat de marques vials, inclòs material i ma d'obra</b>						
			Uts.	Llargada	Amplada	Alçada	Parcial	Subtotal
			6				6,000	
							<u>6,000</u>	6,000
							<b>Total Ut .....</b>	<b>6,000</b>

**3.2.- PAVIMENTACIÓ I OBRES COMPLEMENTÀRIES**

<b>3.2.1</b>	<b>M²</b>	<b>Paviment de formigó en massa HM-25/P/20/lla colorejat en vermell i de 7 cm de gruix, amb acabat superficial respatllat.</b>						
			Uts.	Llargada	Amplada	Alçada	Parcial	Subtotal
		Avinguda Batlle Pere Molas (entre C/ Birmingham i C/ del Terror)	1	200,00	2,50		500,000	
							<u>500,000</u>	500,000

Pressupost parcial nº 3 AVINGUDA BATLLE PERE MOLAS - CARRER DEL TERRER

Nº	Ud	Descripció					Amidament	
			Uts.	Llargada	Amplada	Alçada	Parcial	Subtotal
			<b>Total M² .....</b>				<b>500,000</b>	
<b>3.2.2</b>	<b>M</b>	<b>Junta de dilatació paviments de formigó, fomada per planxa de poliuretà expandit baixa densitat i passadors de junta cada 40 cm.</b>						
			Uts.	Llargada	Amplada	Alçada	Parcial	Subtotal
			40	2,50			100,000	
							100,000	100,000
			<b>Total M .....</b>				<b>100,000</b>	
<b>3.2.3</b>	<b>M²</b>	<b>Paviment de formigó en massa HM-20/P/20/I, de 10 cms. de gruix, amb acabat superficial mecànic.</b>						
			Uts.	Llargada	Amplada	Alçada	Parcial	Subtotal
		Illeta Carrer del Terror	1	20,20			20,200	
							20,200	20,200
			<b>Total M² .....</b>				<b>20,200</b>	
<b>3.2.4</b>	<b>M</b>	<b>Rasa en terra, 0'40x0'50, per a posterior col·locació de vorada, inclosa excavació en terra, càrrega de les terres sobreres a camió i transport a l'abocador.</b>						
			Uts.	Llargada	Amplada	Alçada	Parcial	Subtotal
		Illeta Carrer del Terror	1	8,60			8,600	
							8,600	8,600
			<b>Total M .....</b>				<b>8,600</b>	
<b>3.2.5</b>	<b>M³</b>	<b>Formigó en massa HM-20/P/20/I, per a vorada de formigó.</b>						
			Uts.	Llargada	Amplada	Alçada	Parcial	Subtotal
		Illeta Carrer del Terror	1	8,60	0,40	0,50	1,720	
							1,720	1,720
			<b>Total M³ .....</b>				<b>1,720</b>	
<b>3.2.6</b>	<b>M</b>	<b>Vorada prefabricada de formigó de 17x28 cms., sobre solera de formigó H-150 de 50x20 cms.</b>						
			Uts.	Llargada	Amplada	Alçada	Parcial	Subtotal
		Illeta Carrer del Terror	1	8,60			8,600	
							8,600	8,600
			<b>Total M .....</b>				<b>8,600</b>	
<b>3.2.7</b>	<b>Ut</b>	<b>Adaptació de marc i tapa de registre existent a nova rasant.</b>						
			Uts.	Llargada	Amplada	Alçada	Parcial	Subtotal
			4				4,000	
							4,000	4,000
			<b>Total Ut .....</b>				<b>4,000</b>	
<b>3.2.8</b>	<b>Ut</b>	<b>Fonament de formigó H-200 de 1'00x1'00x1'20 mts, per a columna de portic de senyalització vertical, inclosa excavació en terra, càrrega de terres sobreres a camió i transport a l'abocador.</b>						
			Uts.	Llargada	Amplada	Alçada	Parcial	Subtotal
			1				1,000	
							1,000	1,000
			<b>Total Ut .....</b>				<b>1,000</b>	
<b>3.2.9</b>	<b>Ut</b>	<b>Desmuntatge, trasllat i muntatge de pòrtic senyalització vertical del seu emplaçament actual a la mitjana. Inclòs, petit material i pintura.</b>						
			Uts.	Llargada	Amplada	Alçada	Parcial	Subtotal
			1				1,000	
							1,000	1,000
			<b>Total Ut .....</b>				<b>1,000</b>	
<b>3.3.- SENYALITZACIÓ</b>								
<b>3.3.1</b>	<b>M²</b>	<b>Superfície Pintura vermella indicant punt de precaució i/o parada per preferència de vianants vianants sobre paviment, amb pintura doble component amb base de resina i reflectant amb àrid Glas 1000 antilliscant, inclòs el premarcatge.</b>						
			Uts.	Llargada	Amplada	Alçada	Parcial	Subtotal
			2	4,95	1,10		10,890	
							10,890	10,890

Pressupost parcial nº 3 AVINGUDA BATLLE PERE MOLAS - CARRER DEL TERRER

Nº	Ud	Descripció					Amidament	
						Total M² .....	10,890	
3.3.2	M	Línia blanca contínua M-2.2 de 10 cm de gruix sobre paviment, amb pintura acrílica en solució aquosa o amb disolvent i reflectant amb àrid Glas 1000 antilliscant, inclòs el premarcatge.	Uts.	Llargada	Amplada	Alçada	Parcial	Subtotal
Avinguda Batlle Pere Molas (entre C/ Birmingham i C/ del Terrer)			1	200,00			200,000	
			1	30,00			30,000	
			1	20,00			20,000	
						<u>250,000</u>	250,000	
						Total M .....	250,000	
3.3.3	M	Línia discontinúta de 30 cm de gruix sobre paviment, amb pintura acrílica en solució aquosa o amb disolvent i reflectant amb àrid Glas 1000 antilliscant, inclòs el premarcatge.	Uts.	Llargada	Amplada	Alçada	Parcial	Subtotal
			2	1,25			2,500	
						<u>2,500</u>	2,500	
						Total M .....	2,500	
3.3.4	M	Línia contínua de pas de vianants M-4.3 de 50 cm de gruix sobre paviment, amb pintura doble component amb base de resina i reflectant amb àrid Glas 1000 antilliscant, inclòs el premarcatge.	Uts.	Llargada	Amplada	Alçada	Parcial	Subtotal
"Dameró" Carrer de Birmingham			50	0,50			25,000	
"Dameró" Pas Vianants Carrer del Terrer			85	0,50			42,500	
Carril Bici Carrer del Terrer			27	0,50			13,500	
Pas Vianants Carrer del Terrer			15	6,00			90,000	
						<u>171,000</u>	171,000	
						Total M .....	171,000	
3.3.5	Ut	Símbol "DONI PAS" de 2,0 m de longitud, amb pintura doble component amb base de resina i reflectant amb àrid Glas 1000 antilliscant, inclòs el premarcatge.	Uts.	Llargada	Amplada	Alçada	Parcial	Subtotal
			2				2,000	
						<u>2,000</u>	2,000	
						Total Ut .....	2,000	
3.3.6	Ut	Símbol límit de velocitat, amb pintura doble component amb base de resina i reflectant amb àrid Glas 1000 antilliscant, inclòs el premarcatge.	Uts.	Llargada	Amplada	Alçada	Parcial	Subtotal
			8				8,000	
						<u>8,000</u>	8,000	
						Total Ut .....	8,000	
3.3.7	Ut	Símbol de bicicleta, amb pintura doble component amb base de resina i reflectant amb àrid Glas 1000 antilliscant, inclòs el premarcatge.	Uts.	Llargada	Amplada	Alçada	Parcial	Subtotal
			10				10,000	
						<u>10,000</u>	10,000	
						Total Ut .....	10,000	
3.3.8	Ut	Flexa recta de 2 m de longitud, amb pintura doble component amb base de resina i reflectant amb àrid Glas 1000 antilliscant, inclòs el premarcatge.	Uts.	Llargada	Amplada	Alçada	Parcial	Subtotal
			10				10,000	
						<u>10,000</u>	10,000	
						Total Ut .....	10,000	
3.3.9	Ut	Col·locació de senyal en carrer ja urbanitzat, exclòs el seu subministrament.	Uts.	Llargada	Amplada	Alçada	Parcial	Subtotal
Carril Bici			4				4,000	
						<u>4,000</u>	4,000	



**Pressupost parcial nº 3 AVINGUDA BATLLE PERE MOLAS - CARRER DEL TERRER**

<b>Nº</b>	<b>Ud</b>	<b>Descripció</b>						<b>Amidament</b>
							<b>Total Ut .....</b>	<b>4,000</b>
<b>3.3.10</b>	<b>Ut</b>	<b>Subministrament de suport d'alumini estriat de 60 mmØ i 3'00 mts d'alçada, per a un element de senyalització.</b>						
			Uts.	Llargada	Amplada	Alçada	Parcial	Subtotal
	Carril Bici		4				4,000	
							<b>Total Ut .....</b>	<b>4,000</b>
<b>3.3.11</b>	<b>Ut</b>	<b>Subministrament i muntatge de senyal rectangular de 60x40 cm, d'alumini amb pintura reflexant, amb pictograma de carril més doni pas.</b>						
			Uts.	Llargada	Amplada	Alçada	Parcial	Subtotal
	Carril bici		4				4,000	
							<b>Total Ut .....</b>	<b>4,000</b>

**Pressupost parcial nº 4 CARRER DE JOSEP CARNER - PASSEIG DE JAUME I**

**Nº Ud Descripció Amidament**

**4.1.- PAVIMENTACIÓ I OBRES COMPLEMENTÀRIES**

**4.1.1 M² Solera de formigó en massa HM-20/P/20/l de 10 cms. de gruix, preparada per a rebre paviment de vorera.**

	Uts.	Llargada	Amplada	Alçada	Parcial	Subtotal
Illetes Aparcament	1	2,75	3,90		10,725	
	1	3,00	2,00		6,000	
	1	1,00	1,00		1,000	
Caseta	1	3,10	6,10		18,910	
Escossells Palmeres	2	1,20	1,20		2,880	
					<u>39,515</u>	<b>39,515</b>
<b>Total M² .....</b>						<b>39,515</b>

**4.1.2 M² Paviment de llambordes rectangulars de formigó de doble capa, resistència R-350, de 20x10x8 cm, color gris, col·locat amb morter 1:4, a trencajunts i rejuntat amb arena fina, inclòs l'escombrat final amb raspall.**

	Uts.	Llargada	Amplada	Alçada	Parcial	Subtotal
Illetes Aparcament	1	2,75	3,90		10,725	
	1	3,00	2,00		6,000	
	1	1,00	1,00		1,000	
Caseta	1	3,10	6,10		18,910	
Escossells Palmeres	2	1,20	1,20		2,880	
					<u>39,515</u>	<b>39,515</b>
<b>Total M² .....</b>						<b>39,515</b>

**4.1.3 Ut Adaptació de marc i tapa de registre existent a nova rasant.**

	Uts.	Llargada	Amplada	Alçada	Parcial	Subtotal
Passeig de Jaume I - C/ de Josep Carner	1				1,000	
					<u>1,000</u>	<b>1,000</b>
<b>Total Ut .....</b>						<b>1,000</b>

**4.2.- SENYALITZACIÓ**

**4.2.1 M² Superfície Pintura vermella indicant punt de precaució i/o parada per preferència de vianants vianants sobre paviment, amb pintura doble component amb base de resina i reflectant amb àrid Glas 1000 antilliscant, inclòs el premarcatge.**

	Uts.	Llargada	Amplada	Alçada	Parcial	Subtotal
Carrer Josep Carner	3	4,50	2,50		33,750	
					<u>33,750</u>	<b>33,750</b>
<b>Total M² .....</b>						<b>33,750</b>

**4.2.2 M Línia contínua de pas de vianants M-4.3 de 50 cm de gruix sobre paviment, amb pintura doble component amb base de resina i reflectant amb àrid Glas 1000 antilliscant, inclòs el premarcatge.**

	Uts.	Llargada	Amplada	Alçada	Parcial	Subtotal
Pas Vianants	11	8,00			88,000	
Carril Bici Passeig	22	0,50			11,000	
"Damero" Pas Vianants	57	0,50			28,500	
"Damero" Carril Bici	86	0,50			43,000	
					<u>170,500</u>	<b>170,500</b>
<b>Total M .....</b>						<b>170,500</b>

**4.2.3 M Pintura vermella de pas de vianants sobre paviment, amb pintura doble component amb base de resina i reflectant amb àrid Glas 1000 antilliscant, inclòs el premarcatge.**

	Uts.	Llargada	Amplada	Alçada	Parcial	Subtotal
Pas Vianants	10	8,00			80,000	
					<u>80,000</u>	<b>80,000</b>
<b>Total M .....</b>						<b>80,000</b>

**4.2.4 M Línia discontinua de 30 cm de gruix sobre paviment, amb pintura acrílica en solució aquosa o amb disolvent i reflectant amb àrid Glas 1000 antilliscant, inclòs el premarcatge.**

	Uts.	Llargada	Amplada	Alçada	Parcial	Subtotal
Passeig Jaume I - Carril Bici	3	1,25			3,750	
	2	22,00			44,000	
					<u>47,750</u>	<b>47,750</b>

Pressupost parcial nº 4 CARRER DE JOSEP CARNER - PASSEIG DE JAUME I

Nº	Ud	Descripció						Amidament
			<b>Total M .....</b>					<b>47,750</b>
<b>4.2.5</b>	<b>Ut</b>	<b>Símbol "DONI PAS" de 2,0 m de longitud, amb pintura doble component amb base de resina i reflectant amb àrid Glas 1000 antilliscant, inclòs el premarcatge.</b>						
			Uts.	Llargada	Amplada	Alçada	Parcial	Subtotal
		Passeig Jaume I - Carril Bici	3				3,000	
							<u>3,000</u>	
							<u>3,000</u>	<b>3,000</b>
			<b>Total Ut .....</b>					<b>3,000</b>
<b>4.2.6</b>	<b>Ut</b>	<b>Símbol límit de velocitat, amb pintura doble component amb base de resina i reflectant amb àrid Glas 1000 antilliscant, inclòs el premarcatge.</b>						
			Uts.	Llargada	Amplada	Alçada	Parcial	Subtotal
			3				3,000	
							<u>3,000</u>	
							<u>3,000</u>	<b>3,000</b>
			<b>Total Ut .....</b>					<b>3,000</b>
<b>4.2.7</b>	<b>Ut</b>	<b>Flexxa recta de 2 m de longitud, amb pintura doble component amb base de resina i reflectant amb àrid Glas 1000 antilliscant, inclòs el premarcatge.</b>						
			Uts.	Llargada	Amplada	Alçada	Parcial	Subtotal
		Passeig Jaume I - Carril Bici	3				3,000	
							<u>3,000</u>	
							<u>3,000</u>	<b>3,000</b>
			<b>Total Ut .....</b>					<b>3,000</b>
<b>4.2.8</b>	<b>Ut</b>	<b>Flexxa doble de 2 m de longitud, amb pintura doble component amb base de resina i reflectant amb àrid Glas 1000 antilliscant, inclòs el premarcatge.</b>						
			Uts.	Llargada	Amplada	Alçada	Parcial	Subtotal
		Passeig Jaume I - Carril Bici	1				1,000	
							<u>1,000</u>	
							<u>1,000</u>	<b>1,000</b>
			<b>Total Ut .....</b>					<b>1,000</b>
<b>4.2.9</b>	<b>Ut</b>	<b>Símbol de bicicleta, amb pintura doble component amb base de resina i reflectant amb àrid Glas 1000 antilliscant, inclòs el premarcatge.</b>						
			Uts.	Llargada	Amplada	Alçada	Parcial	Subtotal
		Passeig Jaume I - Carril Bici	4				4,000	
							<u>4,000</u>	
							<u>4,000</u>	<b>4,000</b>
			<b>Total Ut .....</b>					<b>4,000</b>
<b>4.2.10</b>	<b>Ut</b>	<b>Flexxa recta M-5.2 de 5 m de longitud, amb pintura doble component amb base de resina i reflectant amb àrid Glas 1000 antilliscant, inclòs el premarcatge.</b>						
			Uts.	Llargada	Amplada	Alçada	Parcial	Subtotal
			1				1,000	
							<u>1,000</u>	
							<u>1,000</u>	<b>1,000</b>
			<b>Total Ut .....</b>					<b>1,000</b>
<b>4.2.11</b>	<b>Ut</b>	<b>Flexxa doble M-5.2 de 5 m de longitud, amb pintura doble component amb base de resina i reflectant amb àrid Glas 1000 antilliscant, inclòs el premarcatge.</b>						
			Uts.	Llargada	Amplada	Alçada	Parcial	Subtotal
			2				2,000	
							<u>2,000</u>	
							<u>2,000</u>	<b>2,000</b>
			<b>Total Ut .....</b>					<b>2,000</b>
<b>4.2.12</b>	<b>Ut</b>	<b>Col·locació de senyal en carrer ja urbanitzat, exclòs el seu subministrament.</b>						
			Uts.	Llargada	Amplada	Alçada	Parcial	Subtotal
		Aparcament	1				1,000	
							<u>1,000</u>	
							<u>1,000</u>	<b>1,000</b>
			<b>Total Ut .....</b>					<b>1,000</b>

**Pressupost parcial nº 5 CARRER DEL TERROR (PERE MOLAS-AUT. SALOU-TGNA)**

Nº	Ud	Descripció					Amidament	
<b>5.1.- DEMOLICIONS</b>								
<b>5.1.1</b>	<b>M</b>	<b>Tallat de paviment de mescla bituminosa de 10 cm. de gruix com a màxim, amb talladora de disc.</b>						
			Uts.	Llargada	Amplada	Alçada	Parcial	Subtotal
			1	220,00			220,000	
			1	13,00			13,000	
							233,000	233,000
			<b>Total M .....</b>					<b>233,000</b>
<b>5.1.2</b>	<b>M²</b>	<b>Demolició de paviment de calçada d'aglomerat asfàltic de 12 cms de gruix com a màxim, inclosa la càrrega de runa a camió i el transport a l'abocador autoritzat per a material contaminat. Inclós canon abocador.</b>						
			Uts.	Llargada	Amplada	Alçada	Parcial	Subtotal
		Carril bici	1	220,00	2,40		528,000	
		Jardinera	2	58,00	0,80		92,800	
			2	8,00	0,80		12,800	
			2	42,00	0,80		67,200	
			2	22,00	0,80		35,200	
							736,000	736,000
			<b>Total M² .....</b>					<b>736,000</b>
<b>5.1.3</b>	<b>M</b>	<b>Demolició de mitjana, inclosa càrrega de runa a camió i transport a l'abocador autoritzat i taxes abocador.</b>						
			Uts.	Llargada	Amplada	Alçada	Parcial	Subtotal
		Mitjana entre el Camí de les Pasquales i Aut. Salou-Tgna	1	30,00			30,000	
			1	20,00			20,000	
		Mitjana Avinguda Batlle Pere Molas	1	8,00			8,000	
							58,000	58,000
			<b>Total M .....</b>					<b>58,000</b>
<b>5.1.4</b>	<b>M</b>	<b>Tallat de paviment de panot, amb talladora de disc.</b>						
			Uts.	Llargada	Amplada	Alçada	Parcial	Subtotal
		Carrer del Terror	2	3,90			7,800	
		Avinguda del Batlle Pere Molas	2	2,30			4,600	
			2	2,70			5,400	
							17,800	17,800
			<b>Total M .....</b>					<b>17,800</b>
<b>5.1.5</b>	<b>M²</b>	<b>Demolició de vorera de qualsevol tipus de panot, inclosa demolició de la solera, càrrega de runa a camió i transport a l'abocador autoritzat. Inclós canon abocador.</b>						
			Uts.	Llargada	Amplada	Alçada	Parcial	Subtotal
		Carrer del Terror	1	3,90	2,40		9,360	
		Avinguda del Batlle Pere Molas	1	2,30	2,40		5,520	
			1	2,70	2,40		6,480	
							21,360	21,360
			<b>Total M² .....</b>					<b>21,360</b>
<b>5.1.6</b>	<b>M²</b>	<b>Extracció del gruix de gespa, inclosa la càrrega de runa a camió i el transport a l'abocador autoritzat per a material contaminat. Inclós canon abocador.</b>						
			Uts.	Llargada	Amplada	Alçada	Parcial	Subtotal
		Zona Enjardinada Avinguda del Batlle Pere Molas	1	35,00	2,50		87,500	
							87,500	87,500
			<b>Total M² .....</b>					<b>87,500</b>
<b>5.1.7</b>	<b>M²</b>	<b>Neteja del paviment existent que inclou el seu escombrat i regularització de clots, deixant el paviment actual a punt per a l'aplicació de la nova capa de paviment, i recollida de residus i transport a abocador. Inclós canon abocador.</b>						
			Uts.	Llargada	Amplada	Alçada	Parcial	Subtotal
		Carril bici	1	220,00	2,40		528,000	
		Jardinera	1	220,00	0,80		176,000	
								(Continua...)

**Pressupost parcial nº 5 CARRER DEL TERROR (PERE MOLAS-AUT. SALOU-TGNA)**

Nº	Ud	Descripció					Amidament
<b>5.1.7</b>	<b>M²</b>	<b>Neteja paviment i regularització</b>					(Continuació...)
		Mitjana entre el Camí de les Pasquales i Aut. Salou-Tgna	1	30,00	0,60		18,000
			1	20,00	0,60		12,000
		Mitjana Avinguda Batlle Pere Molas	1	8,00	2,00		16,000
		Carrer del Terror	1	3,90	2,40		9,360
		Avinguda del Batlle Pere Molas	1	2,30	2,40		5,520
			1	2,70	2,40		6,480
		Zona Enjardinada Avinguda del Batlle Pere Molas	1	35,00	2,50		87,500
						858,860	858,860
						<b>Total M² .....</b>	<b>858,860</b>
<b>5.1.8</b>	<b>Ut</b>	<b>Fresat de marques vials, inclòs material i ma d'obra</b>					
			Uts.	Llargada	Amplada	Alçada	Parcial
			8				8,000
						8,000	8,000
						<b>Total Ut .....</b>	<b>8,000</b>
<b>5.2.- PAVIMENTACIÓ I OBRES COMPLEMENTÀRIES</b>							
<b>5.2.1</b>	<b>M³</b>	<b>Subministrament, transport i estesa de terra seleccionada i garbellada.</b>					
			Uts.	Llargada	Amplada	Alçada	Parcial
		Rebliment Mitjana entre el Camí de les Pasquales i Aut. Salou-Tgna	1	30,00	0,80	0,15	3,600
			1	20,00	0,80	0,15	2,400
		Rebliment Mitjana Avinguda Batlle Pere Molas	1	2,80	1,50	0,15	0,630
						6,630	6,630
						<b>Total M³ .....</b>	<b>6,630</b>
<b>5.2.2</b>	<b>M²</b>	<b>Reg d'adherència tipus ECR-1, a raó d'1 Kg/m².</b>					
			Uts.	Llargada	Amplada	Alçada	Parcial
		Mitjanera Carrer del Terror	1	62,00	0,80		49,600
		Mitjanera Avinguda del Batlle Pere Molas	1	4,50	2,15		9,675
						59,275	59,275
						<b>Total M² .....</b>	<b>59,275</b>
<b>5.2.3</b>	<b>T</b>	<b>Aglomerat asfàltic en calent tipus D-12, amb àrid porfídic i betum tipus T-B60/70, inclosa la seva estesa per a volums inferiors a 500 T.</b>					
			Uts.	Llargada	Amplada	Alçada	Parcial
		Mitjanera Carrer del Terror	2,4	62,00	0,80	0,07	8,333
		Mitjanera Avinguda del Batlle Pere Molas	2,4	4,50	2,15	0,07	1,625
						9,958	9,958
						<b>Total T .....</b>	<b>9,958</b>
<b>5.2.4</b>	<b>M</b>	<b>Rasa en terra, 0'70x0'50, per a posterior jardineria, inclosa excavació en terra, càrrega de les terres sobrees a camió i transport a l'abocador.</b>					
			Uts.	Llargada	Amplada	Alçada	Parcial
		Jardineria	1	58,00			58,000
			1	8,00			8,000
			1	42,00			42,000
			1	22,00			22,000
						130,000	130,000
						<b>Total M .....</b>	<b>130,000</b>
<b>5.2.5</b>	<b>M³</b>	<b>Subministrament, transport i estesa de terra vegetal adobada, desinfectada i garbellada.</b>					
			Uts.	Llargada	Amplada	Alçada	Parcial
		Jardineria	1	58,00	0,70	0,50	20,300
			1	8,00	0,70	0,50	2,800
			1	42,00	0,70	0,50	14,700
			1	22,00	0,70	0,50	7,700

**Pressupost parcial nº 5 CARRER DEL TERROR (PERE MOLAS-AUT. SALOU-TGNA)**

Nº	Ud	Descripció	Amidament	
			45,500	45,500
			<b>Total M³ .....</b>	<b>45,500</b>

**5.2.6 M Rasa en terra, 0'40x0'50, per a posterior col·locació de vorada jardí, inclosa excavació en terra, càrrega de les terres sobreres a camió i transport a l'abocador.**

	Uts.	Llargada	Amplada	Alçada	Parcial	Subtotal
Construcció jardinera	2	58,00			116,000	
	2	1,00			2,000	
	2	8,00			16,000	
	2	1,00			2,000	
	2	42,00			84,000	
	2	1,00			2,000	
	2	22,00			44,000	
	2	1,00			2,000	
Zona enjardinada Avinguda del Batlle Pere Molas	2	17,00			34,000	
Mitjana Avinguda del Batlle Pere Molas	2	2,15			4,300	
					306,300	306,300
					<b>Total M .....</b>	<b>306,300</b>

**5.2.7 M³ Formigó en massa HM-20/P/20/I, per a vorada jardí**

	Uts.	Llargada	Amplada	Alçada	Parcial	Subtotal
Jardinera	2	58,00	0,50	0,20	11,600	
	2	1,00	0,50	0,20	0,200	
	2	8,00	0,50	0,20	1,600	
	2	1,00	0,50	0,20	0,200	
	2	42,00	0,50	0,20	8,400	
	2	1,00	0,50	0,20	0,200	
	2	22,00	0,50	0,20	4,400	
	2	1,00	0,50	0,20	0,200	
Zona enjardinada Avinguda del Batlle Pere Molas	2	17,00	0,50	0,20	3,400	
Mitjana Avinguda del Batlle Pere Molas	2	2,15	0,50	0,20	0,430	
					30,630	30,630
					<b>Total M³ .....</b>	<b>30,630</b>

**5.2.8 M Vorada de jardí de granit serrat flamejat, recte, de 8x20 cms., sobre solera de formigó HM-15/P/20/I de 50x20 cms.**

	Uts.	Llargada	Amplada	Alçada	Parcial	Subtotal
Jardinera	2	58,00			116,000	
	2	8,00			16,000	
	2	42,00			84,000	
	2	22,00			44,000	
Zona enjardinada Avinguda del Batlle Pere Molas	2	17,00			34,000	
Mitjana Avinguda del Batlle Pere Molas	2	2,15			4,300	
					298,300	298,300
					<b>Total M .....</b>	<b>298,300</b>

**5.2.9 M Vorada de jardí de granit serrat flamejat, corva, de 8x20 cms., sobre solera de formigó HM-15/P/20/I de 50x20 cms.**

	Uts.	Llargada	Amplada	Alçada	Parcial	Subtotal
Jardinera Carrer del Terror	8	1,00			8,000	
					8,000	8,000
					<b>Total M .....</b>	<b>8,000</b>

**5.2.10 M Rampa per a minusvàlids modular, executat amb peces de granit de 150 cms. d'amplada, inclosa la formació dels pendent i la part proporcional de les peces dels extrems (0,40x0,40 el capçal de terminació i de 0,55x0,40 les peces interiors).**

	Uts.	Llargada	Amplada	Alçada	Parcial	Subtotal
Avinguda del Batlle Pere Molas	2	7,60			15,200	
Carrer del Terror	1	6,40			6,400	
					21,600	21,600

**Pressupost parcial nº 5 CARRER DEL TERROR (PERE MOLAS-AUT. SALOU-TGNA)**

Nº	Ud	Descripció					Amidament	
						<b>Total M .....</b>	<b>21,600</b>	
<b>5.2.11</b>	<b>M²</b>	<b>Paviment de formigó en massa HM-25/P/20/lla colorejat en vermell i de 7 cm de gruix, amb acabat superficial respatlilat.</b>						
			Uts.	Llargada	Amplada	Alçada	Parcial	Subtotal
		Carril Bici	1	180,00	2,40		432,000	
		Vorera Carrer del Terror	1	3,70	2,40		8,880	
		Zona enjardinada Avinguda del Batlle Pere Molas	1	21,70	2,40		52,080	
		Mitjana Avinguda Batlle pere Molas	1	3,50	2,00		7,000	
		Voreres Avinguda del Batlle Pere Molas	1	2,30	2,40		5,520	
			1	2,70	2,40		6,480	
						<u>511,960</u>	<u>511,960</u>	
						<b>Total M² .....</b>	<b>511,960</b>	
<b>5.2.12</b>	<b>M</b>	<b>Junta de dilatació paviments de formigó, fomada per planxa de poliuretà expandit baixa densitat i passadors de junta cada 40 cm.</b>						
			Uts.	Llargada	Amplada	Alçada	Parcial	Subtotal
			41	2,40			98,400	
						<u>98,400</u>	<u>98,400</u>	
						<b>Total M .....</b>	<b>98,400</b>	
<b>5.2.13</b>	<b>Ut</b>	<b>Adaptació de marc i tapa de registre existent a nova rasant.</b>						
			Uts.	Llargada	Amplada	Alçada	Parcial	Subtotal
			2				2,000	
						<u>2,000</u>	<u>2,000</u>	
						<b>Total Ut .....</b>	<b>2,000</b>	
<b>5.3.- SENYALITZACIÓ</b>								
<b>5.3.1</b>	<b>M</b>	<b>Línia blanca discontinua M-1.3 de 10 cm de gruix sobre paviment, amb pintura acrílica en solució aquosa o amb disolvent i reflectant amb àrid Glas 1000 antilliscant, inclòs el premarcatge.</b>						
			Uts.	Llargada	Amplada	Alçada	Parcial	Subtotal
		Aparcament	1	40,00			40,000	
			1	23,00			23,000	
			1	5,00			5,000	
			1	85,00			85,000	
			1	7,00			7,000	
		Separació calçada	1	220,00			220,000	
						<u>380,000</u>	<u>380,000</u>	
						<b>Total M .....</b>	<b>380,000</b>	
<b>5.3.2</b>	<b>M</b>	<b>Línia blanca contínua M-2.2 de 10 cm de gruix sobre paviment, amb pintura acrílica en solució aquosa o amb disolvent i reflectant amb àrid Glas 1000 antilliscant, inclòs el premarcatge.</b>						
			Uts.	Llargada	Amplada	Alçada	Parcial	Subtotal
		Carril bici	1	15,00			15,000	
			2	9,00			18,000	
			2	13,00			26,000	
		Aparcament	4	2,00			8,000	
			5	2,50			12,500	
			1	3,50			3,500	
						<u>83,000</u>	<u>83,000</u>	
						<b>Total M .....</b>	<b>83,000</b>	
<b>5.3.3</b>	<b>M</b>	<b>Línia contínua de parada M-4.1 de 40 cm de gruix sobre paviment, amb pintura acrílica en solució aquosa o amb disolvent i reflectant amb àrid Glas 1000 antilliscant, inclòs el premarcatge.</b>						
			Uts.	Llargada	Amplada	Alçada	Parcial	Subtotal
			3	3,50			10,500	
			1	15,00			15,000	
						<u>25,500</u>	<u>25,500</u>	
						<b>Total M .....</b>	<b>25,500</b>	

Pressupost parcial nº 5 CARRER DEL TERROR (PERE MOLAS-AUT. SALOU-TGNA)

Nº	Ud	Descripció					Amidament	
<b>5.3.4</b>	<b>M</b>	<b>Línia contínua de pas de vianants M-4.3 de 50 cm de gruix sobre paviment, amb pintura doble component amb base de resina i reflectant amb àrid Glas 1000 antilliscant, inclòs el premarcatge.</b>	Uts.	Llargada	Amplada	Alçada	Parcial	Subtotal
		Pas de Vianants Carrer del Terror	12	7,00			84,000	
		Pas de Vianants Carrer del Terror	12	4,00			48,000	
		Pas de Vianants Carrer del Terror	12	4,50			54,000	
		Pas de Vianants Avinguda Batlle Pere Molas	19	4,00			76,000	
		Carril Bici Avinguda Batlle Pere Molas	44	0,50			22,000	
		Damero Carrer del Terror	13	0,50			6,500	
		Damero Avinguda Batlle Pere Molas	13	0,50			6,500	
			15	0,50			7,500	
							304,500	304,500
							<b>Total M .....</b>	<b>304,500</b>
<b>5.3.5</b>	<b>Ut</b>	<b>Flexa recta M-5.2 de 5 m de longitud, amb pintura doble component amb base de resina i reflectant amb àrid Glas 1000 antilliscant, inclòs el premarcatge.</b>	Uts.	Llargada	Amplada	Alçada	Parcial	Subtotal
			2				2,000	
							2,000	2,000
							<b>Total Ut .....</b>	<b>2,000</b>
<b>5.3.6</b>	<b>Ut</b>	<b>Flexa de gir M-5.2 de 5 m de longitud, amb pintura acrílica doble component amb base de resina i reflectant amb àrid Glas 1000 antilliscant, inclòs el premarcatge.</b>	Uts.	Llargada	Amplada	Alçada	Parcial	Subtotal
			3				3,000	
							3,000	3,000
							<b>Total Ut .....</b>	<b>3,000</b>
<b>5.3.7</b>	<b>Ut</b>	<b>Flexa doble M-5.2 de 5 m de longitud, amb pintura doble component amb base de resina i reflectant amb àrid Glas 1000 antilliscant, inclòs el premarcatge.</b>	Uts.	Llargada	Amplada	Alçada	Parcial	Subtotal
			3				3,000	
							3,000	3,000
							<b>Total Ut .....</b>	<b>3,000</b>
<b>5.3.8</b>	<b>Ut</b>	<b>Símbol "STOP" M-6.4, amb pintura doble component amb base de resina i reflectant amb àrid Glas 1000 antilliscant, inclòs el premarcatge.</b>	Uts.	Llargada	Amplada	Alçada	Parcial	Subtotal
			1				1,000	
							1,000	1,000
							<b>Total Ut .....</b>	<b>1,000</b>
<b>5.3.9</b>	<b>M²</b>	<b>Superfície Pintura vermella indicant punt de precaució i/o parada per preferència de vianants vianants sobre paviment, amb pintura doble component amb base de resina i reflectant amb àrid Glas 1000 antilliscant, inclòs el premarcatge.</b>	Uts.	Llargada	Amplada	Alçada	Parcial	Subtotal
		Carril bici	4	4,00	1,20		19,200	
							19,200	19,200
							<b>Total M² .....</b>	<b>19,200</b>
<b>5.3.10</b>	<b>M</b>	<b>Línia discontinua de 30 cm de gruix sobre paviment, amb pintura acrílica en solució aquosa o amb disolvent i reflectant amb àrid Glas 1000 antilliscant, inclòs el premarcatge.</b>	Uts.	Llargada	Amplada	Alçada	Parcial	Subtotal
			4	1,20			4,800	
							4,800	4,800
							<b>Total M .....</b>	<b>4,800</b>
<b>5.3.11</b>	<b>Ut</b>	<b>Símbol "DONI PAS" de 2,0 m de longitud, amb pintura doble component amb base de resina i reflectant amb àrid Glas 1000 antilliscant, inclòs el premarcatge.</b>	Uts.	Llargada	Amplada	Alçada	Parcial	Subtotal



Pressupost parcial nº 5 CARRER DEL TERRER (PERE MOLAS-AUT. SALOU-TGNA)

Nº	Ud	Descripció					Amidament	
			4			4,000		
						4,000	4,000	
						<b>Total Ut .....</b>	<b>4,000</b>	
5.3.12	Ut	Símbol límit de velocitat, amb pintura doble component amb base de resina i reflectant amb àrid Glas 1000 antilliscant, inclòs el premarcatge.						
			Uts.	Llargada	Amplada	Alçada	Parcial	Subtotal
			4				4,000	
							4,000	4,000
						<b>Total Ut .....</b>	<b>4,000</b>	
5.3.13	Ut	Flexa recta de 2 m de longitud, amb pintura doble component amb base de resina i reflectant amb àrid Glas 1000 antilliscant, inclòs el premarcatge.						
			Uts.	Llargada	Amplada	Alçada	Parcial	Subtotal
			8				8,000	
							8,000	8,000
						<b>Total Ut .....</b>	<b>8,000</b>	
5.3.14	Ut	Símbol de bicicleta, amb pintura doble component amb base de resina i reflectant amb àrid Glas 1000 antilliscant, inclòs el premarcatge.						
			Uts.	Llargada	Amplada	Alçada	Parcial	Subtotal
			8				8,000	
							8,000	8,000
						<b>Total Ut .....</b>	<b>8,000</b>	
5.3.15	Ut	Col·locació de senyal en carrer ja urbanitzat, exclòs el seu subministrament.						
			Uts.	Llargada	Amplada	Alçada	Parcial	Subtotal
	Carril Bici		10				10,000	
							10,000	10,000
						<b>Total Ut .....</b>	<b>10,000</b>	
5.3.16	Ut	Subministrament de suport d'alumini estriat de 60 mmØ i 3'00 mts d'alçada, per a un element de senyalització.						
			Uts.	Llargada	Amplada	Alçada	Parcial	Subtotal
	Carril Bici		10				10,000	
							10,000	10,000
						<b>Total Ut .....</b>	<b>10,000</b>	
5.3.17	Ut	Subministrament i muntatge de senyal rectangular de 60x40 cm, d'alumini amb pintura reflexant, amb pictograma de carril més doni pas.						
			Uts.	Llargada	Amplada	Alçada	Parcial	Subtotal
	Carril bici		10				10,000	
							10,000	10,000
						<b>Total Ut .....</b>	<b>10,000</b>	

Pressupost parcial nº 6 CARRER DE CASP

Nº	Ud	Descripció					Amidament		
<b>6.1.- DEMOLICIONS</b>									
6.1.1	M	Tallat de paviment de mescla bituminosa de 10 cm. de gruix com a màxim, amb talladora de disc.	Uts.	Llargada	Amplada	Alçada	Parcial	Subtotal	
			1	66,00			66,000		
			2	2,50			5,000		
							71,000	71,000	
			<b>Total M .....</b>					<b>71,000</b>	
6.1.2	M²	Demolició de paviment de calçada d'aglomerat asfàltic de 12 cms de gruix com a màxim, inclosa la càrrega de runa a camió i el transport a l'abocador autoritzat per a material contaminat. Inclòs canon abocador.	Uts.	Llargada	Amplada	Alçada	Parcial	Subtotal	
			1	66,00	2,50		165,000		
							165,000	165,000	
			<b>Total M² .....</b>					<b>165,000</b>	
6.1.3	M²	Neteja del paviment existent que inclou el seu escombrat i regularització de clots, deixant el paviment actual a punt per a l'aplicació de la nova capa de paviment, i recollida de residus i transport a abocador. Inclòs canon abocador.	Uts.	Llargada	Amplada	Alçada	Parcial	Subtotal	
			1	66,00	2,50		165,000		
							165,000	165,000	
			<b>Total M² .....</b>					<b>165,000</b>	
6.1.4	M	Fresat de línia de 20 cm. d'amplada com a màxim, inclòs material i ma d'obra	Uts.	Llargada	Amplada	Alçada	Parcial	Subtotal	
		Aparcaments a anul-lar	19	5,00			95,000		
							95,000	95,000	
			<b>Total M .....</b>					<b>95,000</b>	
6.1.5	Ut	Fresat de marques vials, inclòs material i ma d'obra	Uts.	Llargada	Amplada	Alçada	Parcial	Subtotal	
			2				2,000		
							2,000	2,000	
			<b>Total Ut .....</b>					<b>2,000</b>	
<b>6.2.- PAVIMENTACIÓ I OBRES COMPLEMENTÀRIES</b>									
6.2.1	M²	Paviment de formigó en massa HM-25/P/20/lla colorejat en vermell i de 7 cm de gruix, amb acabat superficial respatllat.	Uts.	Llargada	Amplada	Alçada	Parcial	Subtotal	
		Carril Bici	1	66,00	2,50		165,000		
							165,000	165,000	
			<b>Total M² .....</b>					<b>165,000</b>	
6.2.2	M	Junta de dilatació paviments de formigó, fomada per planxa de poliuretà expandit baixa densitat i passadors de junta cada 40 cm.	Uts.	Llargada	Amplada	Alçada	Parcial	Subtotal	
			14	2,50			35,000		
							35,000	35,000	
			<b>Total M .....</b>					<b>35,000</b>	
6.2.3	Ut	Adaptació de marc i tapa de registre existent a nova rasant.	Uts.	Llargada	Amplada	Alçada	Parcial	Subtotal	
			1				1,000		
							1,000	1,000	
			<b>Total Ut .....</b>					<b>1,000</b>	
<b>6.3.- SENYALITZACIÓ</b>									
6.3.1	M	Línia blanca contínua M-2.2 de 10 cm de gruix sobre paviment, amb pintura acrílica en solució aquosa o amb disolvent i reflectant amb àrid Glas 1000 antilliscant, inclòs el premarcatge.							

**Pressupost parcial nº 6 CARRER DE CASP**

Nº	Ud	Descripció					Amidament	
			Uts.	Llargada	Amplada	Alçada	Parcial	Subtotal
		Carril Bici	1	66,00			66,000	66,000
							<b>Total M .....</b>	<b>66,000</b>
<b>6.3.2</b>	<b>M</b>	<b>Línia contínua de pas de vianants M-4.3 de 50 cm de gruix sobre paviment, amb pintura doble component amb base de resina i reflectant amb àrid Glas 1000 antilliscant, inclòs el premarcatge.</b>						
		Pas de Vianants	10	4,00			40,000	
			7	4,00			28,000	
							68,000	68,000
							<b>Total M .....</b>	<b>68,000</b>
<b>6.3.3</b>	<b>M²</b>	<b>Superfície Pintura vermella indicant punt de precaució i/o parada per preferència de vianants vianants sobre paviment, amb pintura doble component amb base de resina i reflectant amb àrid Glas 1000 antilliscant, inclòs el premarcatge.</b>						
		Carril bici	2	4,00	1,20		9,600	
							9,600	9,600
							<b>Total M² .....</b>	<b>9,600</b>
<b>6.3.4</b>	<b>Ut</b>	<b>Flexa recta M-5.2 de 5 m de longitud, amb pintura doble component amb base de resina i reflectant amb àrid Glas 1000 antilliscant, inclòs el premarcatge.</b>						
			1				1,000	
							1,000	1,000
							<b>Total Ut .....</b>	<b>1,000</b>
<b>6.3.5</b>	<b>M</b>	<b>Línia discontinua de 30 cm de gruix sobre paviment, amb pintura acrílica en solució aquosa o amb disolvent i reflectant amb àrid Glas 1000 antilliscant, inclòs el premarcatge.</b>						
			2	1,20			2,400	
							2,400	2,400
							<b>Total M .....</b>	<b>2,400</b>
<b>6.3.6</b>	<b>Ut</b>	<b>Símbol "DONI PAS" de 2,0 m de longitud, amb pintura doble component amb base de resina i reflectant amb àrid Glas 1000 antilliscant, inclòs el premarcatge.</b>						
			2				2,000	
							2,000	2,000
							<b>Total Ut .....</b>	<b>2,000</b>
<b>6.3.7</b>	<b>Ut</b>	<b>Símbol límit de velocitat, amb pintura doble component amb base de resina i reflectant amb àrid Glas 1000 antilliscant, inclòs el premarcatge.</b>						
			2				2,000	
							2,000	2,000
							<b>Total Ut .....</b>	<b>2,000</b>
<b>6.3.8</b>	<b>Ut</b>	<b>Flexa recta de 2 m de longitud, amb pintura doble component amb base de resina i reflectant amb àrid Glas 1000 antilliscant, inclòs el premarcatge.</b>						
			2	2,00			4,000	
							4,000	4,000
							<b>Total Ut .....</b>	<b>4,000</b>
<b>6.3.9</b>	<b>Ut</b>	<b>Símbol de bicicleta, amb pintura doble component amb base de resina i reflectant amb àrid Glas 1000 antilliscant, inclòs el premarcatge.</b>						
			2	2,00			4,000	
							4,000	4,000

Pressupost parcial nº 6 CARRER DE CASP

Nº	Ud	Descripció					Amidament	
						<b>Total Ut .....</b>	<b>4,000</b>	
<b>6.3.10</b>	<b>M</b>	<b>Línia groga discontinua M-1.3 de 10 cm de gruix sobre paviment, amb pintura acrílica en solució aquosa o amb disolvent i reflectant amb àrid Glas 1000 antilliscant, inclòs el premarcatge.</b>						
			Uts.	Llargada	Amplada	Alçada	Parcial	Subtotal
		Zona de Càrrega i Descàrrega	1	26,00			26,000	
							26,000	
						<b>Total M .....</b>	<b>26,000</b>	
<b>6.3.11</b>	<b>M</b>	<b>Línia groga contínua M-2.2 de 10 cm de gruix sobre paviment, amb pintura acrílica en solució aquosa o amb disolvent i reflectant amb àrid Glas 1000 antilliscant, inclòs el premarcatge.</b>						
			Uts.	Llargada	Amplada	Alçada	Parcial	Subtotal
		Zona de Càrrega i Descàrrega	15	2,50			37,500	
							37,500	
						<b>Total M .....</b>	<b>37,500</b>	
<b>6.3.12</b>	<b>Ut</b>	<b>Col·locació de senyal en carrer ja urbanitzat, exclòs el seu subministrament.</b>						
			Uts.	Llargada	Amplada	Alçada	Parcial	Subtotal
		Direcció prohibida	1				1,000	
		Carril Bici	4				4,000	
							5,000	
						<b>Total Ut .....</b>	<b>5,000</b>	
<b>6.3.13</b>	<b>Ut</b>	<b>Subministrament de suport d'alumini estriat de 60 mmØ i 3'00 mts d'alçada, per a un element de senyalització.</b>						
			Uts.	Llargada	Amplada	Alçada	Parcial	Subtotal
		Direcció prohibida	1				1,000	
		Carril Bici	4				4,000	
							5,000	
						<b>Total Ut .....</b>	<b>5,000</b>	
<b>6.3.14</b>	<b>Ut</b>	<b>Subministrament i muntatge de senyal circular de 60 cmØ, d'alumini amb pintura reflexant.</b>						
			Uts.	Llargada	Amplada	Alçada	Parcial	Subtotal
		Direcció prohibida	1				1,000	
							1,000	
						<b>Total Ut .....</b>	<b>1,000</b>	
<b>6.3.15</b>	<b>Ut</b>	<b>Subministrament i muntatge de senyal rectangular de 60x40 cm, d'alumini amb pintura reflexant, amb pictograma de carril més doni pas.</b>						
			Uts.	Llargada	Amplada	Alçada	Parcial	Subtotal
		Carril bici	4				4,000	
							4,000	
						<b>Total Ut .....</b>	<b>4,000</b>	

**Pressupost parcial nº 7 IMPREVISTOS**

<b>Nº</b>	<b>Ud</b>	<b>Descripció</b>	<b>Amidament</b>
7.1	Pa	Imprevistos a Justificar	
			<b>Total PA .....: 1,000</b>

**Pressupost parcial nº 8 SEGURETAT I SALUT**

<b>Nº</b>	<b>Ud</b>	<b>Descripció</b>	<b>Amidament</b>
8.1	Pa	Seguretat i Salut	
			<b>Total PA .....: 1,000</b>

Salou, febrer 2021



AJUNTAMENT DE SALOU  
S.T.M. ENGINYERIA

P-1360  
*PROJECTE SIMPLIFICAT PER A LA MILLORA I AMPLIACIÓ DELS CARRILS BICI A DIFERENTS SECTORS DE SALOU.*

---

# **P R E S S U P O S T**

## **Q U A D R E S D E P R E U S**

---

## Quadre de preus nº 1

### Advertència

Els preus designats en lletra en aquest quadre, amb la rebaixa que resulti en la subhasta en el seu cas, són els que fan de base al contracte, i s'utilitzaran per valorar l'obra executada, segons la Clàusula 46 del Plec de Clàusules Administratives Generals per a la Contractació d'Obres de l'Estat, considerant inclosos en ells els treballs, mitjans auxiliars i materials necessaris per a l'execució de la unitat d'obra que defineixen, d'acord amb el que prescriu la Clàusula 51 del Plec abans esmentat, de manera que el Contractista no podrà reclamar que s'introdueixi cap modificació, sota cap pretext d'error o omissió.

Nº	Designació	Import	
		En xifra (euros)	En lletra (euros)
1	M <sup>2</sup> Solera de formigó en massa HM-20/P/20/I de 10 cms. de gruix, preparada per a rebre paviment de vorera.	15,80	QUINZE EUROS AMB VUITANTA CÈNTIMS
2	M <sup>2</sup> Extracció del gruix de gespa, inclosa la càrrega de runa a camió i el transport a l'abocador autoritzat per a material contaminat. Inclòs canon abocador.	4,02	QUATRE EUROS AMB DOS CÈNTIMS
3	M <sup>2</sup> Extracció del gruix de terra.	4,02	QUATRE EUROS AMB DOS CÈNTIMS
4	Ut Desmuntar resalt separació carrils, inclòs el seu emmagatzemantge per a posterior col·locació.	3,90	TRES EUROS AMB NORANTA CÈNTIMS
5	Ut Desmuntar Pivot de protecció de carrils, inclòs el seu emmagatzemantge per a posterior col·locació.	3,90	TRES EUROS AMB NORANTA CÈNTIMS
6	M Fresat de línia de 20 cm. d'amplada com a màxim, inclòs material i ma d'obra	4,19	QUATRE EUROS AMB DINOU CÈNTIMS
7	M Fresat de línia de 60 cm. d'amplada com a màxim, inclòs material i ma d'obra	12,22	DOTZE EUROS AMB VINT-I-DOS CÈNTIMS
8	Ut Fresat de marques vials, inclòs material i ma d'obra	20,21	VINT EUROS AMB VINT-I-U CÈNTIMS
9	M Demolició de mitjana, inclosa càrrega de runa a camió i transport a l'abocador autoritzat i taxes abocador.	6,33	SIS EUROS AMB TRENTA-TRES CÈNTIMS
10	M Demolició de vorada de qualsevol tipus col·locada sobre fonament corregut de formigó, inclosa càrrega de runa a camió i transport a l'abocador autoritzat. Inclòs canon abocador.	6,86	SIS EUROS AMB VUITANTA-SIS CÈNTIMS
11	M <sup>2</sup> Demolició de vorera de qualsevol tipus de panot, inclosa demolició de la solera, càrrega de runa a camió i transport a l'abocador autoritzat. Inclòs canon abocador.	5,97	CINC EUROS AMB NORANTA-SET CÈNTIMS
12	M Tallat de paviment de mescla bituminosa de 10 cm. de gruix com a màxim, amb talladora de disc.	1,51	U EURO AMB CINQUANTA-U CÈNTIMS
13	M Tallat de paviment de panot, amb talladora de disc.	1,51	U EURO AMB CINQUANTA-U CÈNTIMS



Quadre de preus nº 1

Nº	Designació	Import	
		En xifra (euros)	En lletra (euros)
14	M <sup>2</sup> Demolició de paviment de calçada d'aglomerat asfàltic de 12 cms de gruix com a màxim, inclosa la càrrega de runa a camió i el transport a l'abocador autoritzat per a material contaminat. Inclòs canon abocador.	6,68	SIS EUROS AMB SEIXANTA-VUIT CÈNTIMS
15	Ut Substitució i col·locació de marc i tapa D-400 de 0'60x0'60 i adaptació a nova rasant.	261,78	DOS-CENTS SEIXANTA-U EUROS AMB SETANTA-VUIT CÈNTIMS
16	Ut Adaptació de marc i tapa de registre existent a nova rasant.	24,30	VINT-I-QUATRE EUROS AMB TRENTA CÈNTIMS
17	M <sup>3</sup> Formigó en massa HM-20/P/20/I, per a vorada jardí	94,63	NORANTA-QUATRE EUROS AMB SEIXANTA-TRES CÈNTIMS
18	M <sup>3</sup> Formigó en massa HM-20/P/20/I, per a vorada de formigó.	94,63	NORANTA-QUATRE EUROS AMB SEIXANTA-TRES CÈNTIMS
19	M <sup>2</sup> Paviment de formigó en massa HM-20/P/20/I, de 10 cms. de gruix, amb acabat superficial mecànic.	23,17	VINT-I-TRES EUROS AMB DISSET CÈNTIMS
20	M <sup>2</sup> Paviment de formigó en massa HM-25/P/20/IIa colorejat en vermell i de 7 cm de gruix, amb acabat superficial respatllat.	20,78	VINT EUROS AMB SETANTA-VUIT CÈNTIMS
21	M Junta de dilatació paviments de formigó, fomada per planxa de poliuretà expandit baixa densitat i passadors de junta cada 40 cm.	39,90	TRENTA-NOU EUROS AMB NORANTA CÈNTIMS
22	M <sup>3</sup> Subministrament, transport i estesa de terra vegetal adobada, desinfectada i garbellada.	29,39	VINT-I-NOU EUROS AMB TRENTA-NOU CÈNTIMS
23	M <sup>3</sup> Subministrament, transport i estesa de terra seleccionada i garbellada.	20,86	VINT EUROS AMB VUITANTA-SIS CÈNTIMS
24	M Vorada prefabricada de formigó de 17x28 cms., sobre solera de formigó H-150 de 50x20 cms.	21,50	VINT-I-U EUROS AMB CINQUANTA CÈNTIMS
25	M Vorada de jardí de granit serrat flamejat, corva, de 8x20 cms., sobre solera de formigó HM-15/P/20/I de 50x20 cms.	60,33	SEIXANTA EUROS AMB TRENTA-TRES CÈNTIMS
26	M Vorada de jardí de granit serrat flamejat, recte, de 8x20 cms., sobre solera de formigó HM-15/P/20/I de 50x20 cms.	46,47	QUARANTA-SIS EUROS AMB QUARANTA-SET CÈNTIMS
27	M Rampa per a minusvàlids modular, executat amb peces de granit de 150 cms. d'amplada, inclosa la formació dels pendent i la part proporcional de les peces dels extrems (0,40x0,40 el capçal de terminació i de 0,55x0,40 les peces interiors).	301,54	TRES-CENTS U EUROS AMB CINQUANTA-QUATRE CÈNTIMS
28	M <sup>2</sup> Neteja del paviment existent que inclou el seu escombrat i regularització de clots, deixant el paviment actual a punt per a l'aplicació de la nova capa de paviment, i recollida de residus i transport a abocador. Inclòs canon abocador.	1,01	U EURO AMB U CÈNTIM

Quadre de preus nº 1

Nº	Designació	Import	
		En xifra (euros)	En lletra (euros)
29	M² Reg d'adherència tipus ECR-1, a raó d'1 Kg/m².	0,53	CINQUANTA-TRES CÈNTIMS
30	T Aglomerat asfàltic en calent tipus D-12, amb àrid porfídic i betum tipus T-B60/70, inclosa la seva estesa per a volums inferiors a 500 T.	117,22	CENT DISSET EUROS AMB VINT-I-DOS CÈNTIMS
31	M² Paviment de llambordes rectangulars de formigó de doble capa, resistència R-350, de 20x10x8 cm, color gris, col·locat amb morter 1:4, a trencajunts i rejuntat amb arena fina, inclòs l'escombrat final amb raspall.	27,79	VINT-I-SET EUROS AMB SETANTA-NOU CÈNTIMS
32	M Rasa en terra, 0'40x0'50, per a posterior col·locació de vorada, inclosa excavació en terra, càrrega de les terres sobreres a camió i transport a l'abocador.	19,98	DINOU EUROS AMB NORANTA-VUIT CÈNTIMS
33	M Rasa en terra, 0'40x0'50, per a posterior col·locació de vorada jardí, inclosa excavació en terra, càrrega de les terres sobreres a camió i transport a l'abocador.	10,43	DEU EUROS AMB QUARANTA-TRES CÈNTIMS
34	M Rasa en terra, 0'70x0'50, per a posterior jardineria, inclosa excavació en terra, càrrega de les terres sobreres a camió i transport a l'abocador.	34,55	TRENTA-QUATRE EUROS AMB CINQUANTA-CINC CÈNTIMS
35	M Línia blanca contínua M-2.2 de 10 cm de gruix sobre paviment, amb pintura acrílica en solució aquosa o amb disolvent i reflectant amb àrid Glas 1000 antilliscant, inclòs el premarcatge.	0,56	CINQUANTA-SIS CÈNTIMS
36	M Línia groga contínua M-2.2 de 10 cm de gruix sobre paviment, amb pintura acrílica en solució aquosa o amb disolvent i reflectant amb àrid Glas 1000 antilliscant, inclòs el premarcatge.	0,56	CINQUANTA-SIS CÈNTIMS
37	M Línia blanca discontinua M-1.3 de 10 cm de gruix sobre paviment, amb pintura acrílica en solució aquosa o amb disolvent i reflectant amb àrid Glas 1000 antilliscant, inclòs el premarcatge.	0,33	TRENTA-TRES CÈNTIMS
38	M Línia groga discontinua M-1.3 de 10 cm de gruix sobre paviment, amb pintura acrílica en solució aquosa o amb disolvent i reflectant amb àrid Glas 1000 antilliscant, inclòs el premarcatge.	0,33	TRENTA-TRES CÈNTIMS
39	M Línia discontinua de 30 cm de gruix sobre paviment, amb pintura acrílica en solució aquosa o amb disolvent i reflectant amb àrid Glas 1000 antilliscant, inclòs el premarcatge.	0,78	SETANTA-VUIT CÈNTIMS
40	M Línia contínua de parada M-4.1 de 40 cm de gruix sobre paviment, amb pintura acrílica en solució aquosa o amb disolvent i reflectant amb àrid Glas 1000 antilliscant, inclòs el premarcatge.	4,00	QUATRE EUROS
41	M Línia contínua de pas de vianants M-4.3 de 50 cm de gruix sobre paviment, amb pintura doble component amb base de resina i reflectant amb àrid Glas 1000 antilliscant, inclòs el premarcatge.	5,40	CINC EUROS AMB QUARANTA CÈNTIMS

Quadre de preus nº 1

Nº	Designació	Import	
		En xifra (euros)	En lletra (euros)
42	M Pintura vermella de pas de vianants sobre paviment, amb pintura doble component amb base de resina i reflectant amb àrid Glas 1000 antilliscant, inclòs el premarcatge.	5,40	CINC EUROS AMB QUARANTA CÈNTIMS
43	M <sup>2</sup> Superfície Pintura vermella indicant punt de precaució i/o parada per preferència de vianants vianants sobre paviment, amb pintura doble component amb base de resina i reflectant amb àrid Glas 1000 antilliscant, inclòs el premarcatge.	10,79	DEU EUROS AMB SETANTA-NOU CÈNTIMS
44	Ut Flexta recta M-5.2 de 5 m de longitud, amb pintura doble component amb base de resina i reflectant amb àrid Glas 1000 antilliscant, inclòs el premarcatge.	12,84	DOTZE EUROS AMB VUITANTA-QUATRE CÈNTIMS
45	Ut Flexta recta de 2 m de longitud, amb pintura doble component amb base de resina i reflectant amb àrid Glas 1000 antilliscant, inclòs el premarcatge.	6,23	SIS EUROS AMB VINT-I-TRES CÈNTIMS
46	Ut Flexta de gir M-5.2 de 5 m de longitud, amb pintura acrílica doble component amb base de resina i reflectant amb àrid Glas 1000 antilliscant, inclòs el premarcatge.	17,12	DISSET EUROS AMB DOTZE CÈNTIMS
47	Ut Flexta doble M-5.2 de 5 m de longitud, amb pintura doble component amb base de resina i reflectant amb àrid Glas 1000 antilliscant, inclòs el premarcatge.	28,71	VINT-I-VUIT EUROS AMB SETANTA-U CÈNTIMS
48	Ut Flexta doble de 2 m de longitud, amb pintura doble component amb base de resina i reflectant amb àrid Glas 1000 antilliscant, inclòs el premarcatge.	13,16	TRETZE EUROS AMB SETZE CÈNTIMS
49	Ut Símbol "DONI PAS" de 2,0 m de longitud, amb pintura doble component amb base de resina i reflectant amb àrid Glas 1000 antilliscant, inclòs el premarcatge.	10,06	DEU EUROS AMB SIS CÈNTIMS
50	Ut Símbol "STOP" M-6.4, amb pintura doble component amb base de resina i reflectant amb àrid Glas 1000 antilliscant, inclòs el premarcatge.	13,31	TRETZE EUROS AMB TRENTA-U CÈNTIMS
51	Ut Símbol límit de velocitat, amb pintura doble component amb base de resina i reflectant amb àrid Glas 1000 antilliscant, inclòs el premarcatge.	25,61	VINT-I-CINC EUROS AMB SEIXANTA-U CÈNTIMS
52	Ut Símbol de bicicleta, amb pintura doble component amb base de resina i reflectant amb àrid Glas 1000 antilliscant, inclòs el premarcatge.	10,46	DEU EUROS AMB QUARANTA-SIS CÈNTIMS
53	Ut Col·locació de senyal en carrer ja urbanitzat, exclòs el seu subministrament.	7,44	SET EUROS AMB QUARANTA-QUATRE CÈNTIMS
54	Ut Col·locació de senyal en carrer ja urbanitzat, exclòs el seu subministrament.	7,44	SET EUROS AMB QUARANTA-QUATRE CÈNTIMS
55	Ut Subministrament i muntatge de senyal circular de 60 cmØ, d'alumini amb pintura reflexant.	87,24	VUITANTA-SET EUROS AMB VINT-I-QUATRE CÈNTIMS

Quadre de preus nº 1

Nº	Designació	Import	
		En xifra (euros)	En lletra (euros)
56	Ut Subministrament i muntatge de senyal rectangular de 60x40 cm, d'alumini amb pintura reflexant, amb pictograma de carril més doni pas.	84,61	VUITANTA-QUATRE EUROS AMB SEIXANTA-U CÈNTIMS
57	Ut Subministrament de suport d'alumini estriat de 60 mmØ i 3'00 mts d'alçada, per a un element de senyalització.	98,48	NORANTA-VUIT EUROS AMB QUARANTA-VUIT CÈNTIMS
58	Ut Fonament de formigó H-200 de 1'00x1'00x1'20 mts, per a columna de portic de senyalització vertical, inclosa excavació en terra, càrrega de terres sobreres a camió i transport a l'abocador.	280,94	DOS-CENTS VUITANTA EUROS AMB NORANTA-QUATRE CÈNTIMS
59	Ut Desmuntatge, trasllat i muntatge de pòrtic senyalització vertical del seu emplaçament actual a la mitjana. Inclòs, petit material i pintura.	728,61	SET-CENTS VINT-I-VUIT EUROS AMB SEIXANTA-U CÈNTIMS
60	PA Imprevistos a Justificar	9.350,00	NOU MIL TRES-CENTS CINQUANTA EUROS
61	PA Seguretat i Salut	5.600,00	CINC MIL SIS-CENTS EUROS

Salou, febrer 2021  
L'Enginyera Tècnica d'Obres Públiques

M. Carme Hernández Travé

## Quadre de preus nº 2

### Advertència

Els preus d'aquest quadre s'aplicaran única i exclusivament en els casos que sigui necessari abonar obres incompletes quan per rescissió o una altra causa no arribin a acabar-se les contractades, sense que es pugui pretendre la valoració de cada unitat d'obra fraccionada en altra forma que l'establida a l'esmentat quadre.

Nº	Designació	Import	
		Parcial (euros)	Total (euros)
1	M <sup>2</sup> de Solera de formigó en massa HM-20/P/20/I de 10 cms. de gruix, preparada per a rebre paviment de vorera.  Mà d'obra Maquinària Materials Mitjans auxiliars	6,01 0,44 8,60 0,75	15,80
2	M <sup>2</sup> de Extracció del gruix de gespa, inclosa la càrrega de runa a camió i el transport a l'abocador autoritzat per a material contaminat. Inclòs canon abocador.  Mà d'obra Maquinària Mitjans auxiliars	0,93 2,90 0,19	4,02
3	M <sup>2</sup> de Extracció del gruix de terra.  Mà d'obra Maquinària Mitjans auxiliars	0,93 2,90 0,19	4,02
4	Ut de Desmuntar resalt separació carrils, inclòs el seu emmagatzemantge per a posterior col·locació.  Mà d'obra Mitjans auxiliars	3,71 0,19	3,90
5	Ut de Desmuntar Pivot de protecció de carrils, inclòs el seu emmagatzemantge per a posterior col·locació.  Mà d'obra Mitjans auxiliars	3,71 0,19	3,90
6	M de Fresat de línia de 20 cm. d'amplada com a màxim, inclòs material i ma d'obra  Mà d'obra Maquinària Mitjans auxiliars	0,23 3,76 0,20	4,19
7	M de Fresat de línia de 60 cm. d'amplada com a màxim, inclòs material i ma d'obra  Mà d'obra Maquinària Mitjans auxiliars	0,36 11,28 0,58	12,22
8	Ut de Fresat de marques vials, inclòs material i ma d'obra  Mà d'obra Maquinària Mitjans auxiliars	0,45 18,80 0,96	20,21

Quadre de preus nº 2

Nº	Designació	Import	
		Parcial (euros)	Total (euros)
9	M de Demolició de mitjana, inclosa càrrega de runa a camió i transport a l'abocador autoritzat i taxes abocador. Mà d'obra Maquinària Mitjans auxiliars	1,98 4,05 0,30	6,33
10	M de Demolició de vorada de qualsevol tipus col.locada sobre fonament corregut de formigó, Inclosa càrrega de runa a camió i transport a l'abocador autoritzat. Inclòs canon abocador. Mà d'obra Maquinària Mitjans auxiliars	5,05 1,52 0,29	6,86
11	M² de Demolició de vorera de qualsevol tipus de panot, inclosa demolició de la solera, càrrega de runa a camió i transport a l'abocador autoritzat. Inclòs canon abocador. Mà d'obra Maquinària Mitjans auxiliars	1,67 4,00 0,30	5,97
12	M de Tallat de paviment de mescla bituminosa de 10 cm. de gruix com a màxim, amb talladora de disc. Mà d'obra Maquinària Mitjans auxiliars	0,93 0,51 0,07	1,51
13	M de Tallat de paviment de panot, amb talladora de disc. Mà d'obra Maquinària Mitjans auxiliars	0,93 0,51 0,07	1,51
14	M² de Demolició de paviment de calçada d'aglomerat asfàltic de 12 cms de gruix com a màxim, inclosa la càrrega de runa a camió i el transport a l'abocador autoritzat per a material contaminat. Inclòs canon abocador. Mà d'obra Maquinària Mitjans auxiliars	3,71 2,67 0,30	6,68
15	Ut de Substitució i col·locació de marc i tapa D-400 de 0'60x0'60 i adaptació a nova rasant. Mà d'obra Maquinària Materials Mitjans auxiliars	81,55 0,73 164,64 14,86	261,78
16	Ut de Adaptació de marc i tapa de registre existent a nova rasant. Mà d'obra Mitjans auxiliars	23,14 1,16	24,30
17	M³ de Formigó en massa HM-20/P/20/I, per a vorada jardí Mà d'obra Materials Mitjans auxiliars	4,12 86,00 4,51	94,63
18	M³ de Formigó en massa HM-20/P/20/I, per a vorada de formigó. Mà d'obra Materials Mitjans auxiliars	4,12 86,00 4,51	94,63

Quadre de preus nº 2

Nº	Designació	Import	
		Parcial (euros)	Total (euros)
19	M² de Paviment de formigó en massa HM-20/P/20/I, de 10 cms. de gruix, amb acabat superficial mecànic. Mà d'obra Materials Mitjans auxiliars	13,47 8,60 1,10	23,17
20	M² de Paviment de formigó en massa HM-25/P/20/IIa colorejat en vermell i de 7 cm de gruix, amb acabat superficial respatllat. Mà d'obra Materials Mitjans auxiliars	11,23 8,56 0,99	20,78
21	M de Junta de dilatació paviments de formigó, fomada per planxa de poliuretà expandit baixa densitat i passadors de junta cada 40 cm. Mà d'obra Materials Mitjans auxiliars	2,27 35,73 1,90	39,90
22	M³ de Subministrament, transport i estesa de terra vegetal adobada, desinfectada i garbellada. Mà d'obra Maquinària Materials Mitjans auxiliars	2,06 5,58 20,35 1,40	29,39
23	M³ de Subministrament, transport i estesa de terra seleccionada i garbellada. Mà d'obra Maquinària Materials Mitjans auxiliars	2,06 5,58 12,23 0,99	20,86
24	M de Vorada prefabricada de formigó de 17x28 cms., sobre solera de formigó H-150 de 50x20 cms. Mà d'obra Materials Mitjans auxiliars	8,26 12,20 1,04	21,50
25	M de Vorada de jardí de granit serrat flamejat, corva, de 8x20 cms., sobre solera de formigó HM-15/P/20/I de 50x20 cms. Mà d'obra Materials Mitjans auxiliars	8,26 49,18 2,89	60,33
26	M de Vorada de jardí de granit serrat flamejat, recte, de 8x20 cms., sobre solera de formigó HM-15/P/20/I de 50x20 cms. Mà d'obra Materials Mitjans auxiliars	8,26 35,98 2,23	46,47
27	M de Rampa per a minusvàlids modular, executat amb peces de granit de 150 cms. d'amplada, inclosa la formació dels pendent i la part proporcional de les peces dels extrems (0,40x0,40 el capçal de terminació i de 0,55x0,40 les peces interiors). Mà d'obra Maquinària Materials Mitjans auxiliars	62,37 0,06 224,72 14,39	301,54

Quadre de preus nº 2

Nº	Designació	Import	
		Parcial (euros)	Total (euros)
28	M² de Neteja del paviment existent que inclou el seu escombrat i regularització de clots, deixant el paviment actual a punt per a l'aplicació de la nova capa de paviment, i recollida de residus i transport a abocador. Inclòs canon abocador. Mà d'obra Maquinària Materials Mitjans auxiliars	0,09 0,05 0,42 0,45	1,01
29	M² de Reg d'adherència tipus ECR-1, a raó d'1 Kg/m². Mà d'obra Maquinària Materials Mitjans auxiliars	0,13 0,14 0,23 0,03	0,53
30	T de Aglomerat asfàltic en calent tipus D-12, amb àrid porfídic i betum tipus T-B60/70, inclosa la seva estesa per a volums inferiors a 500 T. Mà d'obra Maquinària Materials Mitjans auxiliars	6,42 20,99 84,23 5,58	117,22
31	M² de Paviment de llambordes rectangulars de formigó de doble capa, resistència R-350, de 20x10x8 cm, color gris, col·locat amb morter 1:4, a trencajunts i rejuntat amb arena fina, inclòs l'escombrat final amb raspall. Mà d'obra Maquinària Materials Mitjans auxiliars	12,91 0,06 13,31 1,51	27,79
32	M de Rasa en terra, 0'40x0'50, per a posterior col·locació de vorada, inclosa excavació en terra, càrrega de les terres sobreres a camió i transport a l'abocador. Mà d'obra Maquinària Mitjans auxiliars	15,46 2,71 1,81	19,98
33	M de Rasa en terra, 0'40x0'50, per a posterior col·locació de vorada jardí, inclosa excavació en terra, càrrega de les terres sobreres a camió i transport a l'abocador. Mà d'obra Maquinària Mitjans auxiliars	8,14 1,35 0,94	10,43
34	M de Rasa en terra, 0'70x0'50, per a posterior jardinera, inclosa excavació en terra, càrrega de les terres sobreres a camió i transport a l'abocador. Mà d'obra Maquinària Mitjans auxiliars	26,66 4,76 3,13	34,55
35	M de Línia blanca contínua M-2.2 de 10 cm de gruix sobre paviment, amb pintura acrílica en solució aquosa o amb disolvent i reflectant amb àrid Glas 1000 antilliscant, inclòs el premarcatge. Mà d'obra Maquinària Materials Mitjans auxiliars	0,20 0,04 0,29 0,03	0,56



Quadre de preus nº 2

Nº	Designació	Import	
		Parcial (euros)	Total (euros)
36	M de Línia groga contínua M-2.2 de 10 cm de gruix sobre paviment, amb pintura acrílica en solució aquosa o amb disolvent i reflectant amb àrid Glas 1000 antilliscant, inclòs el premarcatge.		
	Mà d'obra	0,20	
	Maquinària	0,04	
	Materials	0,29	
	Mitjans auxiliars	0,03	
			0,56
37	M de Línia blanca discontinua M-1.3 de 10 cm de gruix sobre paviment, amb pintura acrílica en solució aquosa o amb disolvent i reflectant amb àrid Glas 1000 antilliscant, inclòs el premarcatge.		
	Mà d'obra	0,20	
	Maquinària	0,04	
	Materials	0,07	
	Mitjans auxiliars	0,02	
			0,33
38	M de Línia groga discontinua M-1.3 de 10 cm de gruix sobre paviment, amb pintura acrílica en solució aquosa o amb disolvent i reflectant amb àrid Glas 1000 antilliscant, inclòs el premarcatge.		
	Mà d'obra	0,20	
	Maquinària	0,04	
	Materials	0,07	
	Mitjans auxiliars	0,02	
			0,33
39	M de Línia discontinua de 30 cm de gruix sobre paviment, amb pintura acrílica en solució aquosa o amb disolvent i reflectant amb àrid Glas 1000 antilliscant, inclòs el premarcatge.		
	Mà d'obra	0,23	
	Maquinària	0,08	
	Materials	0,43	
	Mitjans auxiliars	0,04	
			0,78
40	M de Línia contínua de parada M-4.1 de 40 cm de gruix sobre paviment, amb pintura acrílica en solució aquosa o amb disolvent i reflectant amb àrid Glas 1000 antilliscant, inclòs el premarcatge.		
	Mà d'obra	0,50	
	Maquinària	0,14	
	Materials	3,17	
	Mitjans auxiliars	0,19	
			4,00
41	M de Línia contínua de pas de vianants M-4.3 de 50 cm de gruix sobre paviment, amb pintura doble component amb base de resina i reflectant amb àrid Glas 1000 antilliscant, inclòs el premarcatge.		
	Mà d'obra	0,96	
	Maquinària	0,22	
	Materials	3,96	
	Mitjans auxiliars	0,26	
			5,40
42	M de Pintura vermella de pas de vianants sobre paviment, amb pintura doble component amb base de resina i reflectant amb àrid Glas 1000 antilliscant, inclòs el premarcatge.		
	Mà d'obra	0,96	
	Maquinària	0,22	
	Materials	3,96	
	Mitjans auxiliars	0,26	
			5,40

Quadre de preus nº 2

Nº	Designació	Import	
		Parcial (euros)	Total (euros)
43	M² de Superfície Pintura vermella indicant punt de precaució i/o parada per preferència de vianants vianants sobre paviment, amb pintura doble component amb base de resina i reflectant amb àrid Glas 1000 antilliscant, inclòs el premarcatge. Mà d'obra Maquinària Materials Mitjans auxiliars	1,92 0,43 7,93 0,51	10,79
44	Ut de Flexta recta M-5.2 de 5 m de longitud, amb pintura doble component amb base de resina i reflectant amb àrid Glas 1000 antilliscant, inclòs el premarcatge. Mà d'obra Maquinària Materials Mitjans auxiliars	2,00 0,72 9,51 0,61	12,84
45	Ut de Flexta recta de 2 m de longitud, amb pintura doble component amb base de resina i reflectant amb àrid Glas 1000 antilliscant, inclòs el premarcatge. Mà d'obra Maquinària Materials Mitjans auxiliars	1,58 0,54 3,81 0,30	6,23
46	Ut de Flexta de gir M-5.2 de 5 m de longitud, amb pintura acrílica doble component amb base de resina i reflectant amb àrid Glas 1000 antilliscant, inclòs el premarcatge. Mà d'obra Maquinària Materials Mitjans auxiliars	3,34 1,07 11,89 0,82	17,12
47	Ut de Flexta doble M-5.2 de 5 m de longitud, amb pintura doble component amb base de resina i reflectant amb àrid Glas 1000 antilliscant, inclòs el premarcatge. Mà d'obra Maquinària Materials Mitjans auxiliars	3,88 1,98 21,48 1,37	28,71
48	Ut de Flexta doble de 2 m de longitud, amb pintura doble component amb base de resina i reflectant amb àrid Glas 1000 antilliscant, inclòs el premarcatge. Mà d'obra Maquinària Materials Mitjans auxiliars	3,88 1,98 6,67 0,63	13,16
49	Ut de Símbol "DONI PAS" de 2,0 m de longitud, amb pintura doble component amb base de resina i reflectant amb àrid Glas 1000 antilliscant, inclòs el premarcatge. Mà d'obra Maquinària Materials Mitjans auxiliars	2,21 1,07 6,30 0,48	10,06

Quadre de preus nº 2

Nº	Designació	Import	
		Parcial (euros)	Total (euros)
50	Ut de Símbol "STOP" M-6.4, amb pintura doble component amb base de resina i reflectant amb àrid Glas 1000 antilliscant, inclòs el premarcatge. Mà d'obra Maquinària Materials Mitjans auxiliars	2,21 0,72 9,75 0,63	13,31
51	Ut de Símbol límit de velocitat, amb pintura doble component amb base de resina i reflectant amb àrid Glas 1000 antilliscant, inclòs el premarcatge. Mà d'obra Maquinària Materials Mitjans auxiliars	3,46 1,80 19,13 1,22	25,61
52	Ut de Símbol de bicicleta, amb pintura doble component amb base de resina i reflectant amb àrid Glas 1000 antilliscant, inclòs el premarcatge. Mà d'obra Maquinària Materials Mitjans auxiliars	7,51 0,82 1,63 0,50	10,46
53	Ut de Col·locació de senyal en carrer ja urbanitzat, exclòs el seu subministrament. Mà d'obra Maquinària Materials Mitjans auxiliars	5,98 0,79 0,17 0,50	7,44
54	Ut de Col·locació de senyal en carrer ja urbanitzat, exclòs el seu subministrament. Mà d'obra Maquinària Materials Mitjans auxiliars	5,98 0,79 0,17 0,50	7,44
55	Ut de Subministrament i muntatge de senyal circular de 60 cmØ, d'alumini amb pintura reflexant. Mà d'obra Materials Mitjans auxiliars	1,85 81,24 4,15	87,24
56	Ut de Subministrament i muntatge de senyal rectangular de 60x40 cm, d'alumini amb pintura reflexant, amb pictograma de carril més doni pas. Mà d'obra Materials Mitjans auxiliars	1,85 78,73 4,03	84,61
57	Ut de Subministrament de suport d'alumini estriat de 60 mmØ i 3'00 mts d'alçada, per a un element de senyalització. Mà d'obra Materials Mitjans auxiliars	0,93 97,50 0,05	98,48

Quadre de preus nº 2

Nº	Designació	Import	
		Parcial (euros)	Total (euros)
58	Ut de Fonament de formigó H-200 de 1'00x1'00x1'20 mts, per a columna de portic de senyalització vertical, inclosa excavació en terra, càrrega de terres sobrereres a camió i transport a l'abocador. Mà d'obra Maquinària Materials Mitjans auxiliars	138,33 19,48 105,60 17,53	280,94
59	Ut de Desmuntatge, trasllat i muntatge de pórtic senyalització vertical del seu emplaçament actual a la mitjana. Inclòs, petit material i pintura. Mà d'obra Maquinària Materials Mitjans auxiliars	259,91 184,00 250,00 34,70	728,61
60	PA de Imprevistos a Justificar Sense descomposició	9.350,00	9.350,00
61	PA de Seguretat i Salut Sense descomposició	5.600,00	5.600,00
<p>Salou, febrer 2021 L'Enginyera Tècnica d'Obres Públiques</p> <p>M. Carme Hernández Travé</p>			



AJUNTAMENT DE SALOU  
S.T.M. ENGINYERIA

P-1360  
*PROJECTE SIMPLIFICAT PER A LA MILLORA I AMPLIACIÓ DELS CARRILS BICI A DIFERENTS SECTORS DE SALOU.*

---

# **P R E S S U P O S T**

## **A P L I C A C I Ó D E P R E U S**

---

Num.	Codi	Ud	Denominació	Quantitat	Preu (€)	Total (€)
<b>1.1 DEMOLICIONS</b>						
1.1.1	DDP06	M	Tallat de paviment de mescla bituminosa de 10 cm. de gruix com a màxim, amb talladora de disc.	175,000	1,51	264,25
1.1.2	DDP07	M²	Demolició de paviment de calçada d'aglomerat asfàltic de 12 cms de gruix com a màxim, inclosa la càrrega de runa a camió i el transport a l'abocador autoritzat per a material contaminat. Inclòs canon abocador.	437,500	6,68	2.922,50
1.1.3	DDP06a	M	Tallat de paviment de panot, amb talladora de disc.	747,800	1,51	1.129,18
1.1.4	DDP03	M²	Demolició de vorera de qualsevol tipus de panot, inclosa demolició de la solera, càrrega de runa a camió i transport a l'abocador autoritzat. Inclòs canon abocador.	1.445,600	5,97	8.630,23
1.1.5	DPA01N	M²	Neteja del paviment existent que inclou el seu escombrat i regularització de clots, deixant el paviment actual a punt per a l'aplicació de la nova capa de paviment, i recollida de residus i transport a abocador. Inclòs canon abocador.	1.883,100	1,01	1.901,93
1.1.6	DDM02Sa	Ut	Desmuntar resalt separació carrils, inclòs el seu emmagatzematge per a posterior col·locació.	19,000	3,90	74,10
1.1.7	DDM02Sb	Ut	Desmuntar Pivot de protecció de carrils, inclòs el seu emmagatzematge per a posterior col·locació.	23,000	3,90	89,70
1.1.8	DDM05S	M	Fresat de línia de 60 cm. d'amplada com a màxim, inclòs material i ma d'obra	90,000	12,22	1.099,80
1.1.9	DDM06S	Ut	Fresat de marques vials, inclòs material i ma d'obra	18,000	20,21	363,78
<b>1.2 PAVIMENTACIÓ I OBRES COMPLEMENTÀRIES</b>						
1.2.1	DFO05	M²	Paviment de formigó en massa HM-25/P/20/IIa colorejat en vermell i de 7 cm de gruix, amb acabat superficial respatllat.	1.883,100	20,78	39.130,82
1.2.2	DFO10	M	Junta de dilatació paviments de formigó, formada per planxa de poliuretà expandit baixa densitat i passadors de junta cada 40 cm.	377,500	39,90	15.062,25
1.2.3	DEP05x	Ut	Adaptació de marc i tapa de registre existent a nova rasant.	40,000	24,30	972,00
<b>1.3 SENYALITZACIÓ</b>						
1.3.1	DSH01b	M	Línia blanca contínua M-2.2 de 10 cm de gruix sobre paviment, amb pintura acrílica en solució aquosa o amb disolvent i reflectant amb àrid Glas 1000 antilliscant, inclòs el premarcatge.	916,600	0,56	513,30
1.3.2	DSH05b1	M	Línia discontinua de 30 cm de gruix sobre paviment, amb pintura acrílica en solució aquosa o amb disolvent i reflectant amb àrid Glas 1000 antilliscant, inclòs el premarcatge.	22,000	0,78	17,16

Num.	Codi	Ud	Denominació	Quantitat	Preu (€)	Total (€)
1.3.3	DSH08b	M	Línia contínua de pas de vianants M-4.3 de 50 cm de gruix sobre paviment, amb pintura doble component amb base de resina i reflectant amb àrid Glas 1000 antilliscant, inclòs el premarcatge.	120,000	5,40	648,00
1.3.4	DSH09b1	M²	Superfície Pintura vermella indicant punt de precaució i/o parada per preferència de vianants vianants sobre paviment, amb pintura doble component amb base de resina i reflectant amb àrid Glas 1000 antilliscant, inclòs el premarcatge.	99,000	10,79	1.068,21
1.3.5	DSH20b1	Ut	Símbol "DONI PAS" de 2,0 m de longitud, amb pintura doble component amb base de resina i reflectant amb àrid Glas 1000 antilliscant, inclòs el premarcatge.	22,000	10,06	221,32
1.3.6	DSH24b1	Ut	Símbol límit de velocitat, amb pintura doble component amb base de resina i reflectant amb àrid Glas 1000 antilliscant, inclòs el premarcatge.	22,000	25,61	563,42
1.3.7	DSH28b	Ut	Símbol de bicicleta, amb pintura doble component amb base de resina i reflectant amb àrid Glas 1000 antilliscant, inclòs el premarcatge.	44,000	10,46	460,24
1.3.8	DSH10b1	Ut	Flexa recta de 2 m de longitud, amb pintura doble component amb base de resina i reflectant amb àrid Glas 1000 antilliscant, inclòs el premarcatge.	44,000	6,23	274,12
<b>Total pressupost parcial nº 1 PASSEIG DE MIRAMAR :</b>						<b>75.406,31</b>

Num.	Codi	Ud	Denominació	Quantitat	Preu (€)	Total (€)
<b>2.1 OBRES COMPLEMENTÀRIES</b>						
2.1.1	DEP05a	Ut	Substitució i col·locació de marc i tapa D-400 de 0'60x0'60 i adaptació a nova rasant.	21,000	261,78	5.497,38
2.1.2	DEP05x	Ut	Adaptació de marc i tapa de registre existent a nova rasant.	4,000	24,30	97,20
<b>2.2 SENYALITZACIÓ</b>						
2.2.1	DSH09b1	M²	Superfície Pintura vermella indicant punt de precaució i/o parada per preferència de vianants vianants sobre paviment, amb pintura doble component amb base de resina i reflectant amb àrid Glas 1000 antilliscant, inclòs el premarcatge.	554,400	10,79	5.981,98
2.2.2	DSH05b1	M	Línia discontinua de 30 cm de gruix sobre paviment, amb pintura acrílica en solució aquosa o amb disolvent i reflectant amb àrid Glas 1000 antilliscant, inclòs el premarcatge.	126,000	0,78	98,28
2.2.3	DSH20b1	Ut	Símbol "DONI PAS" de 2,0 m de longitud, amb pintura doble component amb base de resina i reflectant amb àrid Glas 1000 antilliscant, inclòs el premarcatge.	63,000	10,06	633,78
2.2.4	DSH24b1	Ut	Símbol límit de velocitat, amb pintura doble component amb base de resina i reflectant amb àrid Glas 1000 antilliscant, inclòs el premarcatge.	63,000	25,61	1.613,43
2.2.5	DSH28b	Ut	Símbol de bicicleta, amb pintura doble component amb base de resina i reflectant amb àrid Glas 1000 antilliscant, inclòs el premarcatge.	63,000	10,46	658,98
2.2.6	DSH10b1	Ut	Flexa recta de 2 m de longitud, amb pintura doble component amb base de resina i reflectant amb àrid Glas 1000 antilliscant, inclòs el premarcatge.	63,000	6,23	392,49
<b>Total pressupost parcial nº 2 PASSEIG DE JAUME I :</b>						<b>14.973,52</b>



Num.	Codi	Ud	Denominació	Quantitat	Preu (€)	Total (€)
<b>3.1 DEMOLICIONS</b>						
3.1.1	DDP06a	M	Tallat de paviment de panot, amb talladora de disc.	250,000	1,51	377,50
3.1.2	DDP03	M <sup>2</sup>	Demolició de vorera de qualsevol tipus de panot, inclosa demolició de la solera, càrrega de runa a camió i transport a l'abocador autoritzat. Inclòs canon abocador.	500,000	5,97	2.985,00
3.1.3	DDP01	M	Demolició de vorada de qualsevol tipus col.locada sobre fonament corregut de formigó, inclosa càrrega de runa a camió i transport a l'abocador autoritzat. Inclòs canon abocador.	12,300	6,86	84,38
3.1.4	DDJ10a	M <sup>2</sup>	Extracció del gruix de terra.	20,200	4,02	81,20
3.1.5	DPA01N	M <sup>2</sup>	Neteja del paviment existent que inclou el seu escombrat i regularització de clots, deixant el paviment actual a punt per a l'aplicació de la nova capa de paviment, i recollida de residus i transport a abocador. Inclòs canon abocador.	520,200	1,01	525,40
3.1.6	DDM04S	M	Fresat de línia de 20 cm. d'amplada com a màxim, inclòs material i ma d'obra	200,000	4,19	838,00
3.1.7	DDM06S	Ut	Fresat de marques vials, inclòs material i ma d'obra	6,000	20,21	121,26
<b>3.2 PAVIMENTACIÓ I OBRES COMPLEMENTÀRIES</b>						
3.2.1	DFO05	M <sup>2</sup>	Paviment de formigó en massa HM-25/P/20/IIa colorejat en vermell i de 7 cm de gruix, amb acabat superficial respatllat.	500,000	20,78	10.390,00
3.2.2	DFO10	M	Junta de dilatació paviments de formigó, formada per planxa de poliuretà expandit baixa densitat i passadors de junta cada 40 cm.	100,000	39,90	3.990,00
3.2.3	DFO01	M <sup>2</sup>	Paviment de formigó en massa HM-20/P/20/I, de 10 cms. de gruix, amb acabat superficial mecànic.	20,200	23,17	468,03
3.2.4	DRP01	M	Rasa en terra, 0'40x0'50, per a posterior col·locació de vorada, inclosa excavació en terra, càrrega de les terres sobreres a camió i transport a l'abocador.	8,600	19,98	171,83
3.2.5	DFM01b	M <sup>3</sup>	Formigó en massa HM-20/P/20/I, per a vorada de formigó.	1,720	94,63	162,76
3.2.6	DP06	M	Vorada prefabricada de formigó de 17x28 cms., sobre solera de formigó H-150 de 50x20 cms.	8,600	21,50	184,90
3.2.7	DEP05x	Ut	Adaptació de marc i tapa de registre existent a nova rasant.	4,000	24,30	97,20
3.2.8	P1360aPORTI...	Ut	Fonament de formigó H-200 de 1'00x1'00x1'20 mts, per a columna de portic de senyalització vertical, inclosa excavació en terra, càrrega de terres sobreres a camió i transport a l'abocador.	1,000	280,94	280,94

Num.	Codi	Ud	Denominació	Quantitat	Preu (€)	Total (€)
3.2.9	P1360bPORTI...	Ut	Desmuntatge, trasllat i muntatge de pòrtic senyalització vertical del seu emplaçament actual a la mitjana. Inclòs, petit material i pintura.	1,000	728,61	728,61
<b>3.3 SENYALITZACIÓ</b>						
3.3.1	DSH09b1	M²	Superfície Pintura vermella indicant punt de precaució i/o parada per preferència de vianants vianants sobre paviment, amb pintura doble component amb base de resina i reflectant amb àrid Glas 1000 antilliscant, inclòs el premarcatge.	10,890	10,79	117,50
3.3.2	DSH01b	M	Línia blanca contínua M-2.2 de 10 cm de gruix sobre paviment, amb pintura acrílica en solució aquosa o amb disolvent i reflectant amb àrid Glas 1000 antilliscant, inclòs el premarcatge.	250,000	0,56	140,00
3.3.3	DSH05b1	M	Línia discontinua de 30 cm de gruix sobre paviment, amb pintura acrílica en solució aquosa o amb disolvent i reflectant amb àrid Glas 1000 antilliscant, inclòs el premarcatge.	2,500	0,78	1,95
3.3.4	DSH08b	M	Línia contínua de pas de vianants M-4.3 de 50 cm de gruix sobre paviment, amb pintura doble component amb base de resina i reflectant amb àrid Glas 1000 antilliscant, inclòs el premarcatge.	171,000	5,40	923,40
3.3.5	DSH20b1	Ut	Símbol "DONI PAS" de 2,0 m de longitud, amb pintura doble component amb base de resina i reflectant amb àrid Glas 1000 antilliscant, inclòs el premarcatge.	2,000	10,06	20,12
3.3.6	DSH24b1	Ut	Símbol límit de velocitat, amb pintura doble component amb base de resina i reflectant amb àrid Glas 1000 antilliscant, inclòs el premarcatge.	8,000	25,61	204,88
3.3.7	DSH28b	Ut	Símbol de bicicleta, amb pintura doble component amb base de resina i reflectant amb àrid Glas 1000 antilliscant, inclòs el premarcatge.	10,000	10,46	104,60
3.3.8	DSH10b1	Ut	Flexa recta de 2 m de longitud, amb pintura doble component amb base de resina i reflectant amb àrid Glas 1000 antilliscant, inclòs el premarcatge.	10,000	6,23	62,30
3.3.9	DSV02	Ut	Col·locació de senyal en carrer ja urbanitzat, exclòs el seu subministrament.	4,000	7,44	29,76
3.3.10	DSV30	Ut	Subministrament de suport d'alumini estriat de 60 mmØ i 3'00 mts d'alçada, per a un element de senyalització.	4,000	98,48	393,92
3.3.11	DSV14a	Ut	Subministrament i muntatge de senyal rectangular de 60x40 cm, d'alumini amb pintura reflexant, amb pictograma de carril més doni pas.	4,000	84,61	338,44
<b>Total pressupost parcial nº 3 AVINGUDA BATLLE PERE MOLAS - CARRER DEL TE...</b>						<b>23.823,88</b>

Num.	Codi	Ud	Denominació	Quantitat	Preu (€)	Total (€)
<b>4.1 PAVIMENTACIÓ I OBRES COMPLEMENTÀRIES</b>						
4.1.1	DBA0310	M²	Solera de formigó en massa HM-20/P/20/I de 10 cms. de gruix, preparada per a rebre paviment de vorera.	39,515	15,80	624,34
4.1.2	DPL08	M²	Paviment de llambordes rectangulars de formigó de doble capa, resistència R-350, de 20x10x8 cm, color gris, col·locat amb morter 1:4, a trencajunts i rejuntat amb arena fina, inclòs l'escombrat final amb raspall.	39,515	27,79	1.098,12
4.1.3	DEP05x	Ut	Adaptació de marc i tapa de registre existent a nova rasant.	1,000	24,30	24,30
<b>4.2 SENYALITZACIÓ</b>						
4.2.1	DSH09b1	M²	Superfície Pintura vermella indicant punt de precaució i/o parada per preferència de vianants vianants sobre paviment, amb pintura doble component amb base de resina i reflectant amb àrid Glas 1000 antilliscant, inclòs el premarcatge.	33,750	10,79	364,16
4.2.2	DSH08b	M	Línia contínua de pas de vianants M-4.3 de 50 cm de gruix sobre paviment, amb pintura doble component amb base de resina i reflectant amb àrid Glas 1000 antilliscant, inclòs el premarcatge.	170,500	5,40	920,70
4.2.3	DSH09b	M	Pintura vermella de pas de vianants sobre paviment, amb pintura doble component amb base de resina i reflectant amb àrid Glas 1000 antilliscant, inclòs el premarcatge.	80,000	5,40	432,00
4.2.4	DSH05b1	M	Línia discontinua de 30 cm de gruix sobre paviment, amb pintura acrílica en solució aquosa o amb dissolvent i reflectant amb àrid Glas 1000 antilliscant, inclòs el premarcatge.	47,750	0,78	37,25
4.2.5	DSH20b1	Ut	Símbol "DONI PAS" de 2,0 m de longitud, amb pintura doble component amb base de resina i reflectant amb àrid Glas 1000 antilliscant, inclòs el premarcatge.	3,000	10,06	30,18
4.2.6	DSH24b1	Ut	Símbol límit de velocitat, amb pintura doble component amb base de resina i reflectant amb àrid Glas 1000 antilliscant, inclòs el premarcatge.	3,000	25,61	76,83
4.2.7	DSH10b1	Ut	Flexa recta de 2 m de longitud, amb pintura doble component amb base de resina i reflectant amb àrid Glas 1000 antilliscant, inclòs el premarcatge.	3,000	6,23	18,69
4.2.8	DSH14b1	Ut	Flexa doble de 2 m de longitud, amb pintura doble component amb base de resina i reflectant amb àrid Glas 1000 antilliscant, inclòs el premarcatge.	1,000	13,16	13,16
4.2.9	DSH28b	Ut	Símbol de bicicleta, amb pintura doble component amb base de resina i reflectant amb àrid Glas 1000 antilliscant, inclòs el premarcatge.	4,000	10,46	41,84
4.2.10	DSH10b	Ut	Flexa recta M-5.2 de 5 m de longitud, amb pintura doble component amb base de resina i reflectant amb àrid Glas 1000 antilliscant, inclòs el premarcatge.	1,000	12,84	12,84

**Pressupost parcial nº 4 CARRER DE JOSEP CARNER - PASSEIG DE JAUME I**

Num.	Codi	Ud	Denominació	Quantitat	Preu (€)	Total (€)
4.2.11	DSH14b	Ut	Flexa doble M-5.2 de 5 m de longitud, amb pintura doble component amb base de resina i reflectant amb àrid Glas 1000 antilliscant, inclòs el premarcatge.	2,000	28,71	57,42
4.2.12	DSV02a	Ut	Col·locació de senyal en carrer ja urbanitzat, exclòs el seu subministrament.	1,000	7,44	7,44
<b>Total pressupost parcial nº 4 CARRER DE JOSEP CARNER - PASSEIG DE JAUME I :</b>						<b>3.759,27</b>

Num.	Codi	Ud	Denominació	Quantitat	Preu (€)	Total (€)
<b>5.1 DEMOLICIONS</b>						
5.1.1	DDP06	M	Tallat de paviment de mescla bituminosa de 10 cm. de gruix com a màxim, amb talladora de disc.	233,000	1,51	351,83
5.1.2	DDP07	M <sup>2</sup>	Demolició de paviment de calçada d'aglomerat asfàltic de 12 cms de gruix com a màxim, inclosa la càrrega de runa a camió i el transport a l'abocador autoritzat per a material contaminat. Inclòs canon abocador.	736,000	6,68	4.916,48
5.1.3	DDO03a	M	Demolició de mitjana, inclosa càrrega de runa a camió i transport a l'abocador autoritzat i taxes abocador.	58,000	6,33	367,14
5.1.4	DDP06a	M	Tallat de paviment de panot, amb talladora de disc.	17,800	1,51	26,88
5.1.5	DDP03	M <sup>2</sup>	Demolició de vorera de qualsevol tipus de panot, inclosa demolició de la solera, càrrega de runa a camió i transport a l'abocador autoritzat. Inclòs canon abocador.	21,360	5,97	127,52
5.1.6	DDJ10	M <sup>2</sup>	Extracció del gruix de gespa, inclosa la càrrega de runa a camió i el transport a l'abocador autoritzat per a material contaminat. Inclòs canon abocador.	87,500	4,02	351,75
5.1.7	DPA01N	M <sup>2</sup>	Neteja del paviment existent que inclou el seu escombrat i regularització de clots, deixant el paviment actual a punt per a l'aplicació de la nova capa de paviment, i recollida de residus i transport a abocador. Inclòs canon abocador.	858,860	1,01	867,45
5.1.8	DDM06S	Ut	Fresat de marques vials, inclòs material i ma d'obra	8,000	20,21	161,68
<b>5.2 PAVIMENTACIÓ I OBRES COMPLEMENTÀRIES</b>						
5.2.1	DJ07a	M <sup>3</sup>	Subministrament, transport i estesa de terra seleccionada i garbellada.	6,630	20,86	138,30
5.2.2	DPA04	M <sup>2</sup>	Reg d'adherència tipus ECR-1, a raó d'1 Kg/m <sup>2</sup> .	59,275	0,53	31,42
5.2.3	DPA07P	T	Aglomerat asfàltic en calent tipus D-12, amb àrid porfídic i betum tipus T-B60/70, inclosa la seva estesa per a volums inferiors a 500 T.	9,958	117,22	1.167,28
5.2.4	DRP01j	M	Rasa en terra, 0'70x0'50, per a posterior jardinera, inclosa excavació en terra, càrrega de les terres sobreres a camió i transport a l'abocador.	130,000	34,55	4.491,50
5.2.5	DJ07	M <sup>3</sup>	Subministrament, transport i estesa de terra vegetal adobada, desinfectada i garbellada.	45,500	29,39	1.337,25
5.2.6	DRP01a	M	Rasa en terra, 0'40x0'50, per a posterior col·locació de vorada jardí, inclosa excavació en terra, càrrega de les terres sobreres a camió i transport a l'abocador.	306,300	10,43	3.194,71
5.2.7	DFM01a	M <sup>3</sup>	Formigó en massa HM-20/P/20/I, per a vorada jardí	30,630	94,63	2.898,52

Num.	Codi	Ud	Denominació	Quantitat	Preu (€)	Total (€)
5.2.8	DP11R	M	Vorada de jardí de granit serrat flamejat, recte, de 8x20 cms., sobre solera de formigó HM-15/P/20/l de 50x20 cms.	298,300	46,47	13.862,00
5.2.9	DP11C	M	Vorada de jardí de granit serrat flamejat, corva, de 8x20 cms., sobre solera de formigó HM-15/P/20/l de 50x20 cms.	8,000	60,33	482,64
5.2.10	DP23MG	M	Rampa per a minusvàlids modular, executat amb peces de granit de 150 cms. d'amplada, inclosa la formació dels pendent i la part proporcional de les peces dels extrems (0,40x0,40 el capçal de terminació i de 0,55x0,40 les peces interiors).	21,600	301,54	6.513,26
5.2.11	DFO05	M²	Paviment de formigó en massa HM-25/P/20/IIa colorejat en vermell i de 7 cm de gruix, amb acabat superficial respatllat.	511,960	20,78	10.638,53
5.2.12	DFO10	M	Junta de dilatació paviments de formigó, fomada per planxa de poliuretà expandit baixa densitat i passadors de junta cada 40 cm.	98,400	39,90	3.926,16
5.2.13	DEP05x	Ut	Adaptació de marc i tapa de registre existent a nova rasant.	2,000	24,30	48,60
<b>5.3 SENYALITZACIÓ</b>						
5.3.1	DSH02b	M	Línia blanca discontinua M-1.3 de 10 cm de gruix sobre paviment, amb pintura acrílica en solució aquosa o amb disolvent i reflectant amb àrid Glas 1000 antilliscant, inclòs el premarcatge.	380,000	0,33	125,40
5.3.2	DSH01b	M	Línia blanca contínua M-2.2 de 10 cm de gruix sobre paviment, amb pintura acrílica en solució aquosa o amb disolvent i reflectant amb àrid Glas 1000 antilliscant, inclòs el premarcatge.	83,000	0,56	46,48
5.3.3	DSH06b	M	Línia contínua de parada M-4.1 de 40 cm de gruix sobre paviment, amb pintura acrílica en solució aquosa o amb disolvent i reflectant amb àrid Glas 1000 antilliscant, inclòs el premarcatge.	25,500	4,00	102,00
5.3.4	DSH08b	M	Línia contínua de pas de vianants M-4.3 de 50 cm de gruix sobre paviment, amb pintura doble component amb base de resina i reflectant amb àrid Glas 1000 antilliscant, inclòs el premarcatge.	304,500	5,40	1.644,30
5.3.5	DSH10b	Ut	Flexa recta M-5.2 de 5 m de longitud, amb pintura doble component amb base de resina i reflectant amb àrid Glas 1000 antilliscant, inclòs el premarcatge.	2,000	12,84	25,68
5.3.6	DSH11b	Ut	Flexa de gir M-5.2 de 5 m de longitud, amb pintura acrílica doble component amb base de resina i reflectant amb àrid Glas 1000 antilliscant, inclòs el premarcatge.	3,000	17,12	51,36
5.3.7	DSH14b	Ut	Flexa doble M-5.2 de 5 m de longitud, amb pintura doble component amb base de resina i reflectant amb àrid Glas 1000 antilliscant, inclòs el premarcatge.	3,000	28,71	86,13

Num.	Codi	Ud	Denominació	Quantitat	Preu (€)	Total (€)
5.3.8	DSH21b	Ut	Símbol "STOP" M-6.4, amb pintura doble component amb base de resina i reflectant amb àrid Glas 1000 antilliscant, inclòs el premarcatge.	1,000	13,31	13,31
5.3.9	DSH09b1	M²	Superfície Pintura vermella indicant punt de precaució i/o parada per preferència de vianants sobre paviment, amb pintura doble component amb base de resina i reflectant amb àrid Glas 1000 antilliscant, inclòs el premarcatge.	19,200	10,79	207,17
5.3.10	DSH05b1	M	Línia discontinua de 30 cm de gruix sobre paviment, amb pintura acrílica en solució aquosa o amb disolvent i reflectant amb àrid Glas 1000 antilliscant, inclòs el premarcatge.	4,800	0,78	3,74
5.3.11	DSH20b1	Ut	Símbol "DONI PAS" de 2,0 m de longitud, amb pintura doble component amb base de resina i reflectant amb àrid Glas 1000 antilliscant, inclòs el premarcatge.	4,000	10,06	40,24
5.3.12	DSH24b1	Ut	Símbol límit de velocitat, amb pintura doble component amb base de resina i reflectant amb àrid Glas 1000 antilliscant, inclòs el premarcatge.	4,000	25,61	102,44
5.3.13	DSH10b1	Ut	Flexa recta de 2 m de longitud, amb pintura doble component amb base de resina i reflectant amb àrid Glas 1000 antilliscant, inclòs el premarcatge.	8,000	6,23	49,84
5.3.14	DSH28b	Ut	Símbol de bicicleta, amb pintura doble component amb base de resina i reflectant amb àrid Glas 1000 antilliscant, inclòs el premarcatge.	8,000	10,46	83,68
5.3.15	DSV02	Ut	Col·locació de senyal en carrer ja urbanitzat, exclòs el seu subministrament.	10,000	7,44	74,40
5.3.16	DSV30	Ut	Subministrament de suport d'alumini estriat de 60 mmØ i 3'00 mts d'alçada, per a un element de senyalització.	10,000	98,48	984,80
5.3.17	DSV14a	Ut	Subministrament i muntatge de senyal rectangular de 60x40 cm, d'alumini amb pintura reflexant, amb pictograma de carril més doni pas.	10,000	84,61	846,10
<b>Total pressupost parcial nº 5 CARRER DEL TERRER (PERE MOLAS-AUT. SALOU-...</b>						<b>60.387,97</b>

Num.	Codi	Ud	Denominació	Quantitat	Preu (€)	Total (€)
<b>6.1 DEMOLICIONS</b>						
6.1.1	DDP06	M	Tallat de paviment de mescla bituminosa de 10 cm. de gruix com a màxim, amb talladora de disc.	71,000	1,51	107,21
6.1.2	DDP07	M²	Demolició de paviment de calçada d'aglomerat asfàltic de 12 cms de gruix com a màxim, inclosa la càrrega de runa a camió i el transport a l'abocador autoritzat per a material contaminat. Inclòs canon abocador.	165,000	6,68	1.102,20
6.1.3	DPA01N	M²	Neteja del paviment existent que inclou el seu escombrat i regularització de clots, deixant el paviment actual a punt per a l'aplicació de la nova capa de paviment, i recollida de residus i transport a abocador. Inclòs canon abocador.	165,000	1,01	166,65
6.1.4	DDM04S	M	Fresat de línia de 20 cm. d'amplada com a màxim, inclòs material i ma d'obra	95,000	4,19	398,05
6.1.5	DDM06S	Ut	Fresat de marques vials, inclòs material i ma d'obra	2,000	20,21	40,42
<b>6.2 PAVIMENTACIÓ I OBRES COMPLEMENTÀRIES</b>						
6.2.1	DFO05	M²	Paviment de formigó en massa HM-25/P/20/IIa colorejat en vermell i de 7 cm de gruix, amb acabat superficial respatllat.	165,000	20,78	3.428,70
6.2.2	DFO10	M	Junta de dilatació paviments de formigó, formada per planxa de poliuretà expandit baixa densitat i passadors de junta cada 40 cm.	35,000	39,90	1.396,50
6.2.3	DEP05x	Ut	Adaptació de marc i tapa de registre existent a nova rasant.	1,000	24,30	24,30
<b>6.3 SENYALITZACIÓ</b>						
6.3.1	DSH01b	M	Línia blanca contínua M-2.2 de 10 cm de gruix sobre paviment, amb pintura acrílica en solució aquosa o amb disolvent i reflectant amb àrid Glas 1000 antilliscant, inclòs el premarcatge.	66,000	0,56	36,96
6.3.2	DSH08b	M	Línia contínua de pas de vianants M-4.3 de 50 cm de gruix sobre paviment, amb pintura doble component amb base de resina i reflectant amb àrid Glas 1000 antilliscant, inclòs el premarcatge.	68,000	5,40	367,20
6.3.3	DSH09b1	M²	Superfície Pintura vermella indicant punt de precaució i/o parada per preferència de vianants vianants sobre paviment, amb pintura doble component amb base de resina i reflectant amb àrid Glas 1000 antilliscant, inclòs el premarcatge.	9,600	10,79	103,58
6.3.4	DSH10b	Ut	Flexa recta M-5.2 de 5 m de longitud, amb pintura doble component amb base de resina i reflectant amb àrid Glas 1000 antilliscant, inclòs el premarcatge.	1,000	12,84	12,84
6.3.5	DSH05b1	M	Línia discontinua de 30 cm de gruix sobre paviment, amb pintura acrílica en solució aquosa o amb disolvent i reflectant amb àrid Glas 1000 antilliscant, inclòs el premarcatge.	2,400	0,78	1,87



Num.	Codi	Ud	Denominació	Quantitat	Preu (€)	Total (€)
6.3.6	DSH20b1	Ut	Símbol "DONI PAS" de 2,0 m de longitud, amb pintura doble component amb base de resina i reflectant amb àrid Glas 1000 antilliscant, inclòs el premarcatge.	2,000	10,06	20,12
6.3.7	DSH24b1	Ut	Símbol límit de velocitat, amb pintura doble component amb base de resina i reflectant amb àrid Glas 1000 antilliscant, inclòs el premarcatge.	2,000	25,61	51,22
6.3.8	DSH10b1	Ut	Flexa recta de 2 m de longitud, amb pintura doble component amb base de resina i reflectant amb àrid Glas 1000 antilliscant, inclòs el premarcatge.	4,000	6,23	24,92
6.3.9	DSH28b	Ut	Símbol de bicicleta, amb pintura doble component amb base de resina i reflectant amb àrid Glas 1000 antilliscant, inclòs el premarcatge.	4,000	10,46	41,84
6.3.10	DSH02g	M	Línia groga discontinua M-1.3 de 10 cm de gruix sobre paviment, amb pintura acrílica en solució aquosa o amb disolvent i reflectant amb àrid Glas 1000 antilliscant, inclòs el premarcatge.	26,000	0,33	8,58
6.3.11	DSH01g	M	Línia groga contínua M-2.2 de 10 cm de gruix sobre paviment, amb pintura acrílica en solució aquosa o amb disolvent i reflectant amb àrid Glas 1000 antilliscant, inclòs el premarcatge.	37,500	0,56	21,00
6.3.12	DSV02	Ut	Col·locació de senyal en carrer ja urbanitzat, exclòs el seu subministrament.	5,000	7,44	37,20
6.3.13	DSV30	Ut	Subministrament de suport d'alumini estriat de 60 mmØ i 3'00 mts d'alçada, per a un element de senyalització.	5,000	98,48	492,40
6.3.14	DSV10	Ut	Subministrament i muntatge de senyal circular de 60 cmØ, d'alumini amb pintura reflexant.	1,000	87,24	87,24
6.3.15	DSV14a	Ut	Subministrament i muntatge de senyal rectangular de 60x40 cm, d'alumini amb pintura reflexant, amb pictograma de carril més doni pas.	4,000	84,61	338,44
<b>Total pressupost parcial nº 6 CARRER DE CASP :</b>						<b>8.309,44</b>

Num.	Codi	Ud	Denominació	Quantitat	Preu (€)	Total (€)
7.1	P1360IMP	PA	Imprevistos a Justificar	1,000	9.350,00	9.350,00
<b>Total pressupost parcial nº 7 IMPREVISTOS :</b>						<b>9.350,00</b>

Num.	Codi	Ud	Denominació	Quantitat	Preu (€)	Total (€)
8.1	P1360SS	PA	Seguretat i Salut	1,000	5.600,00	5.600,00
<b>Total pressupost parcial nº 8 SEGURETAT I SALUT :</b>						<b>5.600,00</b>

	<u>Import (€)</u>
1 PASSEIG DE MIRAMAR .....	75.406,31
2 PASSEIG DE JAUME I .....	14.973,52
3 AVINGUDA BATLLE PERE MOLAS - CARRER DEL TERRER .....	23.823,88
4 CARRER DE JOSEP CARNER - PASSEIG DE JAUME I .....	3.759,27
5 CARRER DEL TERRER (PERE MOLAS-AUT. SALOU-TGNA) .....	60.387,97
6 CARRER DE CASP .....	8.309,44
7 IMPREVISTOS .....	9.350,00
8 SEGURETAT I SALUT .....	5.600,00
Total .....	<u>201.610,39</u>

Puja el pressupost d'execució material a l'expressada quantitat de DOS-CENTS U MIL SIS-CENTS DEU EUROS AMB TRENTA-NOU CÈNTIMS.

Salou, febrer 2021



AJUNTAMENT DE SALOU  
S.T.M. ENGINYERIA

P-1360  
*PROJECTE SIMPLIFICAT PER A LA MILLORA I AMPLIACIÓ DELS CARRILS BICI A DIFERENTS SECTORS DE SALOU.*

---

# **P R E S S U P O S T**

## **P R E S S U P O S T   G E N E R A L**

---



AJUNTAMENT DE SALOU  
S.T.M. ENGINYERIA

P-1360

PROJECTE SIMPLIFICAT PER A LA MILLORA I AMPLIACIÓ DELS CARRILS BICI A DIFERENTS SECTORS DE SALOU.

## LLISTAT DE PRESSUPOST

<b>CAPÍTOL 1</b>	<b>PASSEIG DE MIRAMAR</b>		<b>75.406,31 €</b>	37,40%
SUBCAPÍTOL 1.1	DEMOLICIONS	16.475,47 €		
SUBCAPÍTOL 1.2	PAVIMENTACIÓ I OBRES COMPLEMENTÀRIES	55.165,07 €		
SUBCAPÍTOL 1.3	SENYALITZACIÓ	3.765,77 €		
<b>CAPÍTOL 2</b>	<b>PASSEIG DE JAUME I</b>		<b>14.973,52 €</b>	7,43%
SUBCAPÍTOL 2.1	OBRES COMPLEMENTÀRIES	5.594,58 €		
SUBCAPÍTOL 2.2	SENYALITZACIÓ	9.378,94 €		
<b>CAPÍTOL 3</b>	<b>AVINGUDA BATLLE PERE MOLAS-TERRER</b>		<b>23.823,88 €</b>	11,82%
SUBCAPÍTOL 3.1	DEMOLICIONS	5.012,74 €		
SUBCAPÍTOL 3.2	PAVIMENTACIÓ I OBRES COMPLEMENTÀRIES	16.474,27 €		
SUBCAPÍTOL 3.3	SENYALITZACIÓ	2.336,87 €		
<b>CAPÍTOL 4</b>	<b>CARRER DE JOSEP CARNER-PASSEIG JAUME I</b>		<b>3.759,27 €</b>	1,86%
SUBCAPÍTOL 4.1	PAVIMENTACIÓ I OBRES COMPLEMENTÀRIES	1.746,76 €		
SUBCAPÍTOL 4.2	SENYALITZACIÓ	2.012,51 €		
<b>CAPÍTOL 5</b>	<b>CARRER DEL TERROR (PERE MOLAS-AUTOVIA)</b>		<b>60.387,97 €</b>	29,95%
SUBCAPÍTOL 5.1	DEMOLICIONS	7.170,73 €		
SUBCAPÍTOL 5.2	PAVIMENTACIÓ I OBRES COMPLEMENTÀRIES	48.730,17 €		
SUBCAPÍTOL 5.3	SENYALITZACIÓ	4.487,07 €		
<b>CAPÍTOL 6</b>	<b>CARRER DE CASP</b>		<b>8.309,44 €</b>	4,12%
SUBCAPÍTOL 6.1	DEMOLICIONS	1.814,53 €		
SUBCAPÍTOL 6.2	PAVIMENTACIÓ I OBRES COMPLEMENTÀRIES	4.849,50 €		
SUBCAPÍTOL 6.3	SENYALITZACIÓ	1.645,41 €		
<b>CAPÍTOL 7</b>	<b>IMPREVISTOS</b>		<b>9.350,00 €</b>	4,64%
<b>CAPÍTOL 8</b>	<b>SEGURETAT I SALUT</b>		<b>5.600,00 €</b>	2,78%
TOTAL EXECUCIÓ MATERIAL			201.610,39 €	
13% de Despeses Generals			26.209,35 €	
6% de Benefici Industrial			12.096,62 €	
Suma			239.916,36 €	
21 % I.V.A. s/TOTAL			50.382,44 €	
<b>TOTAL PRESSUPOST DE CONTRACTA</b>			<b>290.298,80 €</b>	

Ascendeix el pressupost general per contracta a la quantitat de **DOS-CENTS NORANTA MIL DOS-CENTS NORANTA-VUIT EUROS AMB VUITANTA CÈNTIMS.**

Salou, febrer del 2021  
L'Enginyera Tècnica d'Obres Públiques



M. Carme Hernández Travé